

HONDA | ENGINEERING FOR *Life*

HONDA HRH 536H GRESSKLIPPER



INSTRUKSJONSBOK

(Oversatt fra original instruksjonsbok)



Importør:

BEREMA

Et selskap i Atlas Copco-gruppen

Kjære kunde -

gratulerer med valget av HONDA gressklipper.

Denne instruksjonsboken dekker alt du bør vite om sikker betjening og vedlikehold av investeringen din. Les derfor boken nøye og forsikre deg om at du har forstått instruksjonene.

All informasjon er basert på de ferskeste produktopplysninger. Vårt mål er imidlertid at du til enhver tid skal kunne nyte godt av de siste tekniske nyvinninger, materialer og erfaringer. Derfor forandres våre modeller hele tiden, med den følge at spesifikasjoner kan bli endret uten forvarsel.

Illustrasjonene i boken er basert på den modellen som beskriver det enkelte aktuelle punkt best mulig, og kan derfor variere noe fra din modell. Skulle du få problemer eller har noe du lurer på, er det bare å kontakte din Honda fagforhandler eller oss i Berema A/S.

Denne instruksjonsboken er å betrakte som en del av gressklipperen, og bør følge maskinen om du skulle selge den. Et siste råd før du starter - les garantibestemmelsene med rettigheter og forpliktelser. Garantibeviset er et eget dokument som fulgte med ved kjøpet av maskinen.

Ingen del av boken kan kopieres uten skriftlig tillatelse.

Forklaring på symboler du vil finne i boken:

 **ADVARSEL** Gjør oppmerksom på mulige ulykker og dødsrisiko dersom instruksen ikke følges.

FORSIKTIG:

Antyder mulige personulykker eller skader på utstyr om du ikke følger instruksen.

OBS:

Innleder nyttige råd og tips.

 **ADVARSEL**

Krav til personlig brukersikkerhet og pålitelige bruksegenskaper er gitt høyeste prioritet under utvikling av jordfreseren din. Dette betinger imidlertid at du leser og forstår denne instruksjonsboken før du starter jordfreseren. Neglisjerer du denne advarselen, kan det føre til personulykker eller skader på utstyret.

- De illustrerte maskindelene kan avvike fra modell til modell.

INNHOLDSFORTEGNELSE

1. GENERELLE BESKRIVELSER	5	7. VEDLIKEHOLD	24
Gressklipperens hoveddeler	5-6	Vedlikeholdsskjema	25
Sikkerhetsmerker	7	Oljeskift	26
Symboler som er brukt		Vedlikehold av luftfilter	27
i instruksjonsboken	7	Tennplugg	27
Identifikasjonsskilt	7	Justering av gassvaier	29
2. SIKKERHETSREGLER	8-10	Justering av forgasser	30
3. KONTROLL OG MONTERING		ROTOSTOP - klaring	
AV GRESSOPPSAMLER	11	sikkerhetshendel	30
4. KLARGJØRING OG		Clutch-hendelens klaring	31
KONTROLL FØR START	12	Innstilling av girspak	32
Kontroll av bensinnivå	12	Lading av batteriet	34
Alkoholholdig drivstoff	13	Sikring	34
Kontroll av oljenivå	13	Montering/demontering av kniv	35
Kontroll av luftfilter	14	Rengjøring og skifte	
Innstilling av håndtakets høyde	14	av gressoppsamler	36
Justering av klippehøyde	15	Gnistfanger (ekstrautsyr)	37
Kontroll av kniven	16	Drivrem	37
5. START OG STOPP		8. FEILSØKING	38
AV MOTOREN	18	9. TRANSPORT	39
Start av motoren	18	Transport av gressklipper	39
Stopp av motoren	19	Opplasting av gressklipper	39
Rå motor	19	10. LAGRING	40
6. GODE RÅD OG TIPS	20	Forberedelser før lagring	40
Ujevn plen og skråninger	20	Start av gressklipperen	
Betjening og klipping	21	etter lagring	40
Bruk i store høyder	22	11. TEKNISKE SPESIFIKASJONER ...	41
Tømming av gressoppsamler	23	12. KOBLINGSSKJEMA	42
		13. MESTERKLASSEN	43
		14. EIERENS NOTATER	51

Forklaring på koder som er brukt i instruksjonsboken:

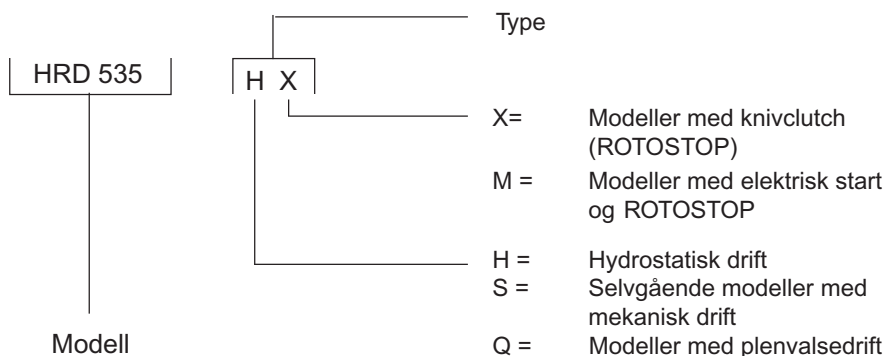

1. GENERELL BESKRIVELSE

Maskinene hoveddeler - betjening og funksjoner

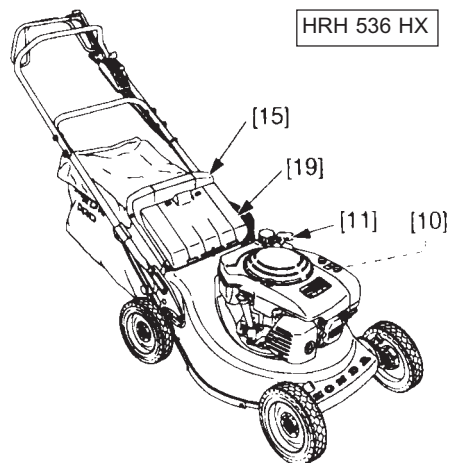
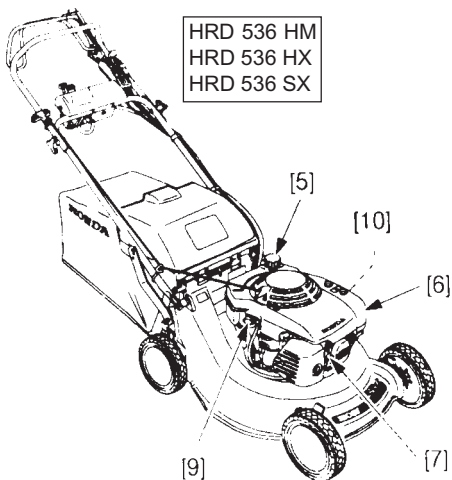
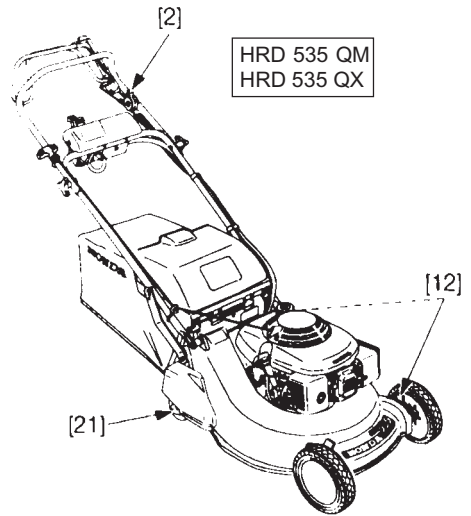
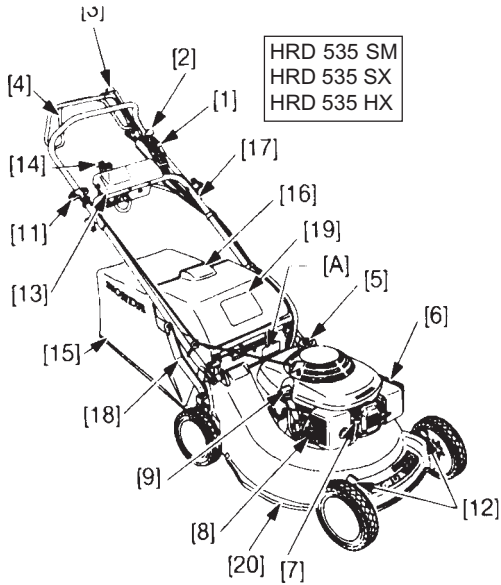

1. GENERELL BESKRIVELSE

BETJENING HRB/HRD 535

FUNKSJON

- | | | |
|----|----------------------------------|---|
| 1 | Girspak* | Velger ønsket fremdriftshastighet |
| 2 | Gasshendel | Regulerer motorhastigheten |
| 3 | Hendel for knivclutch (ROTOSTOP) | Starter/stopper knivens rotasjon |
| 4 | Clutchspak | Kontrollerer giret som driver hjulene |
| 5 | Bensinlokk | |
| 6 | Luftfilter | |
| 7 | Tennplugghette | |
| 8 | Lydpotte | |
| 9 | Oljelokk med peilestav | For etterfylling/tapping og kontroll av motorolje |
| 10 | Bensinkran (HRD 536 - HRH 536) | Åpner/stenger bensintilførselen |
| 11 | Starterhåndtak med snor | For manuell start av motoren |
| 12 | Justeringshendeler (4) | For justering av klippehøyde |
| 13 | Kontrollpanel* | Plass for batteriet |
| 14 | Tenningsnøkkel | For elektrisk start av motoren |
| 15 | Gressoppsamler | Samler opp klippet gress |
| 16 | Håndtak gressoppsamler | For å ta av og tømme gressoppsamleren |
| 17 | Håndtak | |
| 18 | Justeringsystem håndtak | Tilpasser håndtaket etter brukerens høyde |
| 19 | Utkasterbeskyttelse | Hindrer at kniven skal kaste gjenstander |
| 20 | Knivdeksel | |
| 21 | Bakre rulle* | |

* Om modellen er utstyrt med denne

Maskinens identifikasjonsskilt

- | | |
|---|-------------------------------------|
| 1. Akkustisk støynivå ifølge direktiv 84/538/EEC | 4. Type |
| 2. Konformitetsmerke, ifølge 89/392/EEC modifisert direktiv | 5. Produksjonsår |
| 3. Nominell effekt i kilowatt | 6. Anbefalt motorhastighet i o/min. |
| | 7. Serienummer |
| | 8. Vekt i kilogram |
| | 9. Produsentens navn og adresse |

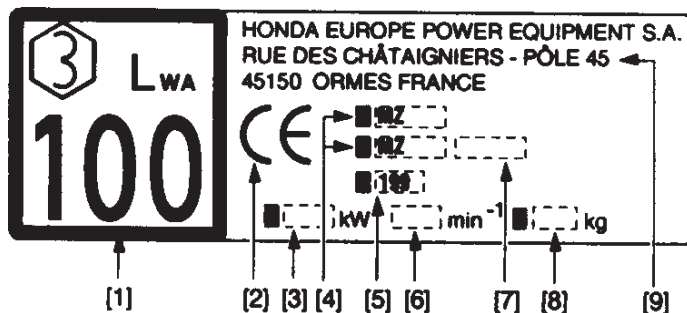

1. GENERELL BESKRIVELSE

Plassering av sikkerhetsmerker

Gressklipperen må brukes med omtanke. For å minne deg om de viktigste sikkerhets-reglene, har vi plassert sikkerhetsmerker på maskinen. Symbolene er forklart nedenfor. Sikkerhetsmerkene er å betrakte som en del av gressklipperen. Skulle noen av dem bli uleselige eller ødelagt, får du nye hos din HONDA forhandler. I tråd med dette anbefaler vi på det sterkeste at du leser sikkerhetsreglene på de neste sidene.

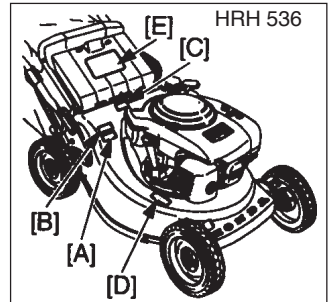
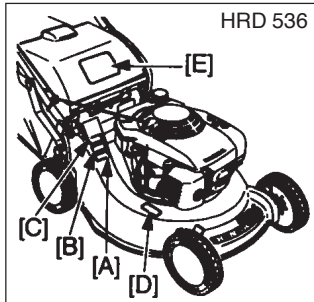
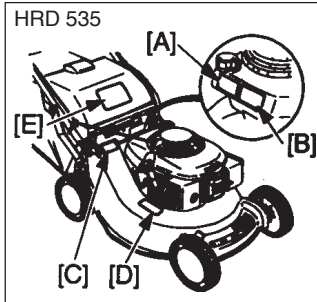

Fare for flyvende gjenstander:

Hold andre personer borte fra området mens du klipper.



Advarsel:

Les instruksjonshåndboken før gressklipperen tas i bruk.



Roterende kniv - fare for kuttskader:

Hold hender og føtter på trygg avstand fra klipperdekslet.



Advarsel:

Ta hetten av tennpluggen før du foretar noen form for reparasjon eller vedlikehold.

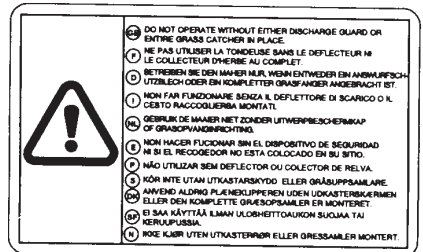

Modellsymboler brukt i denne boken



Modeller med fire hjul



Modeller med elektrisk starter (også utstyrt med snorstart)



Modeller med valse bak



Modeller med 2 hastigheter



Modeller med snorstart



Modeller med hydrostatisk drift (H.S.D.)

2. SIKKERHETSREGLER



SIKKERHET



Dette symbolet betyr at du må være forsiktig ved spesielle manøvre.

I boksen til høyre for symbolet finner du referansen til sikkerhets-regelen(e) som du må ta hensyn til.

Forberedelser

- A1. Les instruksjonene nøye. Gjør deg kjent med betjeningsfunksjonene og riktig bruk av utstyret. Lær hvordan motoren stoppes hurtig.
- A2. Bruk gressklipperen bare til formålet den er ment for: Klippe og samle opp gress. Enhver bruk som ikke er omtalt i instruksjonsboken kan være farlig og påføre maskinen skade. Samtidig som garantien vil falle bort og produsenten fraskrive seg ethvert ansvar.
- A3. La aldri barn eller personer som ikke er kjent med sikkerhetsreglene få bruke gressklipperen. Lokale bestemmelser kan også sette aldersgrense for bruk.
- A4. Bruk aldri gressklipperen:
 - Når mennesker, og spesielt barn eller husdyr, er i nærheten.
 - Om føreren har inntatt medisiner eller stoffer som kan påvirke konsentrasjons- og reaksjonsevne.
- A5. Husk - det er føreren som til enhver tid er ansvarlig for ulykker og eventuelle skader som måtte påføres andre personer eller deres eiendom.

Før du starter

- B1. Bruk alltid solid fottøy og lange bukser når du klipper. Klipp aldri barføtt eller med åpne sandaler.
- B2. Gå nøye over området som skal klippes og fjern alle gjenstander som kan bli kastet ut av maskinen: Steiner, pinner, metallbiter, bein o.l.
- B3. Drivstoff til gressklippere er svært brannfarlig:
 - Oppbevar drivstoff på godkjente kanner som er beregnet for formålet
 - Bruk trakt og fyll drivstoff utendørs.
 - Unngå åpen flamme og røyking når du fyller eller behandler drivstoff.
 - Fyll drivstoff før du begynner å klippe. Ta aldri av bensinlokket eller fyll drivstoff mens motoren går eller er varm.
 - Skulle du spille drivstoff, må du ikke starte motoren men flytte gressklipperen til et annet sted. Unngå å klippe dette stedet til drivstoffet er fordampet.
 - Sett alltid bensinlokket forskriftsmessig på plass igjen.
- B4. Skift ut ødelagte lyddempere.
- B5. Inspiser alltid gressklipperen før bruk. Vær spesielt nøye med kniven - sjekk at kniv med tilhørende deler ikke er slitt eller ødelagt. Skift alltid kniv og skruer i sett slik at balansen ikke forrykkes.

Bruk

- C1. Kjør aldri motoren i lukkede rom uten nødvendig ventilasjon. Avgassene inneholder karbon monoksyd som er en luktfri og dødelig gass.
- C2. Klipp bare i dagslys eller godt kunstig lys.
- C3. Unngå om mulig å klippe gress som er vått.
- C4. Hold alltid trygg avstand til kniven når du klipper. Trygg avstand tilsvarer håndtakets lengde.
- C5. Gå når du klipper. Ikke løp eller la deg trekke etter maskinen.
- C6. Sørg for godt fotfeste når du klipper i skråninger. Klipp på langs av skråningen, ikke opp og ned.
- C7. Vær spesielt forsiktig når du skifter klipperetning i skråninger.
- C8. Klipp ikke skråninger som er brattere enn 20°.
- C9. Vær på vakt når du trekker gressklipperen mot deg.
- C10 Stans kniven om klipperen må tiltes for transport over områder med annet dekke enn gress. Eller gressklipperen flyttes til og fra områder som skal klippes.
- C11 Bruk aldri gressklipperen om sikkerhetsstyret er ødelagt. Klipp aldri uten at utkasterbeskyttelse eller gressoppsamler er på plass.
- C12 Ikke gjør forandringer i regulatoren eller kjør motoren med for høyt turtall.
- C13 Selvgående modeller og modeller med ROTOSTOP:
Frigjør knivclutchen før du starter motoren.
- C14 Start og stans motoren slik som instruksjonene beskriver. Hold føttene i trygg avstand fra kniven.
- C15 Ikke tilt gressklipperen når du skal starte eller stanse motoren. Start motoren med klipperen parkert på et plant underlag fritt for fremmede gjenstander eller høyt gress.
- C16 Hold hender og føtter på trygg avstand fra alle roterende deler. Stå ikke foran utkasteråpningen du starter motoren.
- C17 Løft aldri opp eller bær klipperen mens motoren går.

2. SIKKERHETSREGLER

C 18 Stopp motoren og ta av tennpluggheten:

- Når du skal foreta enhver form for arbeid under klipperdekselet eller utkastersystemet.
- Når du skal sjekke, rengjøre eller utføre arbeid på gressklipperen.
- Etter at du har kjørt på fremmedlegemer. Sjekk klipperen for eventuelle skader og foreta utbedringer før du starter maskinen igjen.
- Om klipperen begynner å riste unormalt. Sjekk straks årsaken til vibrasjonene og foreta nødvendige utbedringer.

C19 Stopp motoren når:

- Du forlater klipperen uten oppsyn. Har du modell med elektrisk starter, tar du også ut nøkkelen.
- Du skal etterfylle drivstoff.

C20 Stopp kniven (modeller med ROTOSTOP) eller motoren når:

- Du skal ta av eller montere gressopsamleren.
- Du skal justere klippehøyden.

C21 Reduser gasspådraget før du slår av motoren.

Sett gasskontrollen i STOPP-stilling. Steng bensinkranen.

Vedlikehold og lagring

- D1. Sørg for at alle skruer og muttere sitter godt fast slik at gressklipperen er i god bruksmessig stand. Regelmessig vedlikehold er en viktig del av brukerens sikkerhet og for at maskinen skal funksjonere best mulig.
- D2. Sett aldri maskinen til lagring innendørs med drivstoff på tanken. Bensindamp representerer en sikkerhetsrisiko og kan komme i kontakt med åpen ild, elektriske gnister eller kilder med høye temperaturer.
- D3. La motoren få kjøle seg av før du dekker klipperen til.
- D4. Reduser brannfaren, hold klipperen og følgende områder på den rent for gress, blader og overskytende fett: motor, eksossystem, batterirom samt området hvor du oppbevarer drivstoff.
- D5. Må du tømme bensintanken, så gjør dette utendørs mens motoren er kald.
- D6. Sjekk systemet for gressopsamling regelmessig. Se spesielt etter tegn på slitasje, frynser og skader.
- D7. Bruk ikke gressklipperen om den har slitte eller ødelagte deler. Deler skal skiftes ut, ikke forsøkes reparert. Bruk originale HONDA-deler eller tilsvarende kvalitet når du skifter. Kniver skal alltid være HONDA-merket og ha referansenummer. Uoriginale deler av mindreverdige kvalitet kan skade maskinen og representere en farerisiko for brukeren.
- D8. Bruk alltid tykke arbeidshansker når du skal utføre vedlikeholdsarbeid på kniven.
- D9. Kontrollér at balansen er korrekt etter at du har skjerpet kniven.

3. KONTROLL OG MONTERING AV GRESSOPPSAMLER

1. Sett rammen (1) inn i gressposen (2), som vist.
2. Hekt gressoppsamlerens plastlister (3) på rammen.

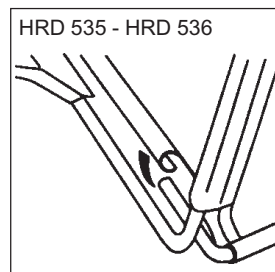
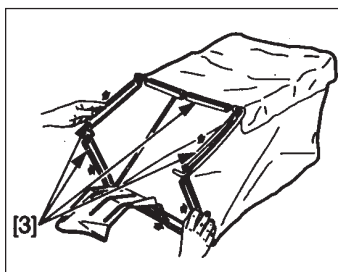
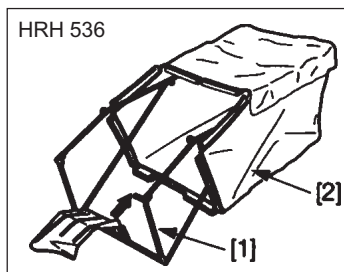

HRH 536:

3. Monter det øvre dekselet ved å tre stangen (4) gjennom hengselet og plastkanten (5) på gressoppsamleren. Sett de to hettene (6) på hver ende av stangen (4) ved hjelp av en trehammer.

OBS:

- Sett nye hetter på stangen etter demontering eller bytte av gresspose.
- Ved montering av gressoppsamleren, settes stangen inn i rekkefølgen som vist (7).

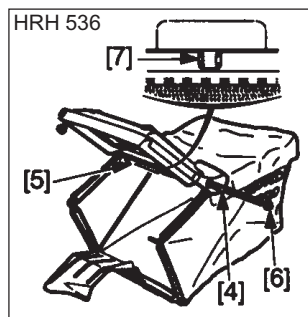

Slik tar du av gressoppsamleren:

1. Stopp motoren.
2. Hev utkasterdekselet (8), hold i hendelen (9) og ta ut gressoppsamleren mens den holdes rett opp.

Sett gressoppsamleren på plass:

1. Løft opp utkasterdekselet og hekt gressoppsamlerens front (11) på klipperens festeører (10).
2. Når posen er på plass, virker klipperen på samme måte som en støvsuger. Det blåses luft inn i posen, som fanger opp det avkuttete gresset.

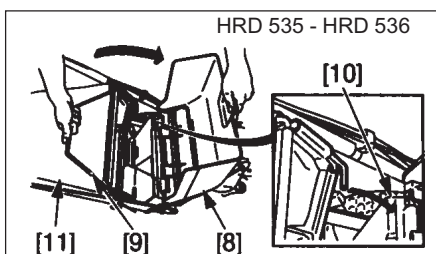
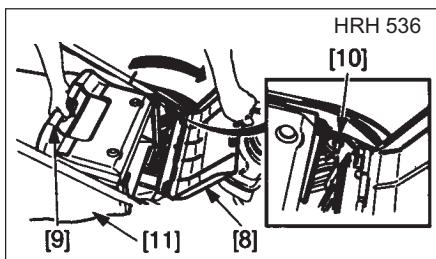

! ADVARSEL



SIKKERHET

C11

C20

D6

Før bruk: sjekk at dekselet sitter ordentlig på plass mot gressoppsamleren. Selv ved normal bruk vil gressposen bli slitt. Sjekk regelmessig at posen ikke er slitt eller har rifter. En slitt pose byttes ut. Bruk kun originale Honda-poser.

4. KLARGJØRING OG KONTROLL FØR BRUK

⚠ ADVARSEL

For å utføre disse kontrollene, må gressklipperen plasseres på et stabilt underlag med motoren avslått og pluggnetten tatt av.

Kontroll av bensinnivå

⚠ ADVARSEL



Fyll ikke bensintanken helt opp til randen (det må ikke være bensin i påfyllingsrøret). Sjekk at bensinlokket er skrudd godt til etter fylling. Unngå å få bensin på huden, vask deg om dette skjer. Unngå å puste inn bensindamp. Oppbevar bensin utilgjengelig for barn.

FORSIKTIG:

- *Bruk aldri oljeinnblandet bensin.*
- *Påse at smuss, avklippet gress etc ikke kommer inn i bensintanken.*
- *Ikke bruk gammelt eller forurenset drivstoff (vann, smuss, etc).*

Kontroll av bensinnivå:

1. To av bensiniokket (1) og sjekk nivået.
2. Fyll på (2) om nivået er lavt.
3. Skru bensinlokket (1) godt til etter påfylling.

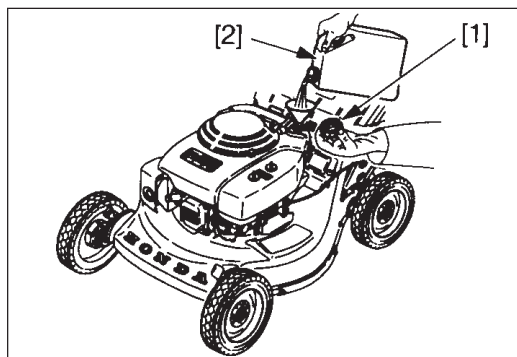

OBS:

For å redusere avleiringene i forbrenningskammeret, anbefaler vi at du bruker 97/98 oktan blyfri bilbensin eller ren 4-takts miljøbensin, som du får kjøpt på de fleste bensinstasjoner.

Drivstoffsubstitutter kan ødelegge bensinsystemet, og er ikke å anbefale.

Tankvolum:

- | | |
|--------------------|---------|
| HRD 535: | 1 liter |
| HRD 536 - HRH 536: | 2 liter |

4. KLARGJØRING OG KONTROLL FØR BRUK

Alkoholholdig drivstoff

Ønsker du å bruke blandinger av bensin og alkohol, må du sjekke at oktantallet er minst like høyt som det Honda anbefaler (86 oktan).

Det er to typer alkoholholdig drivstoff på markedet. Den ene inneholder etanol, den andre metanol. Bruk aldri blandinger som inneholder mer enn 10% etanol eller 5% metanol (metyl eller tresprit). Begge typer må dessuten være tilsatt løsemidler og anti-korrosjon som beskytter bensinsystemet.

OBS:

Skader på bensinsystem eller driftsproblemer som skyldes bruk av alkoholholdig drivstoff med prosentvis innblanding som overskrider ovennevnte maksimumsgrenser, dekkes ikke av garantien. Honda anbefaler generelt at det ikke brukes alkoholholdig bensin, fordi det ennå ikke er bevist at disse har fullverdige egenskaper som drivstoff.

Kontroll av oljenivå

FORSIKTIG:

- Motoroljen er en viktig komponent som påvirker motorens yteevne og levetid.
- Motoren kan få alvorlige skader om den kjøres med for lite olje. Vi anbefaler at du bruker Honda 4-taktsolje eller tilsvarende kvalitet med god renseevne. Velg viskositet tilpasset gjennomsnittstemperatur i området der du bor.

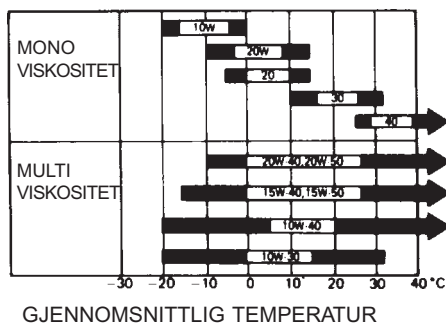

Kontroll av oljenivå:

1. Gressklipperen settes på et plant underlag.
2. Skru av oljelokket og tørk av peilestaven (1).
3. Stikk peilestaven ned i påfyllingsstussen uten å skru den til.
4. Sjekk nivået som settes av på peilestaven. Ligger nivået ned mot nedre nivå (3), etterfylles olje opp til øvre nivåmerke (2).
5. Skru oljelokket på plass igjen.

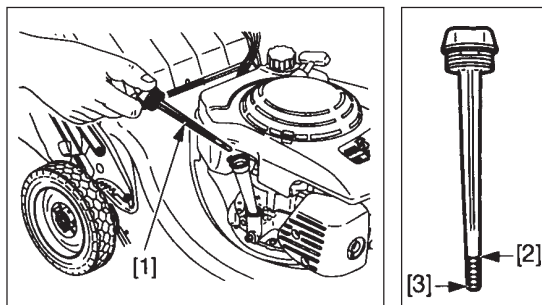

4. KLARGJØRING OG KONTROLL FØR BRUK

Kontroll av luftfilter

⚠ ADVARSEL Kjør aldri motoren uten luftfilter: skitt og forurensninger suges inn i forgasseren og motorens levetid reduseres.

Slik sjekker du luftfilteret:

1. Skru ut skruen (1) og ta av dekselet (2).
2. Kontroller at filterelementene (3) og (4) er rene. Er elementene skitne, må de rengjøres (se kapittel om vedlikehold).
3. Sett på dekselet (2) og skruen (1).

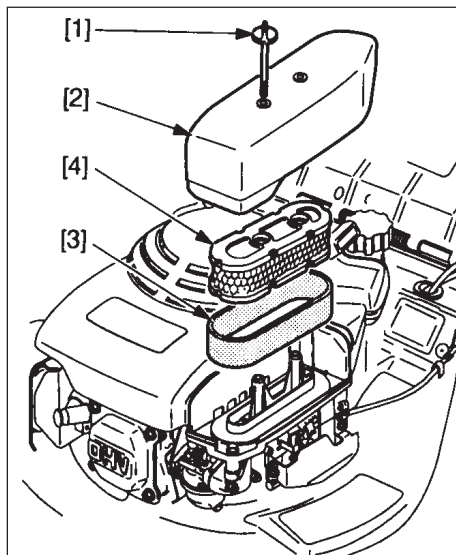
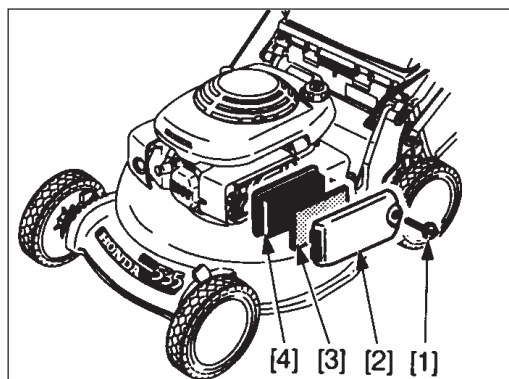

OBS: Når elementene er rengjort, må dekselet settes riktig på plass. Trekkes ikke skruene godt til, holdes ikke dekselet på plass og motoreffekten reduseres.

Instilling av håndtakets høyde (unntatt HRH536)

Høyden på håndtaket (1) kan stilles i tre posisjoner. Velg høyden som passer deg best.

1. Ta armene (2) ut av låsetappene (3) på håndtaket.
2. Sett håndtaket i ønsket høyde.
3. Sett låsetappene (3) i ønsket hull på armene (2).

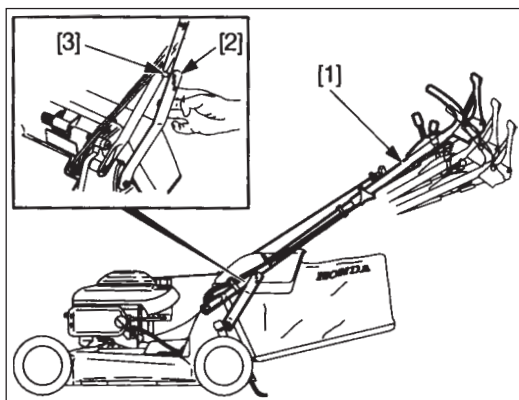

4. KLARGJØRING OG KONTROLL FØR BRUK

Justering av klippehøyde

Innstilling av klippehøyde:

1. Stopp motoren.
2. Press innstillingshendlene(1) foran og bak inn mot hjulene og før dem opp eller ned for å heve eller senke klippehøyden. Sett for- og bakhjulene i samme høyde.



! ADVARSEL

Pass på så du ikke kommer bort i eksospotten når du justerer høyre forhjul.

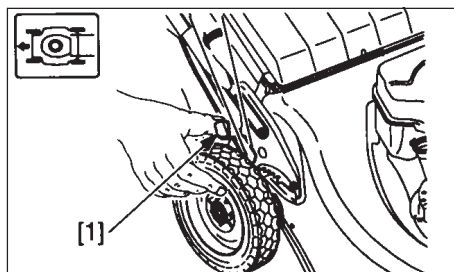
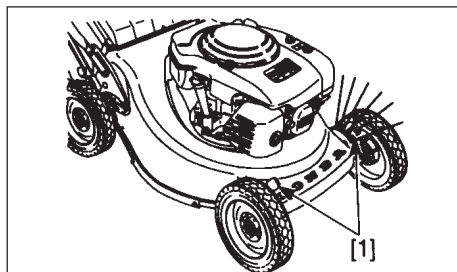
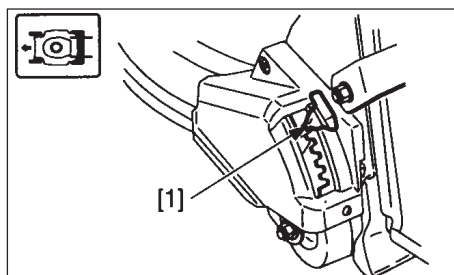
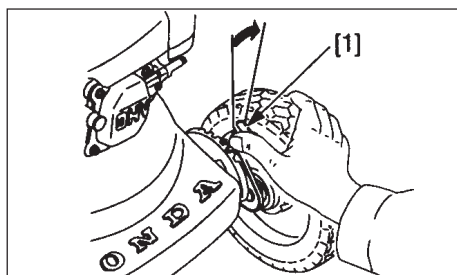

Innstillingen av klippehøyde er omtrentlige verdier, den aktuelle klippehøyde for gresset varierer med plenen og underlagets beskaffenhet. For å velge riktig klippehøyde, bør gressplenen sjekkes etter at et mindre areal er klippet. Se deretter om det er nødvendig å justere klippehøyden.

Modell	Type	Innstilling						
		1	2	3	4	5	6	7
HRD 535	SM, SX, HX	15	22	31	42	53	65	77
	QM, QX	15	22	31	42	53		
HRD 536	SM, HM, HX	15	22	31	42	53	65	77
HRH 536	HX	22	31	42	53	65	77	

4. KLARGJØRING OG KONTROLL FØR BRUK

Kontroll av kniven

FORSIKTIG:

*Snu ikke gressklipperen med forgasseren ned.
Dette vil føre til at motoroljen stopper til luftfilteret
slik at motoren blir vanskelig å starte.*



SIKKERHET

B5

C18

D1

D8

Kontroll av kniven:

1. Stopp motoren.
2. Ta av tennpluggetten.
3. Sett gressklipperen på siden (A), slik at forgasseren vender opp (venstre side).
 - Kontroller om kniven (1) er ødelagt eller viser tegn på slitasje. Om nødvendig må den byttes.
 - Kontroller om knivens bolter (2) er trukket ordentlig til (se kapitlet Vedlikehold). For bytte, demontering eller montering av kniv, se kapittel Vedlikehold.

OBS: Slitasjen på kniven øker når gressklipperen brukes på sandholdig underlag. Kontroller kniven oftere når gressklipperen brukes på slike steder.

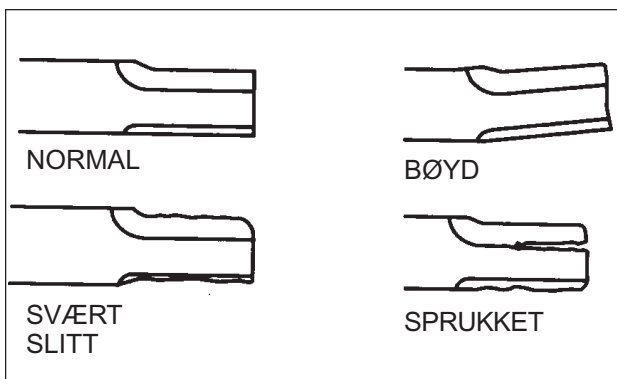
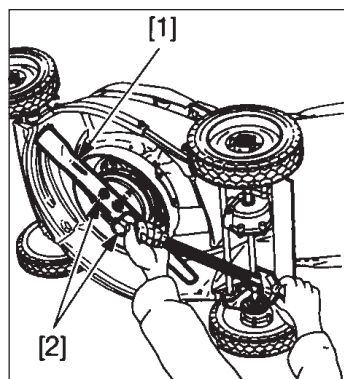
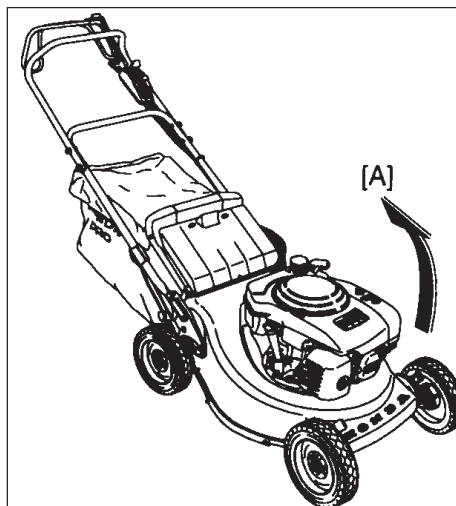

⚠ ADVARSEL

Gressklipperen må aldri brukes med kniv som er slitt eller ødelagt, har sprekker eller er bøyd. Deler av kniven som brykker av og slynges ut, kan forårsake alvorlig skade om noen blir truffet.

5. START OG STOPP AV MOTOREN

Start av motoren

FORSIKTIG:

Start ikke motoren med clutchen for kniv eller fremdrift innkoblet.



1. Still gasshendelen (1) i CHOKE-stilling (A).

OBS: Dette åpner for bensinkranen på modell HRD 535.

OBS: Still gasshåndtaket i stilling B «HURTIG» når motoren er blitt varm eller lufttemperaturen er høy.

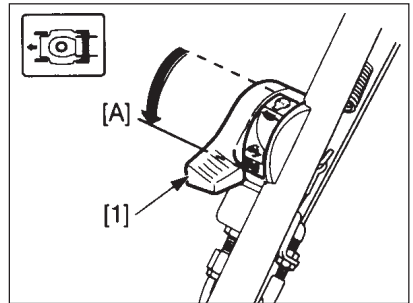
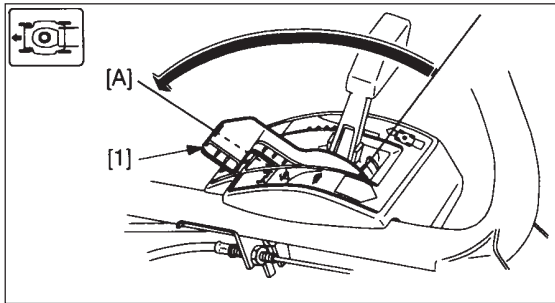
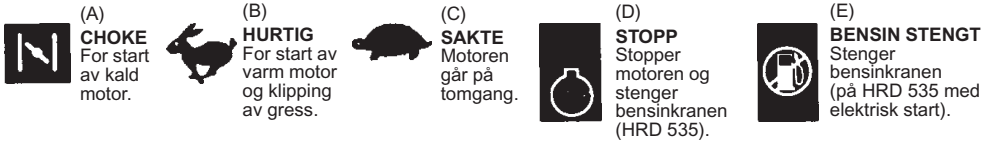

2. Åpne bensinkranen (2). (HRD 536 - HRH 536)

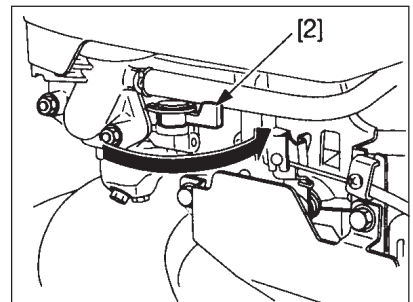
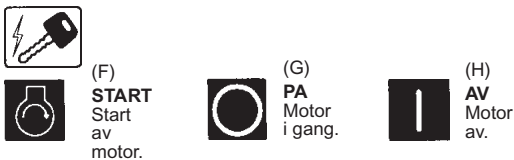

3. Drei tenningsnøkkelen (3) til PÅ-stilling (G).

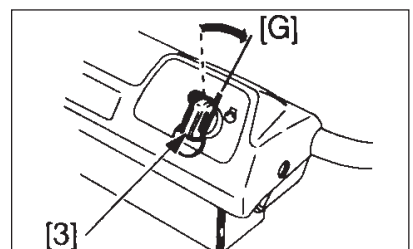

5. START OG STOPP AV MOTOREN

Med snorstart:

HRH 536

4. Sett foten på det sklisikre underlaget på gressklipperens deksel (2).
5. Trekk rolig i startsnoren (1) til du kjenner motstand. Trekk den så hardt til deg.

HRD 535 - HRD 536

4. Hold i gressklipperens håndtak med en hånd.
5. Trekk i startsnoren (1) til du møter motstand. Trekk den så hardt til deg.

OBS: Ikke bråslipp startsnoren, men la den trekkes kontrollert tilbake.

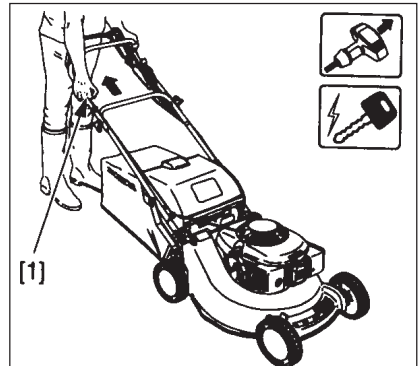
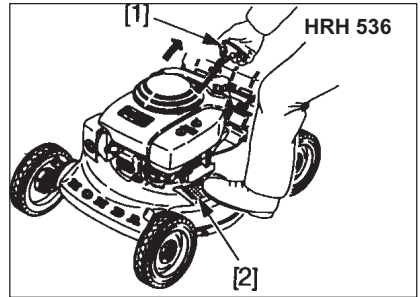
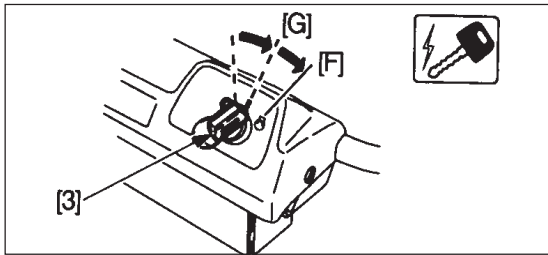

Med elektrisk starter:

4. Drei tenningsnøkkelen (3) til START-stilling (F) og hold den der til motoren starter.
5. Når motoren er startet, settes nøkkelen tilbake i PÅ-stilling (G). Ikke la startmotoren gå lenger enn 5 sek. av gangen. Starter ikke motoren, slår du av tenningen og venter i 10 sek. før du prøver på nytt.

Alle modeller:

6. Straks motoren er blitt varm, settes gasskontrollen (D) i stilling HURTIG.

OBS:

- For å justere motorhastigheten mens gressklipperen er i bruk, kan gasshåndtaket settes i hvilken som helst stilling mellom HURTIG (D) og SAKTE (C). Men det beste resultatet oppnås med gassen i stilling HURTIG (D).
- Motoren kan stoppe dersom gasskontrollen står på SAKTE (C) med knivclutchen innkoblet.
- For å lette igangkjøring settes gressklipperen på plant underlag hvor gresset ikke er for langt.

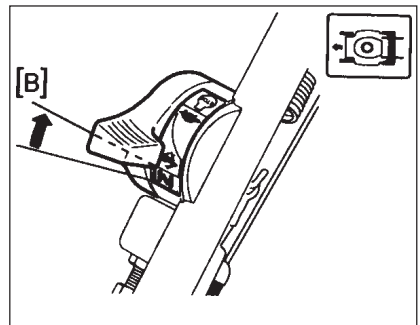
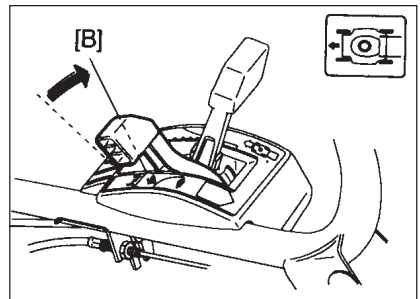

5. START OG STOPP AV MOTOREN

Stopp av motoren

HRD 535

1. Sett gasskontrollen (1) i STOPP-stilling (A)



1. Sett gasskontrollen (1) i SAKTE-stilling (C).
2. Drei tenningsnøkkelen (2) til AV-stilling.
3. Sett gasskontrollen (1) i STOPP-stilling (B).



HRD 536 - HRH 536

1. Sett gasskontrollen (1) i STOPP-stilling (A).
2. Steng bensinkranen. (D)



1. Sett gasskontrollen (1) i SAKTE-stilling (C).
2. Drei tenningsnøkkelen (2) til AV-stilling.
3. Steng bensinkranen (3)

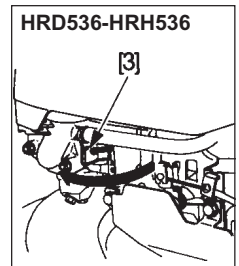
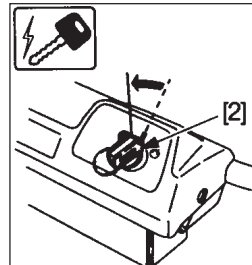
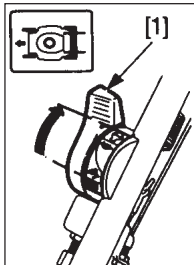
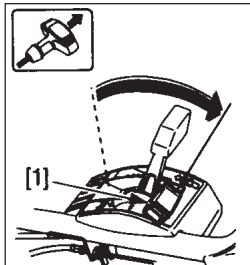

Rå motor

Starter ikke motoren etter flere forsøk, kan den ha fått for mye bensin og blitt rå.

Klargjøring av en rå motor:

1. Still gasskontrollen i STOPP-stilling (A) eller (B).
2. Skru ut og tørk tennpluggen. Når pluggen skrues i igjen, skrues den til for hånd til den tar gjenger og sitter riktig. Etterstrammes med 1/8 til 1/4 tørn for at pakningen skal få riktig press.
3. Deretter settes gasskontrollen på HURTIG (D) og gjenta prosedyren som beskrevet under punkt «Start» på sidene 16 og 17, § 2, 3,4, og 5.

6. GODE RÅD OG TIPS



ADVARSEL

Vær spesielt oppmerksom når du klipper ujevn plen eller i skråninger. Gressklipperen kan velte, kniven blottlegges uten beskyttelse og dermed slynge ut gjenstander treffes av kniven.

- Hold alle fire hjulene på bakken.
- Kontrollér kjøreretningen med håndtaket. Press aldri foten mot knivdekslet.

FORSIKTIG:

- Klipper du rundt hindringer, må du unngå at den treffes av kniven. Kjør aldri rett over fremmede gjenstander.
- Når du klipper på ujevne arealer, må du aldri la gressklipperen trekke deg. Hold fast i håndtaket og kontrollér gressklipperens bevegelser.

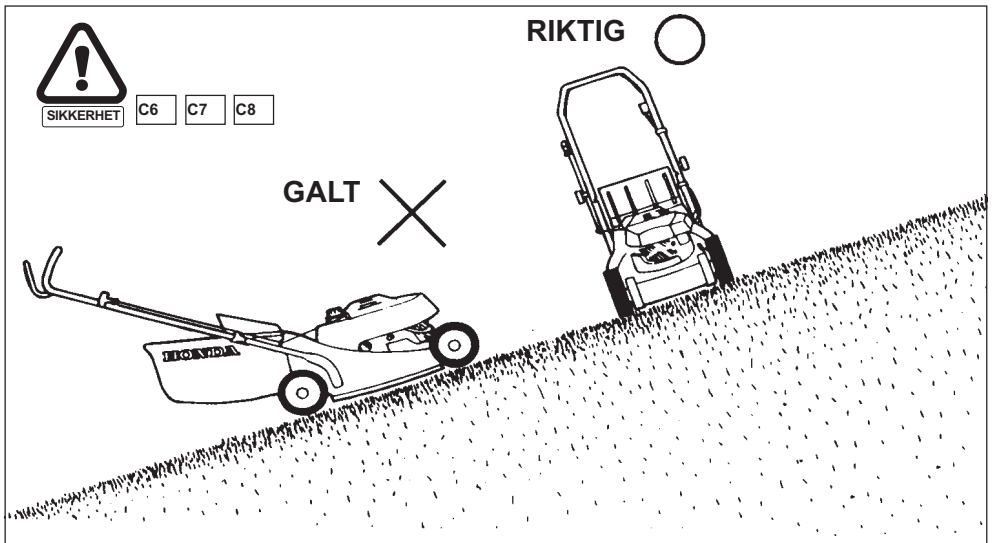

- Skulle gressklipperens hastighet avta ved klipping i skråninger, beveger du girspaken sakte mot HURTIG-stillingen.

Betjening og klipping

Les sikkerhetsreglene før du begynner å klippe gresset.

Klipping:

1. Plasser gressklipperen på et sted uten hindringer.
2. Start motoren og la den få nå normal arbeidstemperatur og turtall. (Motoren går jevnt når gasshendelen beveges vekk fra stillingen CHOKE).
3. Velg ønsket hastighet fremover ved hjelp av girspaken (1) (unntatt typene QM og QX).

Fremdriftshastigheter:

Modell	Type	1.	2.	Min.	Maks.
HRD535	QM, QX	1 m/s	-	-	-
HRD535 HRD536	SM, SX SX	0,7 m/s	1,2 m/s	-	-
HRD535 HRD536	HX HM, HX	-	-	0	1,4 m/s
HRH536	HX	-	-	0,85m/s	1,65 m/s

OBS: Modeller med hydrostatisk drift bruker clutch-hendelen (2) for å variere hastigheten. Hastigheten kan varieres mellom null og maks hastighet, som stilles inn med girspaken. Maks hastighet oppnår du når girspaken (1) settes i stilling for maks hastighet og clutch-hendelen (2) holdes helt inn mot håndtaket.

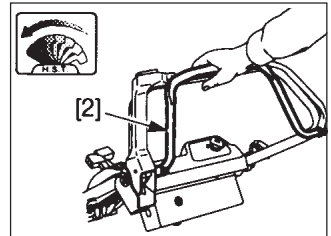
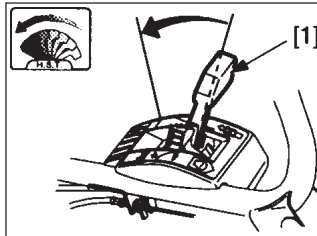
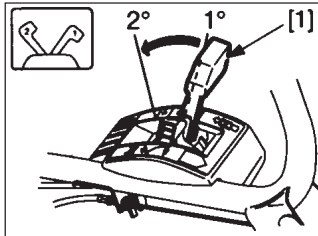

4. Innkobling av kniven:

Trykk inn den gule knappen (3) som sitter på toppen av knivhendelen (4), samtidig klemmes hendelen inn og holdes mot håndtaket.

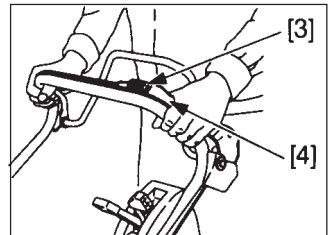

FORSIKTIG:

Før clutch-hendelen bestemt fra den ene posisjonen til den andre slik at clutchen alltid er helt innkoblet eller helt utkoblet. Dermed unngås at motoren stopper samtidig som levetiden på clutch-mekanismen forlenges. Løs alltid ut clutchen for kniv og fremdrift før motoren startes. Med knivclutchen innkoblet er det vanskelig å starte motoren. Og er fremdriftsclutchen innkoblet, vil gressklipperen begynne å bevege seg når den starter.

6. GODE RÅD OG TIPS

5. Vent til motoren har nådd arbeidsturtallet før klippingen begynner.
6. For å klippe med egen fremdrift, klemmes clutch-hendelen mot håndtaket og holdes der.

FORSIKTIG:

Modeller med 2 hastigheter: hendelen må beveges raskt fra en posisjon til neste, slik at clutchen alltid enten er helt inn- eller helt utkoblet. Dermed unngås motorstopp og levetiden på clutch-mekanismen øker.

7. For å stoppe gressklipperen løses, clutch-hendelen (2) ut.
8. For å stoppe knivens rotasjon, løses knivens clutch-hendel (4) ut.

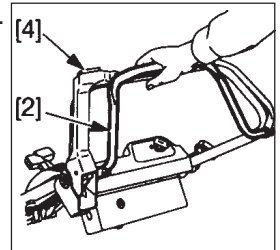

OBS:

- Er gresset ekstra langt, er det en fordel å klippe i flere omganger og redusere klippehøyden og/eller fremdriftshastigheten etter hver gang. Slik unngår du at utkasterkanalen tettes igjen.
- Skal du klippe små arealer, kan det lønne seg å klippe uten maskinens fremdrift.
- Maskinens fremdrift kan også brukes til å kjøre gressklipperen uten at kniven er innkoblet (langs gangveier, rundt blomsterbed, osv.).

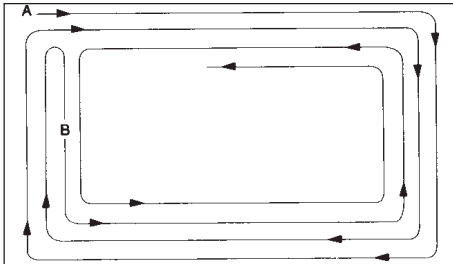

Klipping av små arealer

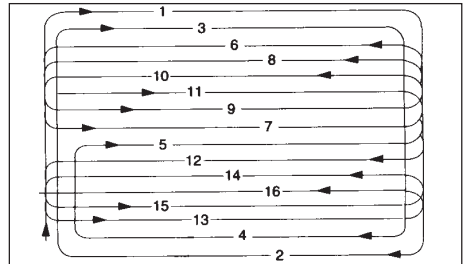

Klippemønster for store arealer

Bruk i store høyder

I store høyder vil forgasserens standardblanding av bensin/luft bli for fet. Dette reduserer ytelsen og øker bensinforbruket. Det er mulig å forbedre ytelsen i store høyder ved å sette inn dyse med mindre diameter i forgasseren og å justere blandeskruen. Bruker du gressklipperen høyere enn 1800 meter over havet, anbefaler vi at du lar disse endringene utføres av ditt HONDA-verksted. Selv med disse modifikasjonene, vil motorens yteevne reduseres ca. 3,5 % for hver 300 meter økt høyde. Effektreduksjonen blir selvsagt enda større om du ikke foretar justeringen.

FORSIKTIG:

Bruk av gressklipperen i lavere høyder enn hva forgasseren er innstilt for, blir blandingen bensin/luft for mager. Dette kan resultere i overoppheting og alvorlige skader på motoren.

Tømming av gressoppsamler

Blir gressoppsamleren for full, mister den effekt (klipperen forandrer lyd og posen blåses ikke opp av luften fra kniven).

1. Stopp motoren.
2. Ta av gressoppsamleren (se s 11).
3. Tøm gressamleren:
 - Hold posen i metallbøylen (1).
 - Ta tak i baksiden av posen (2) og rist gresset ut.
4. Sett gressoppsamleren tilbake på plass (se s 12).

FORSIKTIG:

Reduser brannfaren - la aldri gress og blader bli liggende i gressoppsamleren. Komposteringsprosessen utvikler varme som kan føre til selvantennelse om temperaturen blir for høy.



SIKKERHET

C11

⚠ ADVARSEL

Kontroller at gressoppsamleren sitter ordentlig på plass før bruk (utkasterdeksel).

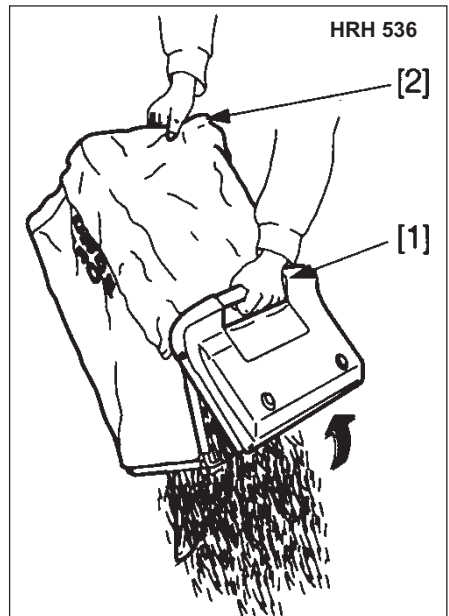
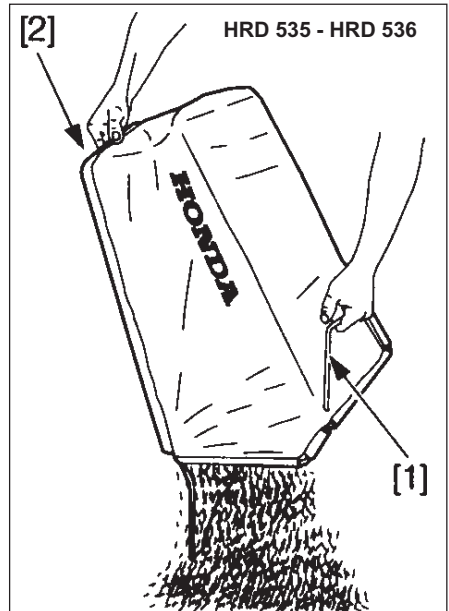

7. VEDLIKEHOLD

Regelmessig vedlikehold av gressklipperen er den beste garanti for lang levetid og problemfri drift.

⚠ ADVARSEL

For å unngå utilsiktet start, må motoren stoppes, tennpluggghetten (1) tas av og tenningsnøkkelen (2) tas ut før eventuelt vedlikeholdsarbeid settes igang.

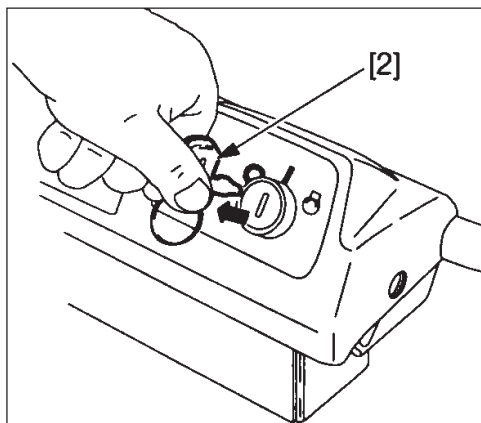
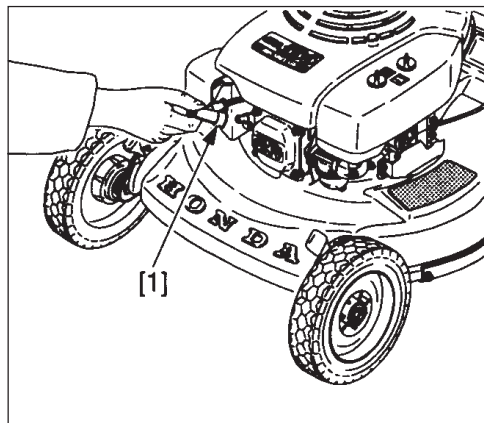

SIKKERHET

C18

D7

C1

FORSIKTIG:

- *Bruk kun originale HONDA-deler eller tilsvarende kvalitet til vedlikehold og reparasjoner. Deler av mindreverdige kvalitet kan ødelegge gressklipperen.*
- *Motoren og eksospotten blir så varme at de kan gi alvorlige forbrenninger, eventuelt forårsake brann, dersom lettantennelige materialer kommer i kontakt med dem. La motoren kjøle seg i 15 minutter før vedlikeholdsarbeider starter.*
- *For å sikre lengst mulig levetid og størst effektivitet, må undersiden av gressklipperen holdes ren og fri for gressrester. Spyl den med vann etter bruk og/eller gjør den ren med børste eller skrape. Fjerning av rust og innsetting med antikorrosjonsmiddel er spesielt viktig før den settes bort etter sesongen.*
- *Jevnlig kontroll og justering av gressklipperen er avgjørende for å opprettholde best mulig ytelse. Regelmessig vedlikehold av gressklipperen er den beste garanti for lang levetid. Riktige serviceintervaller og nødvendig vedlikehold finner du på neste side.*

7. VEDLIKEHOLD/VEDLIKEHOLDSSKJEMA

INTERVALL <i>Vedlikeholdet skal utføres ved de oppgitte intervaller. Enten måneder eller brukstimer, avhengig av hva som inntreffer først (5).</i>		Etter hver bruk	Hver måned eller 20 timer	Hver 3. måned eller 50 timer	Hver 6. måned eller 100 timer	Hver 300. time	Hvert år eller 1000 timer
DEL	OPPGAVE						
Motorolje	Sjekk nivå						
	Skift						
Elementer luftfilter	Sjekk						
	Rengjør			(1)			
Girolje	Sjekk nivå				(2)*		
	Skift						(2)*+
Gressoppsamler	Rengjør						
Knivens og knivbolter	Sjekk tilstand/stramming						
Tennplugg	Sjekk/rengjør						
Gnistfanger (3)	Rengjør						
ROTOSTOP-kabel (3)	Sjekk/juster						
ROTOSTOP (3)	Sjekk				(2)		
Girkabel	Juster (3)						
Gassvaier	Sjekk						
	Juster						
Ventilåpning	Sjekk					(2)	
	Juster					(2)	
Drivrem	Sjekk						
	Skift (3)						(2) +
Bensintank/filter	Rengjør					(2)	
Bensinledning	Sjekk (skift om nødvendig)	Hvert 2. år (2)					
Batteri	Lad opp (3)			(4)			
Lager bakhjul	Sjekk (skift om nødvendig)						(2) +
	Bytt smørefett						(2) +

- OBS:** (1) Opererer du i miljø med mye støy og høye gjennomsnittstemperaturer, må rengjøring og utskiftninger foretas hyppigere.
 (2) Oppgavene utføres av HONDA-forhandleren, om ikke eieren har nødvendig kompetanse og riktig spesialverktøy.
 (3) Om utstyret er montert på din modell.
 (4) Ved lagring
 (5) Ved daglig bruk må driftstimer noteres for å holde oversikt med serviceintervallene
 * Gjelder HRH 536 + Gjelder HRD 535, type Q

7. VEDLIKEHOLD

Skifte av motorolje

Raskest og mest effektiv tapping oppnår du mens motoroljen fortsatt er varm

FORSIKTIG:

Gammel motorolje kan forårsake hudkreft om du lar den sitte på huden over lang tid. Selv om sannsynligheten er liten om du ikke omgås motorolje daglig, anbefaler vi at du vasker hendene grundig med vann og såpe hver gang du har skiftete olje.

1. Skru ut oljepluggen (1).

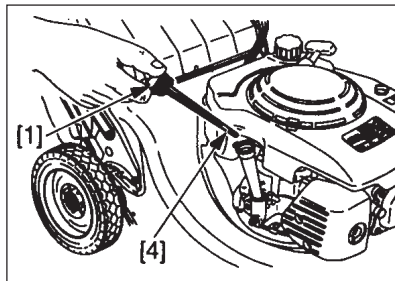

2. Legg gressklipperen på siden.
3. Plasser et kar (2) under påfyllingsstussen for å samle opp oljen.
4. Sett gressklipperen tilbake på hjulene når all oljen er tappet.

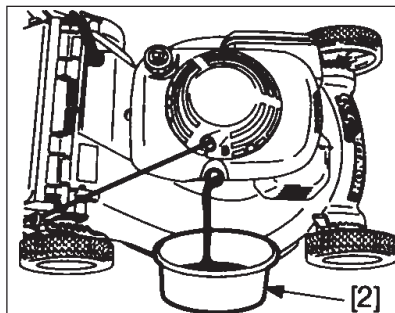

5. Fyll opp (3) til nivå (4) med anbefalt olje.
6. Skru oljepluggen (1) godt på plass igjen slik at du unngår oljelekkasjer.

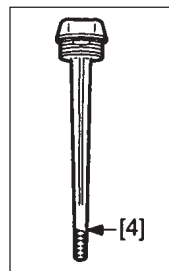
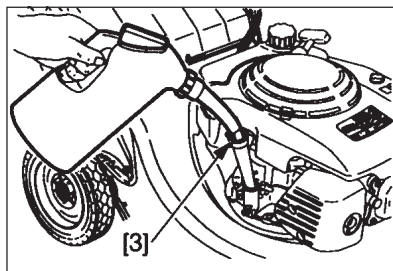

OBS: Vis respekt for miljøet: deponér brukt motorolje på en forsvarlig måte. Det beste er å ta den med til din lokale servicestasjon, som sørger for at den blir resirkulert. Legg den aldri i søppelkassen. Tøm den heller ikke ut på bakken eller i kloakken.

Vedlikehold av luftfilter

Et skittent luftfilter reduserer lufttilførselen til forgasseren. Regelmessig vedlikehold av luftfilteret er en forutsetning for at forgasseren skal funksjonere problemfritt.



ADVARSEL

Vask aldri luftfilterelementene i bensin eller annen brennbar væske som kan antennes eller eksplodere.

1. Skru ut skruen(e) (1) og ta av dekselet (2) fra luftfilteret (5).
2. Ta elementene (3) og (4) ut og skill dem fra hverandre. Kontroller at elementene ikke er hullet eller har rifter. Bytt dem om nødvendig.
3. Skumgummifilter (3): Vaskes i varmt såpevann, skyll godt og la det tørke. Bruk alternativt et ikke-brennbart løsemiddel og la det tørke.

HRD 535

Skumgummifilteret må være helt tørt før det tas i bruk. Ikke sett det inn med olje.

HRD 536 - HRH 536

Dypp elementet i ren motorolje og klem ut all overflødig olje. Motoren vil avgis eksosrøyk ved oppstart om det er for mye olje tilbake i skumgummifilteret.

4. Papirelement (4): Slå elementet lett mot et hardt underlag for å fjerne løst smuss. Eller blås det rent innenfra og ut med trykkluft (må ikke overskride 2,1 kg/cm², 30 psi). Bruk aldri børste; skitten vil bare bli presset inn i fibrene.

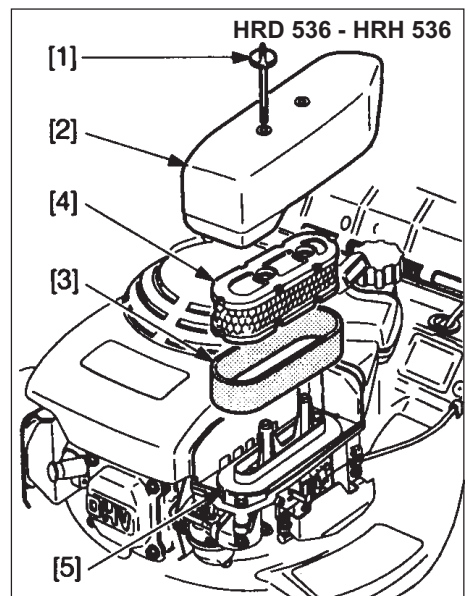
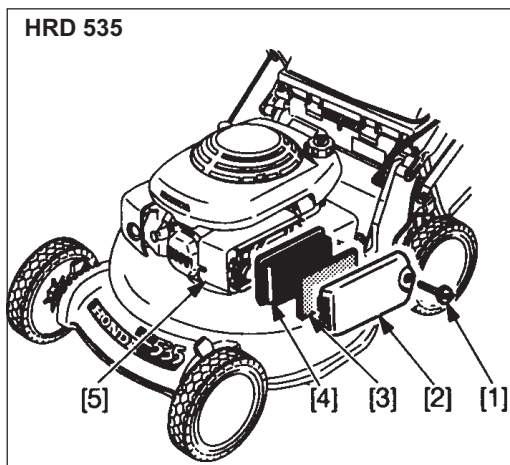

7. VEDLIKEHOLD

Tennplugg

Standard plugger:

HRD 535 BPR5ES (NGK)

HRD 536 - HRH 536. BPR5ES (NGK), W16 EPR-U (NIPPONDENSO)

FORSIKTIG:

Bruk kun anbefalt tennplugg. Typer med feil varmetall kan ødelegge motoren.



ADVARSEL

Er klipperen nylig kjørt, er tennplugg og eksosanlegg fortsatt varme og må ikke berøres.

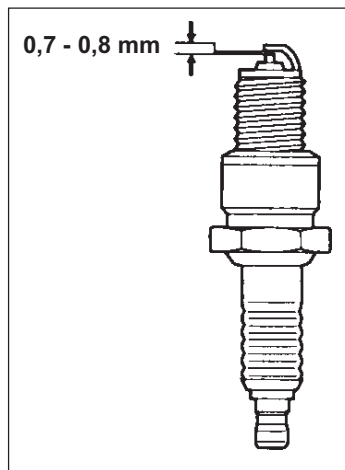
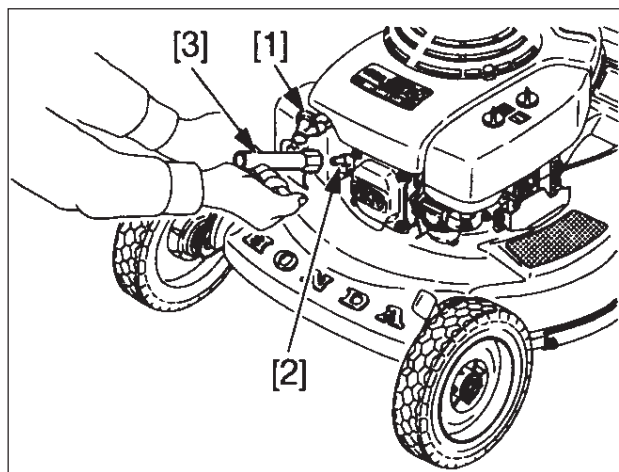

1. Ta av tennplugghetten (1) og skru ut pluggen (2) med pluggnøkkelen (3).
2. Sjekk tennpluggen nøye. Er det mye avleiringer på elektrodene eller skader på isolasjonen, må den skiftes.
3. Mål elektrodeavstanden med et bladmål. Avstanden skal være mellom 0,7 og 0,8 mm. Bøy elektroden forsiktig dersom den må justeres.
4. Kontroller at pakningen er i god stand. Skru pluggen inn for hånd så lang som mulig.
5. Etterstram med tennpluggnøkkelen. Ny plugg 1/2 omdreining for at pakningen skal få riktig press. Gammel plugg skal kun skrues 1/8 - 1/4 omdreining.
6. Sett tennplugghetten på plass igjen.

FORSIKTIG:

Tennpluggen må være trukket ordentlig til. Sitter den for løst, kan den bli så varm at motoren påføres skader.

Justering av gassvaier

1. Sett gasskontrollen (1) i stilling (A) HURTIG. Armen (9) skal berøre choke-armen (7) (klaring 0 til 1 mm).

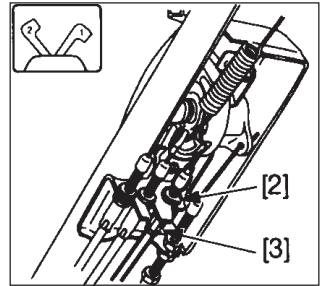
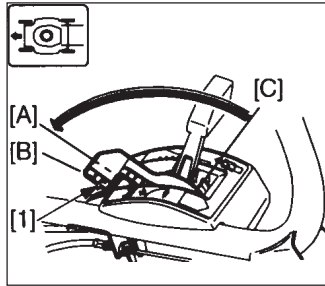
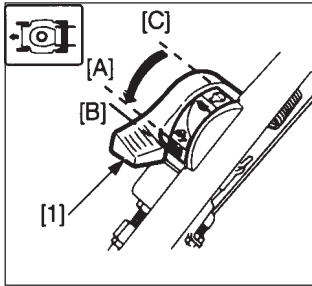

2. Dersom det er nødvendig med justering, løsnes mutteren (2) på gasswiren og innstillingsnippelen (3) dreies etter behov for å få riktig klaring (0-1 mm). Trekk til mutteren (2) igjen. Sett gass hendelen (B) på START og sjekk om choke-armen (7) heves helt opp.

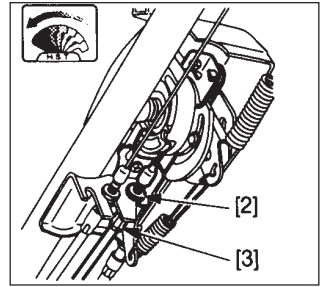
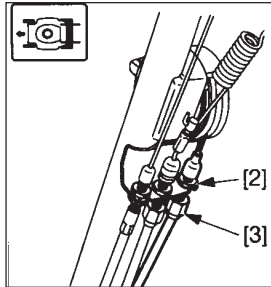

3. Skyv choke-armen (4) med fingeren for å kontrollere at den står helt til høyre. Juster skruen (8) slik at den nesten berører forgasserarmen (9) mens choke-armen (7) står i øverste stilling.

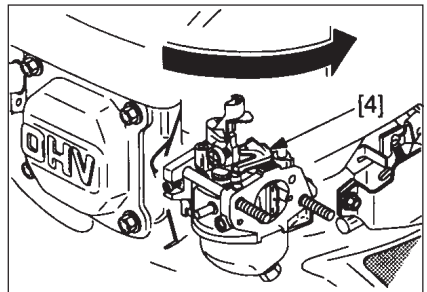

4. Still gasskontrollen i stilling (A) HURTIG. Se til at armen (5) ligger an mot skruen (6). Sjekk at klaringen mellom armen (9) og choke-armen (7) er riktig. Start motoren og kontroller at den stopper når gasskontrollen settes på STOPP (modeller m/manuell start). Om nødvendig justeres kabelen på nytt.

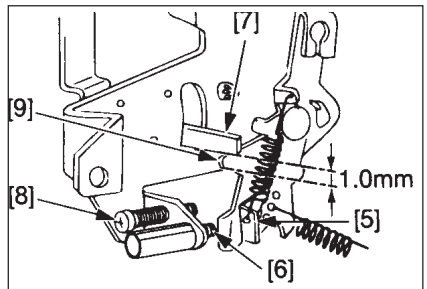

FORSIKTIG:

- Har du ikke nødvendig kompetanse eller verktøy, anbefaler vi at du lar HONDA-forhandleren foreta justeringen.
- Dersom gressklipperen ikke fungerer korrekt, bør du la den ettersees av en godkjent HONDA-forhandler med nødvendige spesialverktøy foreta arbeidet.

7. VEDLIKEHOLD

Justering av forgasser

1. Start motoren ute i det fri og la den nå normal arbeidstemperatur.
2. Sett gashåndtaket i stilling **SAKTE**.



SIKKERHET

C1

C12

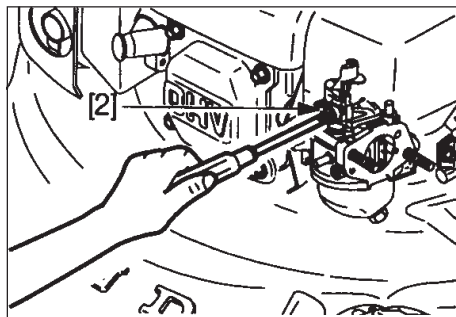
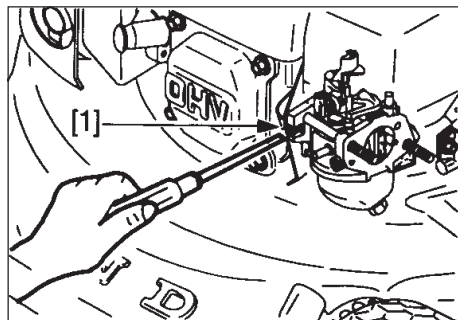

3. Skru stillskruen (1) inn eller ut inntil du når størst tomgangshastighet. Normalt er skruen riktig innstilt når den står 2 omdreininger ut fra innerste posisjon.
4. Når justeringskruen er riktig innstilt, dreies stoppskruen (2) for gashendelen til riktig tomgangshastighet nås.

HRD 535: 2100 ± 150 o/min

HRD 536 - HRH 536: 1700 ± 150 o/min

Klaring på sikkerhetshendelen for ROTOSTOP

Mål klaringen (1) på toppen av hendelen (3) ved å trykke inn den gule knappen (2). Riktig klaringen er 20 til 25 mm.



SIKKERHET

C16

Om du må justere:

1. Løsne mutterne (4) med en 10 mm nøkkel.
2. Juster mutter (4) opp eller ned etter behov.
3. Trekk til låsemutterne igjen og kontroller frigangen.
4. Start motoren utendørs og koble inn knivbremsen. Sjekk at kniven begynner å rotere når du trekker hendelen inn, og at kniven stopper raskt når hendelen slippes.
Roterer eller stopper ikke kniven som den skal selv om vaieren er riktig innstilt, må systemet repareres av en godkjent HONDA-forhandler.

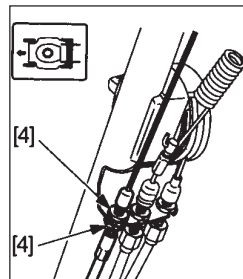
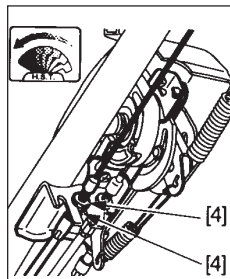
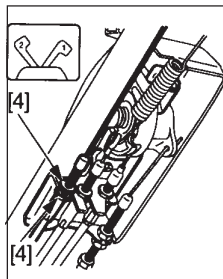
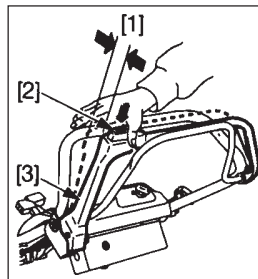

Clutch-hendelens klaring

Mål klaringen (1) ytterst på hendelen (2) når den står helt ute.



Klaringen må være mellom 20 og 30 mm.

Om justering er nødvendig:



1. Løsne mutterne (3) med en 10 mm nøkkel.
2. Juster mutter (3) opp eller ned etter behov.
3. Trekk til mutterne og kontroller klaringen igjen.

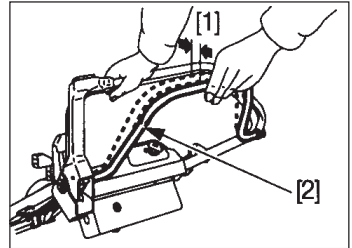

1. Løsne låsemutterne (3) med en 10 mm nøkkel og juster mutteren (4) opp eller ned etter behov.
2. Trekk til mutterne og kontroller klaringen igjen.

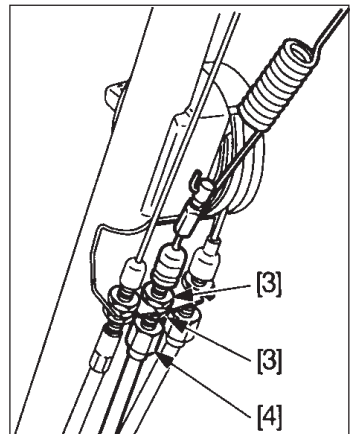
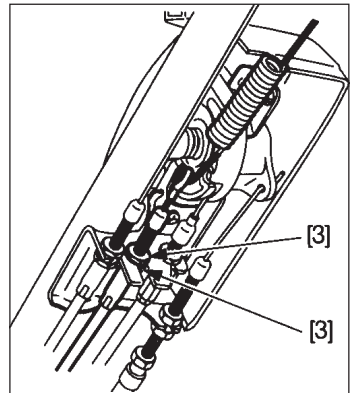

OBS: For modeller med hydrostat, vises det til avsnittet «Justering av girspak» side 32.

7. VEDLIKEHOLD

Justering av girspak

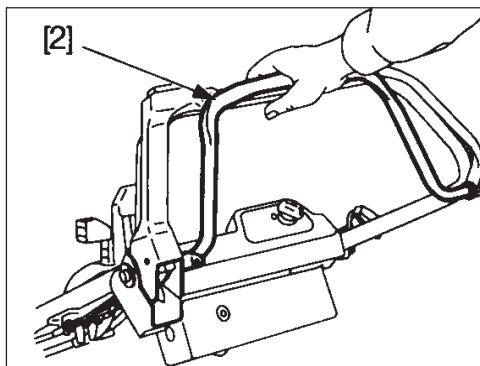
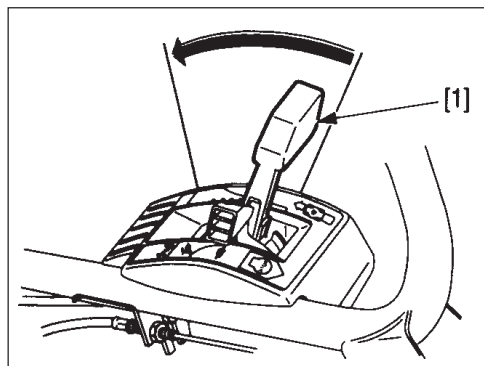

HRD 535 - HRD 536

1. Sett girspaken (1) i HURTIG.
2. Løsne mutterne (3) med en 10 mm nøkkel.
3. Juster mutterne (3) slik at det blir en klaring mellom 1,5 mm og 6,5 mm på clutch-hendelen (2). Skru til mutterne igjen.
4. Start motoren og kontroller at minimum og maksimum hastighet er i samsvar med følgendeverdier:
Minimum = 0
Maksimum = 1,4 m/s ved motorturtall på 2900 o/min.

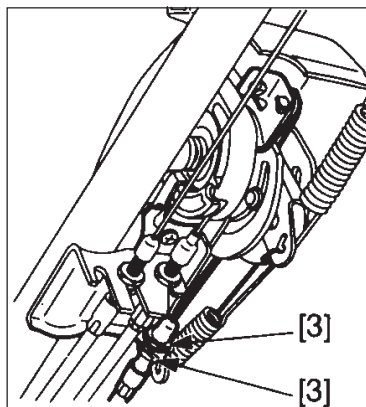

HRH 536

1. Hev klippehøyden ved hjelp av høydejuserings-hendelen.
2. Skru ut skruen (4) og ta av dekselet (5).
3. Sett girspaken (1) i stilling for laveste hastighet og koble inn clutch-hendelen (2) som den er.
4. Kontroller at spalten (6) på armen står rett over merket (7) på motorblokken som vist på figuren.
5. Dersom justering er nødvendig, holdes hendelen i denne stillingen mens mutterne (3) løsnes og stilles inn.
6. Start motoren og betjen girspaken. Kontroller at girgangen går lett og ledig.
7. Når dekselet settes på igjen, må festehakene festes på riktig plass.

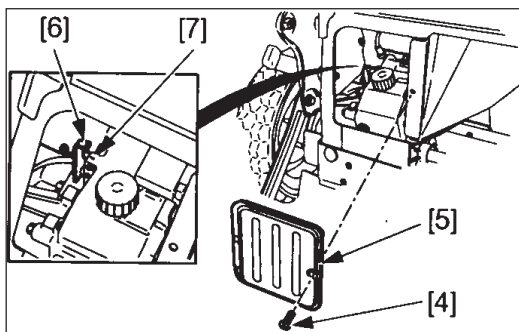

Justering av girspak

Trekk girpaken (1) helt tilbake og slipp den. Da skal den stille seg rett ovenfor tallet «1» på dekselet.



Om du må justere:

1. Løsne låsemutterne (2) ved hjelp av en 10 mm nøkkel og skru strammemutteren (3) opp eller ned etter behov.
2. Trekk til låsemutterne og kontroller innstillingen.
3. Kontrollér at spaken beveger seg fritt.
4. Start motoren og kontroller at girene «1» og «2» kobler riktig. Juster på nytt om nødvendig.

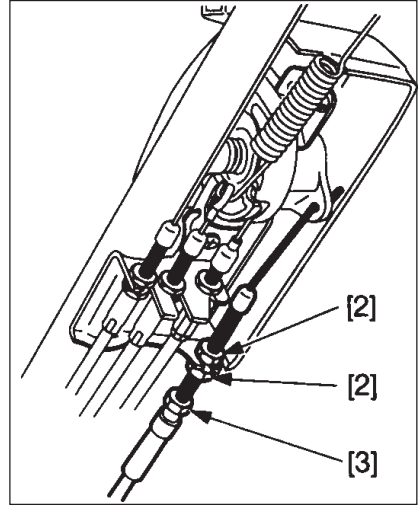
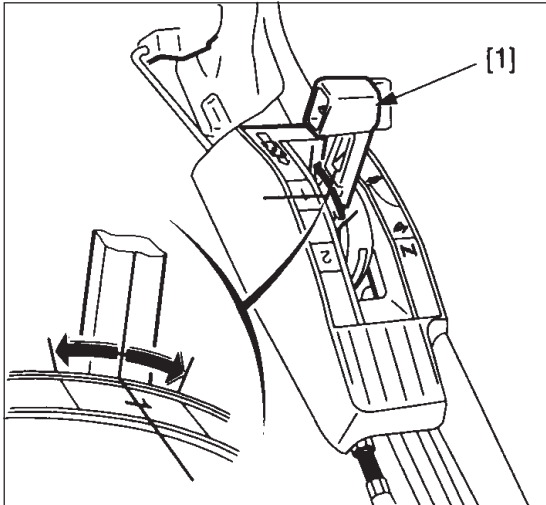

7. VEDLIKEHOLD

Lading av batteriet



Batteriet lades automatisk når gressklipperen er i bruk.

En ladeadapter (1) (ekstrautstyr) kan leveres for separat lading, om gressklipperen ikke brukes ofte nok til å holde batteriet fullt oppladet. Bruk ladeadapteren til å lade opp batteriet etter lengre lagring, eller om du merker at startmotorens hastighet er blitt lavere.

1. Koble fra den sorte batteriledningen under kontrollpanelet.
2. Koble batteriledningen til laderen.
3. Sett laderen inn i et vanlig 220 V vegguttak og la batteriet lades opp: HRD 535 i 18-36 timer, HRD 536 i 36-72 timer.
OBS: Det er normalt at laderen blir noe varm under oppladning.
4. Når batteriet er fullt oppladet, kobles laderen fra. Den sorte batteriledningen settes på batteriet under kontrollpanelet igjen.

OBS:

- Bruk kun original HONDA-lader eller tilsvarende.
- Bruk av lader med annen elektrisk karakteristik enn det som er anbefalt, kan ødelegge batteriet.
- Hurtiglading eller overlading må unngås. Dette kan forkorte batteriets levetid.

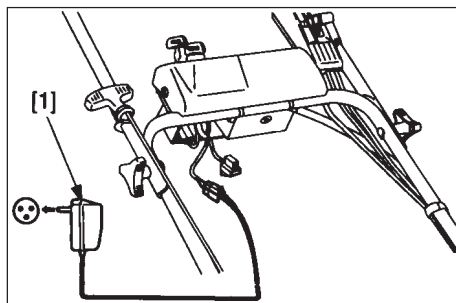

Sikring

Skulle sikringen gå, må årsaken avdekkes og sikringen byttes med en ny av samme type (1 A). Utbedres ikke feilen, kan sikringen gå igjen.

Bytte av sikring:

1. Skru ut de to skruene (2) og ta kontrollboksen (3) av fra panelet som vist på tegningen.
2. Ta ut reservesikringen (4) og sett den inn som erstatning for den sikringen (5) som er gått.

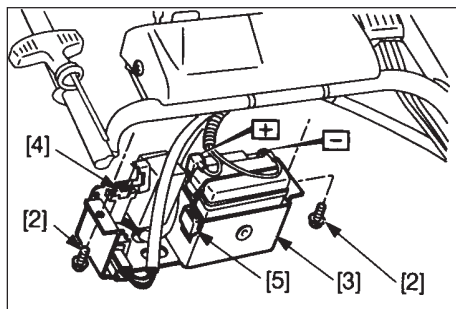

Knivblad

Demontering av kniven:

1. Sett gasskontrollen i STOPP-posisjon.
2. Steng bensinkranen (HRD 536 - HRH 536) og tøm forgasseren.
3. Legg gressklipperen på siden slik at forgasseren vender opp.

OBS: Legg aldri gressklipperen med forgasseren ned, dette vil gi startvanskeligheter.

4. Skru ut boltene (3) fra kniven (2) med en 14 mm pipenøkkel. Lås kniven med et trestykke for å hindre at kniven roterer når boltene skrur løs.

5. Ta kniven ut av knivholderen (4) sammen med blokken.

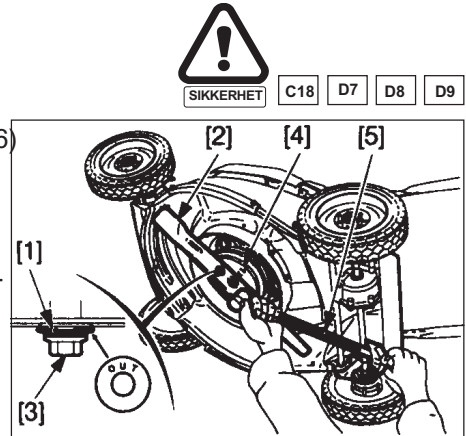

Sliping av kniven

1. Slip kniveggen med fil, men kun på oversiden. Sørg for å beholde den opprinnelige vinkelen, som er viktig for effektiv klipping. Slip begge sider likt for å beholde balansen i kniven.
2. Etter sliping kontrolleres knivens balanse med en skruetrekker som vist på figuren. Tipper én av sidene ned, slipes den siden litt til. Er kniven helt ute av balanse, må den skiftes ut med en ny.

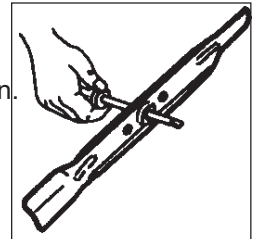

FORSIKTIG:

- Knivens balanse er kritisk for gressklipperens ytelse. Skift kniver som er ødelagt eller ute av balanse.
- Bruk kun originale HONDA-kniver når du skifter.

Montering av kniv:

1. Fjern eventuelt smuss og gress rundt knivfestet.
2. Fest kniven (2) med de to boltene (3) og de pressskivene (1) som vist. Plasser pressskivene med den konvekse siden, merket «OUT», mot boltenes hode.
3. Sett flensen på mellomleggskivene mot lageret (modeller med ROTOSTOP).

FORSIKTIG:

- Kniven roterer motsatt urviserretningen, sett fra undersiden. Ved montering må kniven settes slik at eggen går i samme retning som rotasjonen (preget merking settes mot knivholderen).
- Festboltene er laget spesielt for dette formålet. Bruk ikke andre bolter.

7. VEDLIKEHOLD

- Trekk knivboltene til med momentnøkkel. Bruk en trekloss for å hindre at kniven roterer ved tiltrekking av boltene. Knivboltenes dreiemoment:
5 til 6 kpm (49 til 59 Nm)

FORSIKTIG:

- Har du ikke nødvendig slipeutstyr eller momentnøkkel (5), må du få en godkjent HONDA-forhandler til å stramme knivboltene før gressklipperen tas i bruk.
- Strammes knivboltene for hardt eller for løst, kan de ryke eller løsne.

Rengjøring og skifte av gressoppsamleren

Rengjøring av gressposen:

FORSIKTIG:

- Rengjør aldri med høytrykksspyler, det vil ødelegge posen.
- En tett pose vil hindre gressoppsamlingen. Det mest effektive er å vaske posen med hageslange og spyle fra utsiden og inn i posen. Posen må være helt tørr før den tas i bruk igjen. Om posen er fuktig, vil den tettes svært raskt.

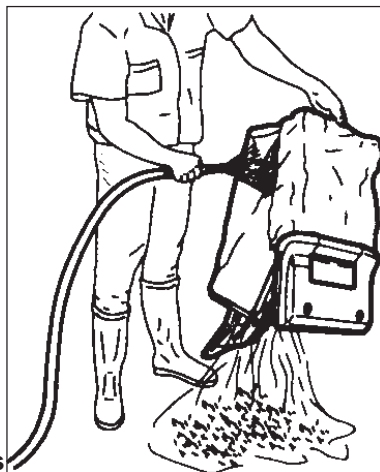

⚠ ADVARSEL

Gjenstander som treffes av kniven, kan slynges gjennom en pose som er ødelagt eller har rifter. Gjenstander som slynges ut av kniven kan forårsake alvorlige skader. En opprevet eller ødelagt pose må straks byttes.

Bytte av pose

Gressposen blir slitt selv under normal bruk. Sjekk regelmessig at posen ikke er slitt eller har rifter. Bruk kun originale reserveposer fra HONDA.

- Løsne plastkanten (1) fra den slitte posen (3) og ta ut posestativet (2).
- Sett på en ny pose ved å følge beskrivelsen som står på side 12 i denne boken.

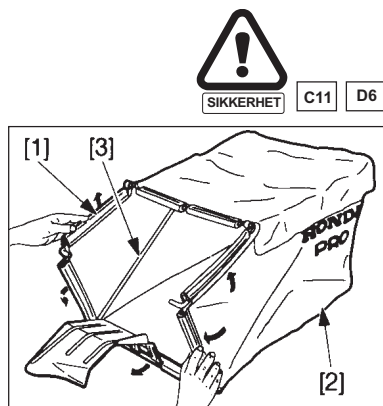

Gnistfanger (ekstrautstyr)



ADVARSEL

Er gressklipperen nettopp brukt, vil eksospotten være meget varm. La den avkjøles før dette arbeidet foretas.

I noen distrikter er det forbudt å bruke forbrenningsmotorer uten gnistfanger. Sjekk de lokale bestemmelser før du tar klipperen i bruk. Gnistfanger leveres som ekstrautstyr fra HONDA-forhandleren.

1. Skru ut og fjern de to mutterne (1) med 10 mm pipenøkkel.
2. Ta av eksospottens beskyttelsesdeksel (2), eksospotten (3) og pakningen (5).
3. Ta ut gnistfangeren (4). Vær forsiktig så ikke gitteret ødelegges.
4. Om nødvendig fjernes koksavleiringene fra eksosporten og gnistfangeren.
5. Sett gnistfangeren inn i eksospotten igjen.
6. Monter pakningen, eksospotten og beskyttelsesdekselet.
7. Trekk de to 10 mm mutterne godt til.

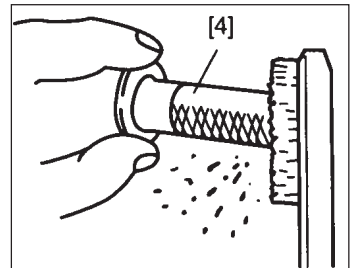
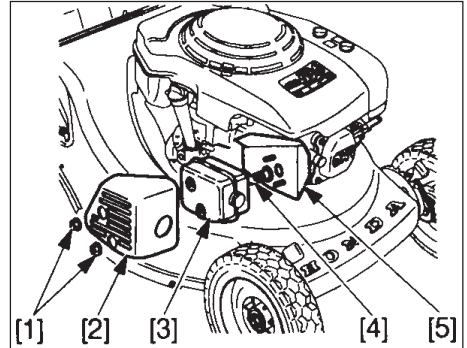

Drivrem

HRD 535 - HRD 536, typene S og H

1. Sett gasskontrollen i STOPP-stilling.
2. Skru ut og ta av skruen (1) med 10 mm pipenøkkel.
3. Ta av beskyttelsesdekselet (2).
4. Sjekk hele drivremmen (3) meget nøye. Den kan beveges ved å trekke i startersnoren. Er drivremmen skadet, må den erstattes av godkjent HONDA-forhandler.
5. Sett på beskyttelsesdekselet og skru til festboltene.



SIKKERHET

C18

D7

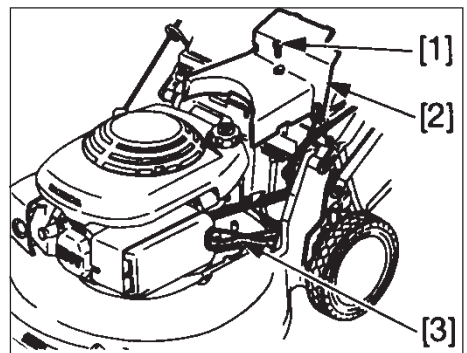

8. FEILSØKING

Problem	Mulig årsak	Side
Motoren starter ikke:	1. Mangler bensin	13
	2. Gasshendelen står i STOPP-posisjon («BENSIN STENGT»-stilling for modeller med elektrisk starter)	18
	3. Bensinkranen er stengt (HRID 536 - HRA 536)	18
	4. Tennpluggledningen feil tilkoblet eller ikke tilkoblet	-
	5. Tennpluggen ødelagt eller feil elektrodeavstand	28
	6. Rå tennplugg	19
Startmotor vil ikke gå: (Kun modeller med elektrisk starter)	1. Batteri ikke tilkoblet	34
	2. Batteri helt utladet	34
	3. Sikringen er gått	34
Vanskelig å starte eller dårlig ytelse:	1. Smuss i bensintanken	-
	2. Urent luftfilter	27
	3. Vann i bensintank og forgasser	-
	4. Ingen ventilasjon i bensinlokk og/eller tett forgasser	-
Ujevn gange:	1. Feil på tennplugg eller elektrodeavstand	28
	2. Urent luftfilter	27
Motoren overopphetes:	1. Tennplugg har feil elektrodeavstand	28
	2. Urent luftfilter	27
	3. Tilstoppede kjøleribber	-
	4. Lite motorolje	13
	5. Startsnortrinse tilstoppet av gress e.l.	-
Unormale vibrasjoner:	1. Løs kniv eller løse motorfester	35
	2. Kniv ikke balansert	35

⚠ ADVARSEL

Legg Ikke gressklipperen på siden. Dette kan gi søl av olje eller bensin. Sølt bensin, eller bensindamp er brannfarlig.



C18 D7

Transport av gressklipperen

1. Sett gasskontrollen i STOPP-posisjon.
2. Ta av tennpluggetten.
3. Steng bensinkranen (HRD 536 - HRH 536).

For å gjøre det lettere, bør gressamleren tas av (se s. 11)

OBS: Pass på at vaierene ikke blir knekt, vridd eller strukket når håndtaket slås sammen.

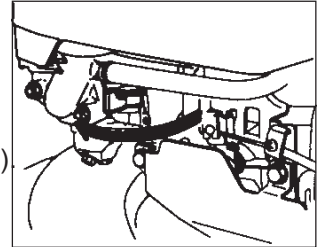

HRD 535 - HRD 536

4. Løsne festeskruene (1), ta av de justerbare festene (2) og fold sammen håndtaket (3).

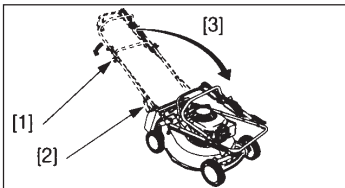

HRH 536

4. Løsne de fire festeskruene (4) for å folde sammen håndtaket.

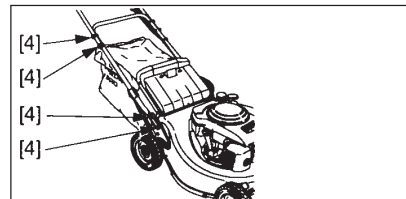

Opplasting av gressklipperen

FORSIKTIG:

- Unngå at du mister kontroll eller skader klipperen: bruk ikke motoren til å kjøre den opp eller ned lasterampen.
- Unngå skader på fremdriftssystemet: clutchen må ikke være innkoblet når gressklipperen triller bakover.
- Transporter gressklipperen i horisontal stilling med alle fire hjulene stående på kjøretøyets plan.
- Bruk lasterampe eller at du får hjelp til å laste gressklipperen av eller på.
- Juster lasterampen slik at vinkelen er mindre enn 15°.
- Ved transport må klipperen sikres med stropper og blokkering under hjulene.

Stroppene må ikke ligge an mot følgende deler : Gasskontroll, knivbremsehendel, hendler for justering av klippehøyde, bensintank eller noen av kontrollkablene.

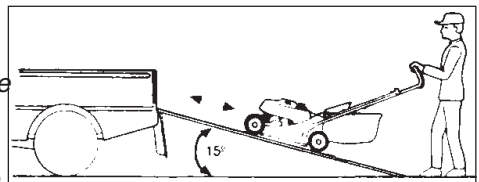

10. LAGRING

Forberedelser til lagring av gressklipperen

Skal gressklipperen lagres lenger enn 30 dager, vil du være tjent med å utføre forberedelsene under.



SIKKERHET

D2

D3

D4

B3

⚠ ADVARSEL

Ikke tøm bensintanken mens eksosporten er varm.

1. Tøm bensintank og forgasser. Bruk et egnet kar til å samle opp drivstoffet (2).

- Sett gasskontrollen (4) i HURTIG-stilling (A) for å åpne bensinsystemet (HRD 535) eller bensinkranen (5) i stilling APEN (C) (HRD 536 - HRH 536).
- Skrut ut tappepluggen (1) for å tømme forgasseren og bensintanken.
- Sett på tappepluggen igjen og plasser gasskontrollen i STOPP-stilling (B) (HRD 535) eller steng (D) bensinkranen (5) (HRD536 - HRH 536).

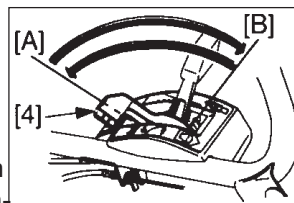

2. Skift motorolje (se side 26).

3. Trekk forsiktig i starteren til du kjenner motstand. Dette stenger ventilene og beskytter mot støv og korrosjon.

4. Sett deler som ruster lett inn med en tynn oljefilm. Dekk til klipperen og lagre den stående på et jevnt underlag, fritt for støv. Ikke bruk plast til å dekke med, fordi dette holder på fuktighet.

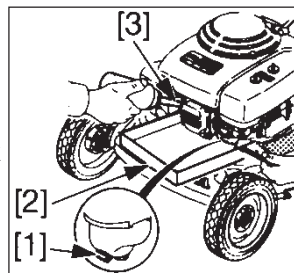

5. Koble fra den sorte batteriledningen under kontrollpanelet.

6. Lad opp batteriet hver 3. måned eller når spenningen synker under 12 volt (se side 34).

OBS: Skal gressklipperen lagres lengre enn 3 måneder, må tennpluggen skrus ut og sylinderen (3) fylles med 5 til 10 cm³ ren motorolje. Deretter trekkes starteren langsomt ut 2-3 ganger for å fordele oljen. La ikke klipperen ligge på siden i lengre tid av gangen. Dette kan vanskeliggjøre start av motoren og føre til lekkasje av gireolje.

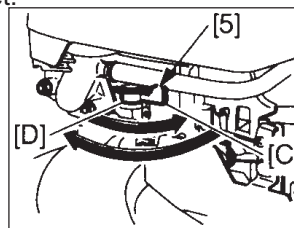

Start av klipperen etter en lagringsperiode

- Ta ut tennpluggen og kontroller at elektrodeavstander riktig. Trekk i starter ganger (se side 27).
- Vi anbefaler at tennpluggen skrues til for hånd så langt det går, og deretter med pluggnøkkel ytterligere 1/8 til 1/4 omdreining.
- Kontroller nivå og kvalitet på motoroljen (se side 13).
- Fyll bensin på tanken og start motoren.

OBS: Er det fylt olje i sylinderen, vil motoren ryke når den starter. Dette er normalt.

11. TEKNISKE SPESIFIKASJONER

MODELL	HRD535					HRD 536			HRH 536
	QM	QX	SM	SX	HX	SX	HM	HX	HX
GENERELT									
BESKRIVELSE	MZBM				MZBL				MZAN
DIMENSJONER L x B x H (mm)	1655x574x1031			1694x574x1018				1665x565x1020	
NETTOVEKT (kg)	53,3	49,5	50,2	46,4	47,0	48,6	54,6	49,6	57,0
SPORVIDDE F/B (mm)	476/490			476/512				480/500	
KLIPPEBREDDER (mm)	530								
KLIPPEHØYDER	5 (15-53 mm)			7 (15-77 mm)				6 (22-77 mm)	
HJULDIAMETER BAK/FRONT (mm)	200/100			200/200				225/225	
GRESSAMLERKAPASITET (l)	83								
STØYNIVÅ VED BRUKERENS ØRER (iflg. direktiv 81/1051/EEC)					86 dB (A)				84 dB (A)
STØYNIVÅ (iflg. direktiv 84/538/EEC og 87/252/EEC)	100 dB (A)								
VIBRASJONER (iflg. Pr. EN 1033/1993, ENV25349/1993, ENV28041/1993, ISO5347/1987 og ISO5348/1987)	7,7 m/s ²								
MOTOR									
MODELL	GXV 140				GXV 160 kl				
TYPE	Luftkjølt firetaksmotor med overliggende ventiler								
SYLINDERVOLUM (cm ³)	135				163				
BORING x SLAG	64 x 42				68 x 45				
KJØLING	Luft m/vifte								
SMØRING	Spraysmøring								
KOMPRESJONSFORHOLD	8 : 1								
*Maks nto. effekt (Kw / Hp)	2,8 / 3,8 / 3600 o/min				3,2 / 4,3 / 3600 o/min				
*Maks nto. dreiemoment N.m	7,9 / 2500 o/min				9,6 / 2500 o/min				
TURTALL V/FULL BELASTN. (o/min)	2900				3100				
TOMGANGSHASTIGHET (o/min)	2100 ± 150				1700 ± 150				
TENNING	Elektromagnet								
TENNPLUGG	BPR 5 ES(NGK)				BPR 5 ES (NGK) W16 EPR-U (Nippondenso)				
ELEKTRODEAVSTAND (mm)	0,7-0,8								
LUFTFILTER	Dobbelt element				Dobbel type				
ANBEFALT BENSIN	Blyfri 97-98 oktan eller ren miljøbensin								
BENSINTANKVOLUM (l)	1				2				
BENSINFORBRUK (l/t)	0,55				0,65				
DRIFTSTID PR TANK BENSIN (t)	1,8				3,0				
ANBEFALT OLJE	SAE 10W30								
MOTOROLJE VOLUM (l)	0,6				0,65				
TRANSMISJON									
TYPE	Mekanisk pinjong				Hydrostat	Mekanisk pinjong	Hydrostat	Hydrostat	
KRAFTOVERFØRING	Aksel			Kilerem					
SLUTTOVEPFØRING	Kjede		Gir		Direkte	Gir		Direkte	
MOTORCLUTCH	Dog clutch				Åpner/stenger hydraulisk-kretsen	Dog clutch		Åpner/stenger for hydraulisk-kretsen	
ANTALL HASTIGHETER	1		2		Variabel	2		Variabel	
HASTIGHETER (m/s)	1		0,7 og 1,2		0- 1,4	0,7 og 1,2		0- 1,4 , 0,85 - 1,65	
SMØRING	Olje		Fett		HST	Fett		HST	
ANBEFALT OLJE	SAE90		SHELL DARINA		HONDA HST	SHELL DARINA		HONDA HST	
OLJEVOLUM	160 cm ³		85 g		120 cm ³	85 g		120 cm ³ 350 cm ³	

*Målenorm: SAE J1349

12. KOBLINGSSKJEMA

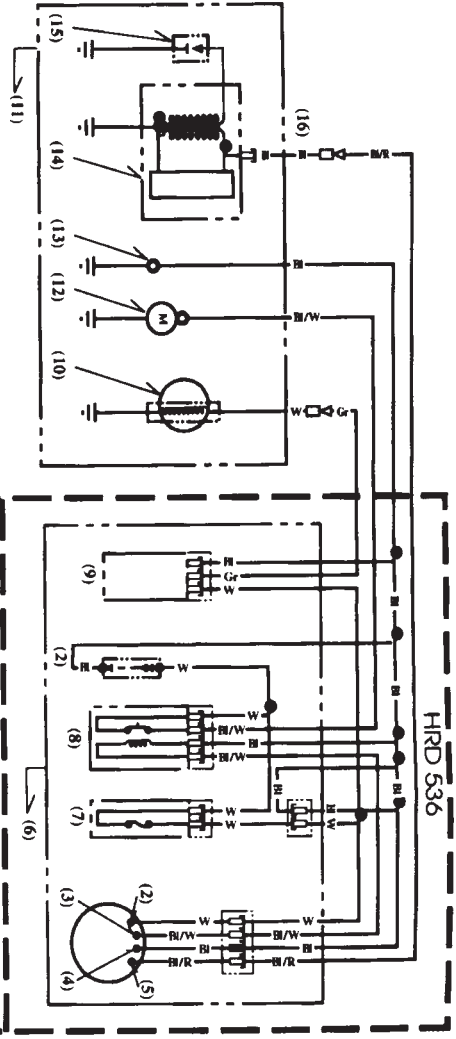
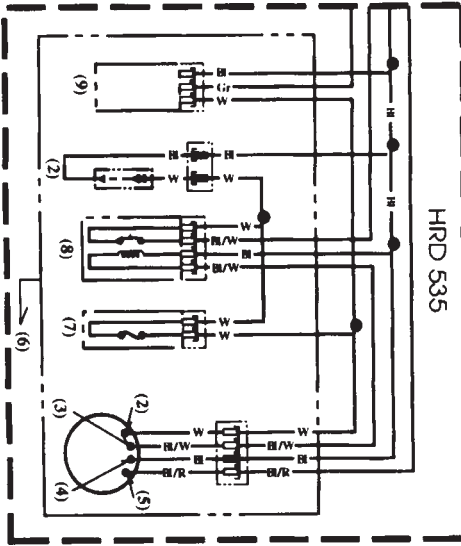
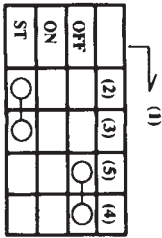

(1)	Kombibryter	BL	Svart
(2)	Batteri	Y	Gul
(3)	Starter	Bu	Bla
(4)	Jording	G	Grønn
(5)	Tenning	R	Rød
(6)	Modul	W	Hvit
(7)	kontrollboks	Br	Brun
(8)	Hovedsikring	O	Oransje
(9)	Relébryter starter	Lb	Lys brun
(10)	Regulator/	P	Rosa
(11)	ikeretter	Gr	Grå
(12)	Ladecoil		
(13)	Motormodul		
(14)	Startmotor		
(15)	Jordingsterminal		
(16)	Tenningscoil		

Velkommen i familien!

Vi Honda-eiere utgjør en egen familie, det viser markedsundersøkelser:

Etter å ha gjort våre erfaringer med rimeligere merker, satser vi på kvalitet, styrke og bruksegenskaper neste gang vi investerer i kraftprodukter. Vi er 2. gangs kjøpere som har innsett at prisen, den har to sider. Hvor lang levetid, effektiv ytelse og lave driftskostnader er det som lønner seg i det lange løp:

Egenskaper som gjør produkter til mester i sin klasse.

Denne konklusjonen kommer også du til å trekke når du lærer ditt nye strømaggregat å kjenne, det er vi overbevist om. En effektiv problemløser som gir deg strøm der du trenger den, når du trenger den. Og en nyttig erfaring å trekke med seg til neste gang du har behov for andre motorprodukter, som gressklipper, ryddesag, snøfrøer...

På sidene som følger presenterer vi produktgruppene som Honda kan tilby deg. Vi er som sagt ubeskjedne nok til å kalle dem mestre, og ekte mesterverk koster som kjent litt mer enn kopier. Tar du medkjøpsbeviset som fulgte med aggregatet til Honda-forhandler din, får du imidlertid 5% rabatt på neste investering. (OBS: gjelder ikke tilbudsmodeller.)

Det er jo det minste vi kan gjøre, sånn familiemedlemmer mellom!

13. MESTERKLASSEN

STRØMAGGREGATER - SNØFRESERE - JORDFRESERE - LØVBLÅSER -
TRANSPORTMASKINER...



13. MESTERKLASSEN

...SLÅMASKINER - PLENTRAKTORER - RIDERE - HEKKESAKS - TRIMMER/
RYDDESAGER - SPRØYTEAGGREGAT - GRESSTRIMMERE



14. EGNE NOTATER

Kjøpsdato: _____

Modell: _____

Serienummer: _____

Oljeskift/datoer: _____

Service - dato/utført: _____

14. EGNE NOTATER



Importør:

BEREMA

Et selskap i Atlas Copco-gruppen

BEREMA A/S

Berghagan 7, 1405 Langhus

Postboks 454, 1401 Ski

Tlf 64 86 05 00. Fax 64 86 05 49

www.berema.no

FAGFORHANDLER: _____