

HONDA | ENGINEERING FOR *Life*

HONDA GRESSTRIMMER UMS425LN



INSTRUKSJONSBOK

(Oversatt fra original instruksjonsbok)



Importør:

BEREMA

Et selskap i Atlas Copco-gruppen

Kjære kunde -

gratulerer med valget av HONDA gresstrimmer. Denne instruksjonsboken dekker alt du bør vite om sikker betjening og vedlikehold av investeringen din. Les derfor boken nøye og forsikre deg om at du har forstått instruksjonene.

All informasjon er basert på de ferskeste produktopplysninger. Vårt mål er imidlertid at du til enhver tid skal kunne nyte godt av de siste tekniske nyvinninger, materialer og erfaringer. Derfor forandres våre modeller hele tiden, med den følge at spesifikasjoner kan bli endret uten forvarsel.

Illustrasjonene i boken er basert på den modellen som beskriver det enkelte aktuelle punkt best, og kan derfor variere noe fra din modell. Skulle du få problemer eller har noe du lurer på, kontakter du din Honda Fagforhandler eller oss i Berema A/S.

Denne instruksjonsboken er å betrakte som en del av utstyret, og bør følge med om du selger det. Et siste råd før du starter - les garantibestemmelsene med rettigheter og forpliktelser. Garantibeviset er et eget dokument som fulgte med ved kjøpet av maskinen. Ingen del av boken kan kopieres uten skriftlig tillatelse.

Sikkerhetssymboler

- som benyttes i denne boken. For din egen sikkerhets skyld - les hele denne boken. Legg spesielt vekt på meldingen som følger disse symbolene:



ADVARSEL

Påpeker stor risiko for alvorlige personskader - i verste fall død - om advarselen ikke tas på alvor.

FORSIKTIG: Advarer mot risiko for ulykker eller materielle skader hvis ikke instruksjonen følges.

MERK: Innleder avsnitt med viktig informasjon.

Modellbetegnelsen er oppgitt i identifikasjonsskiltet med en serie boksstaver og tall - se side 9.



Noter maskinens serienummer her.

Noter maskinens modellbetegnelse her.

INNHOOLDSFORTEGNELSE

Forord	3
1. Sikkerhetsregler	5
A. Trening	5
B. Forberedelser	6
C. Betjening	7
D. Vedlikehold & lagring	8
2. Sikkerhetsmerker	9
3. Generell beskrivelse	10
Maskinens hoveddeler	10
Innhold i pose	10
4. Montering	11
Håndtak	11
Trimmerhode for nylontråd	12
Komplett beskyttelse	12
5. Forberedelser og sjekk før start	13
Fylling av bensintanken	13
Fylling av motorolje	14
Før du starter	15
6. Start og stopp av motoren	16
Kaldstart	16
Varmstart	17
Stopp av motoren	17
7. Betjening	18
Arbeidsstilling	18
Justering av trådlengden	18
Trimming	19
8. Vedlikehold	20
Skifte av motorolje	20
Skifte av nylontråd	21
Demontering av trimmerhode	21
Justering av forgasser	22
Sjekk av tennplugg	22
Luftfilter	23
Vedlikeholdsskjema	24
9. Feilsøking	25
10. Transport og lagring	26
Transport	26
Lagring	26
Oppstart etter lengre tids lagring	26
Lagring av bensin	27
11. Utstyr	27
12. Tekniske spesifikasjoner	26
13. Egne notater	30

1. SIKKERHETSREGLER

Alle deler på utstyret representerer en mulig fare dersom maskinen ikke brukes riktig eller vedlikeholdes forskriftsmessig. Legg spesielt vekt på avsnitt som innledes med følgende:

⚠ ADVARSEL Advarer mot risiko for alvorlige legemsskader eller fatale ulykker om instruksjonen ikke følges.

FORSIKTIG:

- Advarer mot risiko for ulykker eller skader på utstyret hvis instruksjonen ikke følges.

MERK: Innleder avsnitt med nyttig informasjon.



Dette symbolet oppfordrer deg til spesiell aktsomhet når du utfører visse arbeidsoppgaver. Boksene med koder under symbolet viser til sikkerhetsreglene på disse sider.

TRENING

- A1.** Les sikkerhetsreglene i denne boken nøye. Før du tar gresstrimmeren i bruk, må du gjøre deg kjent med betjeningsfunksjonene og hva som er riktig bruk av utstyret. Sørg for å lære deg hurtig stopp av motoren.
- A2.** Bruk bare trimmer/ryddesagen til oppgaver den er konstruert for, nemlig:
 - Trimme gress med nylonsnor langs blomsterbed, mot kratt, murer, gjerder og plener eller fjerne render etter gressklipperen.
 - All annen bruk kan være farlig og eventuelt resultere i skader på maskinen.
- A3.** La ikke barn eller personer som ikke kjenner sikkerhetsreglene få bruke utstyret. Lokale lover kan sette aldersgrenser for slik bruk.
- A4.** Bruk ikke gressrimmeren under følgende forhold:
 - Når andre personer og spesielt barn eller husdyr oppholder seg i området. Overhold sikkerhetsgrensen på minimum femten meters avstand til alle som er innen synsfeltet. Gresstrimmeren må kun betjenes av én person under arbeidet.
 - Hvis du har tatt medisiner eller annet som kan nedsette reaksjonen eller aktsomheten.
 - Sjekk at trimmerbeskyttelsen og trådkutteren er montert korrekt for å sikre riktig lengde på tråden.
 - Hvis sikkerhetsutstyr som trimmerbeskyttelsen ikke er på plass eller er skadet.
- A5.** Gjør ikke forandringer på gresstrimmeren. Dette kan redusere din personlige sikkerhet og føre til alvorlige skader eller ulykker.
- A6.** Husk at eieren eller brukeren er ansvarlig for eventuelle ulykker eller skader på annen mands eiendom.

1. SIKKERHETSREGLER

FORBEREDELSE

- B1.** Bruk aldri dette utstyret barfot eller i sandaler, unngå også løstsittende klær som kan bli revet opp i kratt.
Når du arbeider med utstyret, er vår anbefaling å bruke lange bukser, støvler eller vernesko med anti-sklisåler, vernebriller eller ansiktsvisir, hansker (helst skinn) og øreklokker.
Vernehjelm bør brukes i områder hvor du kan utsettes for fallende objekter som grener eller steiner.
- B2.** Sørg for å inspisere området før du begynner og rydd bort ting som kan bli slynget ut av maskinen (steiner, trebiter, ståtråd, bein etc).
- B3. ADVARSEL: FARE!**
Bensin er svært lettantennelig.
- Lagre bensinen i godkjente kanner.
 - Etterfyll maskinen kun utendørs med motoren stanset. Røyk ikke mens du fyller eller behandler bensin.
 - Skru aldri av bensinlokket eller fyll bensin mens motoren går eller fortsatt er varm.
 - Start ikke motoren i nærheten av bensinsøl. Frakt gresstrimmeren bort fra området og unngå alle former for gnistkilder før bensinen er fullstendig fordampet.
 - Sjekk at lokket er skrudd forsvarlig til på både bensintank og kanne.
- B4.** Reparer ødelagt eksosanlegg.
- B5.** Før du starter maskinen igjen etter at den har vært i bruk, gjennomføres en generell inspeksjon. Sjekk spesielt alt utstyr som trimmerverktøy, trimmerbeskyttelse og festemidler og kontroller at det ikke er slitt, ødelagt eller sitter løst. Sjekk alltid at gasskontrollen og motorbryteren fungerer som den skal.
- B6.** Sjekk at håndtak og festebøyle for bæresele sitter korrekt og at maskinen er riktig balansert. Riktig stilling og justeringer er beskrevet i kapittelet "Sjekk før du starter" i denne instruksjonsboken.
- B7.** Juster tomgangen slik at trimmerverktøyet stopper å rotere når gasskontrollen slippes ut.

BETJENING

- C1.** Kjør ikke motoren i innelukkede områder hvor eksosen kan samle seg.
- C2.** Arbeid kun i dagslys.
- C3.** Unngå om mulig å arbeide på fuktig grunn.
- C4.** Når maskinen er i bruk, må du sørge for å overholde sikkerhetsavstanden til trimmerutstyret.
- C5.** Gå når du bruker maskinen, løp aldri og sørg for godt fotfeste. Vær oppmerksom på hindringer som steiner eller trebiter som du kan snuble i.
- C6.** Vær spesielt varsom i skråninger. Når du arbeider i slikt område, må du gå langsetter, aldri rett opp og ned.
- C7.** Bruk ikke maskinen i skråninger som er for bratte. Det er brukerens ansvar å bedømme faremomentet i området og ta alle forholdsregler for sin egen sikkerhet. Dette er spesielt viktig når du arbeider i skråninger, ulendt terreng eller på våt, sleip grunn.
- C8.** Reguler aldri motoren slik at den får for hurtig tomgangshastighet.
- C9.** Før du stater motoren må du forsikre deg om at det ikke befinner seg noen innen 15 meters radius. Videre at trimme/ryddeutstyret ikke berører bakken og at maskinen ligger stabilt.
- C10.** Vær forsiktig når du starter motoren. Husk sikkerhetsreglene og sørg for sikker avstand til trimmerutstyret.
- C11.** Under følgende tilfeller må motoren være stoppet og hetten tas av tennpluggen:
 - Før du foretar noen form for service på trimmersystemet.
 - Før rengjøring, sjekking, justering eller reparasjon på utstyret.
 - Eneste oppgave som utføres med motoren i gang, er justering av forgasser og tomgangshastighet.
 - Når slikt arbeid utføres, må du sjekke at trimmerutstyret ikke kan slå borti eventuelle gjenstander og at maskinen ligger stabilt.
 - Skulle utstyret treffe en gjenstand, må du sjekke trimmer/ryddesystemet og girhuset for eventuelle skader og forta nødvendige utbedringer før du gjenopptar arbeidet med maskinen.
 - Skulle maskinen begynne å vibrere unormalt, må du straks undersøke årsaken og foreta nødvendige utbedringer.
- C12.** Stopp motoren i følgende situasjoner:
 - Hver gang du forlater maskinen uten oppsyn.
 - Før du fyller bensintanken.
 - Når du frakter maskinen fra ett område til et annet.
- C13.** All annen bruk enn det som er spesifisert av Honda, kan skade maskinen. Slike skader dekkes ikke av produktgarantien.

1. SIKKERHETSREGLER

VEDLIKEHOLD OG LAGRING

- D1.** Sørg for at alle skruer og muttere sitter riktig festet for å sikre trygg bruk. Regelmessig vedlikehold er viktig for nødvendig sikkerhet og optimale bruksegenskaper.
- D2.** Bruk ikke en maskin med ødelagte eller slitte deler. Deler skal skiftes ut, ikke repareres. Bruk kun originale Honda-deler. Trimmertstyret skal alltid være merket med produsentnavn, referanse og max brukshastighet. Deler av ukurant kvalitet kan skade maskinen og representere en fare for brukerens sikkerhet.
- D3.** Bruk solide hansker når du monterer eller demonterer trimmersystemet.
- D4.** Sett aldri gresstrimmeen til lagring med bensin på tanken i rom hvor bensindamp kan antennes av åpen ild, gnistkilder eller intens hete.
- D5.** Velg et tørt lagerrom hvor barn ikke har adgang til utstyret.
- D6.** La motoren få tid til å kjøle seg ned før du setter den på lager.
- D7.** For å redusere faren for selvantennelse, er det viktig å fjerne gress, løv og oljesøl fra maskinen, og da spesielt kjøleribber, eksosanlegg og områder med bensin.
- D8.** Under lagring og transport må gresstrimmeren alltid bli dekket med transportbeskyttelsen for å unngå mulige skader.
- D9.** Hvis bensintanken skal tømmes, må dette gjøres utendørs og med kald motor.
- D10.** Tenk miljøvern, tøm ikke motorolje eller bensin ut i naturen, avløpssystemet eller søppelkassen. Din lokale bensinstasjon tar i mot brukt olje for resirkulering.

2. SIKKERHETSSKILT

Gresstrimmeren må brukes med omtanke.

Av denne grunn er maskinen din utstyrt med selvklebende skilt med symboler som skal minne deg på de viktigste sikkerhetsreglene. Betydningen er forklart under. Disse skiltene er å betrakte som en del av maskinen. Skulle ett av dem falle av eller bli uleselig, får du nye skilt hos din Honda Fagforhandler. Videre anbefaler vi at du leser nøye gjennom sikkerhetsreglene på side 5- 8.

A. Generelle instruksjoner

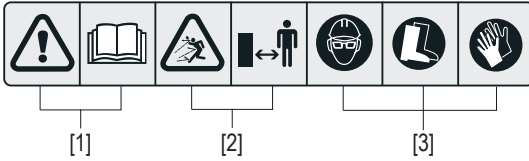

[1]

[2]

[3]

B. Trimmeutstyr

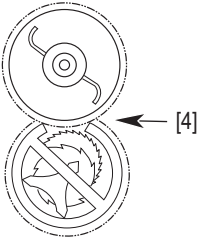

[4]

C. Generelle instruksjoner



[1]

[6]

[7]

D. Omdreiningshastighet

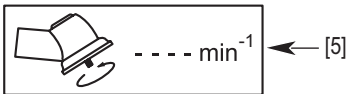

[5]

IDENTIFIKASJONSMERKE (CE-MERKE)

E. Identifikasjonsskilt

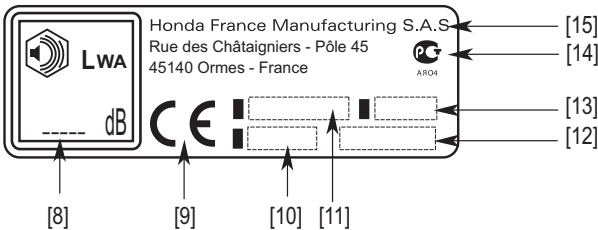

[8]

[9]

[10]

[11]

[15]

[14]

[13]

[12]

- ADVARSEL:** Les instruksjonsboken før maskinen tas i bruk.
- ADVARSEL:** Utkastfare. Forsikre deg om at folk og dyr holder seg minst 15 m fra området du bruker maskinen.
- Bruk alltid vernebriller, vernehjelm og annet nødvendig sikkerhetsutstyr for å beskytte øyne og kropp mot gjenstander (som singel, glass eller metallstykker) som kan bli kastet opp av trimme/kutteutstyret.
- Denne gresstrimmeren må bare utstyres med trimmerhode for nylontråd. Krattblad avnylon/metall eller sirkelsagblad er ikke tillatt.
- Omdreiningshastighet trimmerutstyr.
- Motoren avgir farlige avgasser. Kjør ikke gresstrimmeren på innelukkede områder.
- Bensin er svært brannfarlig. Stopp gresstrimmeren før du etterfyller bensin.
- Tillatt støynivå ifølge EU direktiv 2000/14/EC, 2005/88/EC
- Konformitetsmerke ifølge modifisert direktiv 98/37/EC, 2004/108/EC, 2005/88/EC, 2006/42/EC
- Modell - Type
- Modell - Navn
- Produksjonsår
- Serienummer
- Russisk konformitetsmerke
- Produsentens navn og adresse

3. GENERELL BESKRIVELSE

MASKINENS HOVEDDELER

- [16] Motor
- [17] Tennplugg
- [18] Starthåndtak
- [19] Luffilter
- [20] Bensintank
- [21] Gassvaier
- [22] Clutchhus
- [23] Kontrollgrep
- [24] Gasskontroll
- [25] Motorbryter - start/stopp
- [26] Transmisjonsaksel
- [27] Trimmerbeskyttelse
- [28] Trimmerhode for nylonråd
- [29] U-håndtak
- [30] Trådkutter

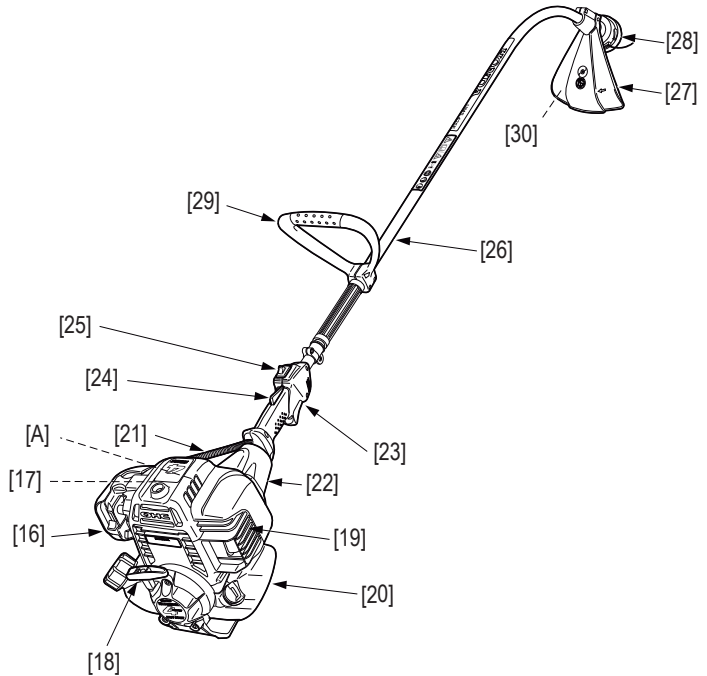

INNHold I POSE

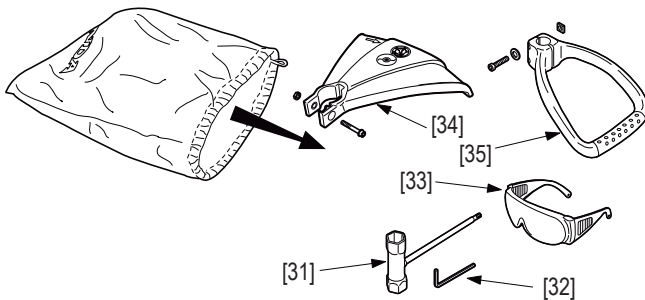

- [31] Tennpluggnøkkel/Torxnøkkel
- [32] Sekskantnøkkel
- [33] Briller
- [34] Trimmerbeskyttelse, skruer og mellomstykker
- [35] Håndtak, skruer og mutter

HÅNDTAK

U-håndtaket [1] må monteres på transmisjonsakselen med vedlagte tre skruer og mellomringer. Bruk Torx-nøkkelen [2]. Fest håndtaket i bekvem brukerstilling.

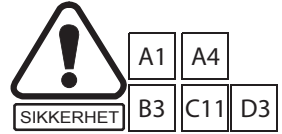

Monteringen utføres med verktøysettet som følger med utstyret:



[5] Tennpluggnøkkel/
Torx-nøkkel



[6] Sekskantnøkkel

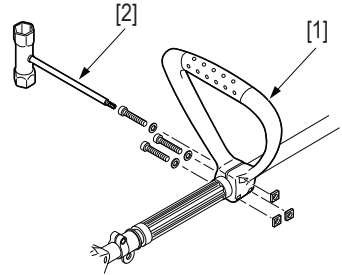

[3]

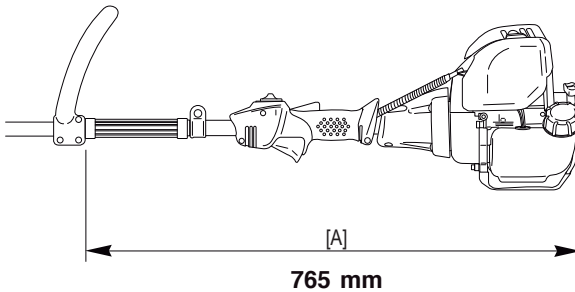

765 mm

4. MONTERING

TRIMMERHODE FOR NYLONTRÅD

1. Blokker transmisjonsakselens rotasjon med sekskantnøkkelen [3] som settes i hullet [4].
2. Skru trimmerhodet for nylontråd på akselen i motsatt retning av urviserne og stram det forsvarlig til.

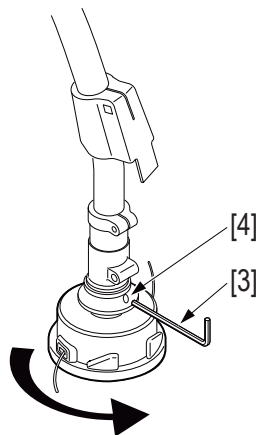

KOMPLETT BESKYTTELSE

Gresstrimmeren din er utstyrt med trimmerbeskyttelse [5].

1. Monter trimmerbeskyttelsen på maskinen med de to skruene og pakningene som følger med. Bruk Torx-nøkkelen [2].
2. Skyv dekselet [6] ned til fronten på trimmerbeskyttelsen.

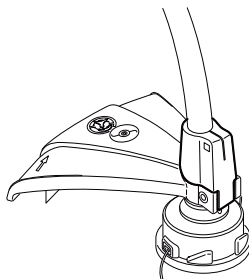
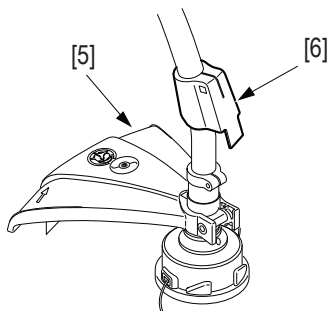
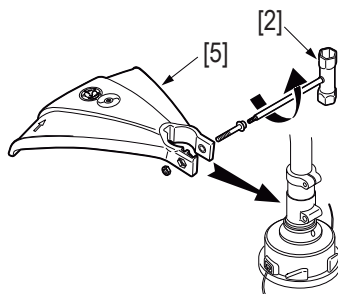

5. FORBEREDELSE OG SJEKK FØR START

FYLLING AV BENSINTANKEN



⚠ ADVARSEL

Trykket inne i bensintanken øker når temperaturen stiger.

Vær derfor forsiktig når du skrur av bensinlokket slik at du unngår bensinsøl.

Bensin bør lagres kjølig og kun for kortere perioder, og må aldri etterlates ute i direkte solskinn.

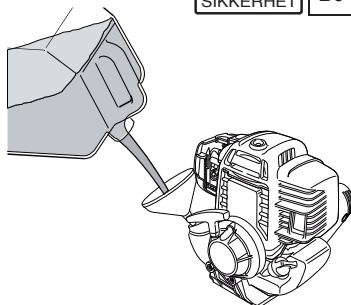

Volum bensintank	0,58 liter
------------------	------------

Anbefalt bensin: For å redusere avleiringene i forbrenningskammeret, anbefaler vi at du bruker 95 oktan blyfri bilbensin eller ren 4-takts miljøbensin, som du får på de fleste bensinstasjoner.

FORSIKTIG:

- Rengjør bensinlokket og området rundt påfyllingsstussen for å hindre at fremmedlegemer kommer ned i tanken.
- Fyll bensin ved hjelp av egnet trakt eller bensinkanne med helletut.
- Still maskinen i bruksstilling for å lette fyllingen.
- Forsikre deg om at maskinen står stabilt uten fare for å velte når du fyller.

⚠ ADVARSEL

Bensin er svært brannfarlig og kan eksplodere under spesielle forhold. Fyll bensinen på sted med god ventilasjon og med motorbryteren AV.

Røyk ikke og unngå alle former for gnistkilder og åpen ild der du fyller og oppbevarer bensin. Ikke overfyll tanken (det skal ikke stå bensin opp i tankhalsen).

Sjekk at bensinlokket sitter forsvarlig etter fylling. Unngå å søle når du fyller bensin. Bensingass kan eksplodere. Skulle du søle, venter du til bensinen er fordampet før du starter motoren.

La ikke bensinsøl sitte på huden over lengre tid. Unngå å puste inn bensindamp.

OPPBEVAR BENSIN UTILGJENGELIG FOR BARN.

5. FORBEREDELSE OG SJEKK FØR START

FYLLING AV MOTOROLJE

ADVARSEL

Kjører du maskinen med for lite motorolje, kan motoren få alvorlige skader. Legg maskinen horisontalt på et plant område med motorbryteren av. Motorens levetid kan forkortes dersom du bruker ikke-smørende eller 2-takts motorolje.

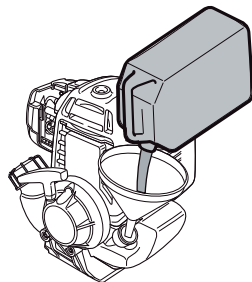

SJEKK AV OLJENIVÅ

1. Legg maskinen horisontalt på flatmark.
2. Skru av oljelokket og sjekk nivået: oljen skal ligge plant med toppen av halsen på oljetanken.
3. Hvis nivået er for lavt, fylles olje opp til toppen av halsen på tanken. Bruk Honda 4-takts motorolje eller tilsvarende kvalitet med god smøre- og renseevne, klassifisert som SG, SF ifølge amerikanske bilprodusenter.

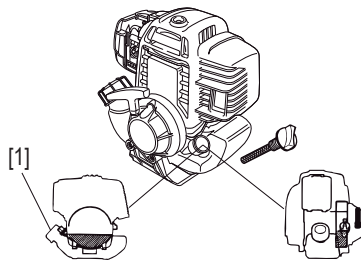

Volum oljetank (cm ³)	80
Anbefalt olje	SAE 10W30

ADVARSEL

Maskinen må alltid ligge på bakken når du starter den. Sørg for at den ligger stabilt og at trimmerutstyret ikke berører bakken eller legemer av noen art.



5. FORBEREDELSE OG SJEKK FØR START

FØR DU STARTER

Sjekk at trimmerbeskyttelsen sitter riktig og er godt festet. Sørg også for at du selv har nødvendig sikkerhetsutstyr som briller, hansker, støvler og øreklokker.

Sjekk at trimmerutstyret og håndtaket sitter forsvarlig festet.

Fjern maskinen fra området hvor du har fylt bensin.

Stå på flat, stabil grunn.

Sjekk at hetten sitter på tennpluggen.

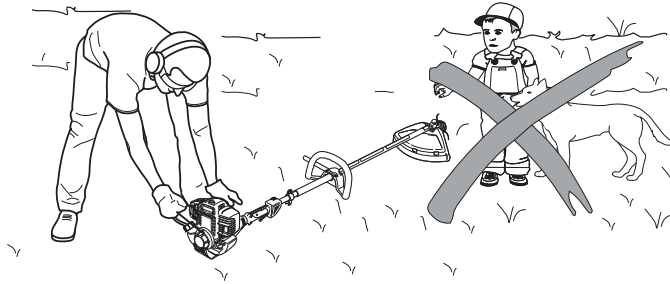

6. START OG STOPP AV MOTOREN

KALDSTART

Maskinen betraktes som "kald" dersom den ikke har vært i gang mer enn 5 minutter og du skal starte den igjen etter ti minutters pause.



MERK: Er temperaturen høy nok (sommer), starter motoren muligens uten choke.

Start motoren på følgende måte:

1. Sett motorbryteren [2] i start-stilling.
2. Sett chokehendelen [3] i den høye stillingen (stengt).

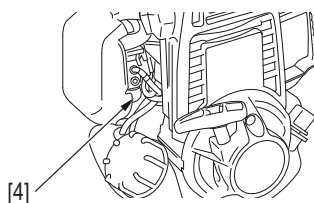
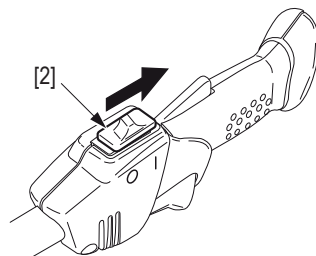
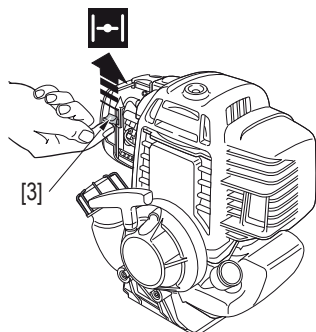

3. Trykk inn primepumpen [4], som du finner under forgasseren, gjentatte ganger for å mate motoren med bensin.
4. Trekk lett i starthåndtaket [5] til du merker motstand.
5. Trekk den så bestemt til deg til motoren starter.
6. Når motoren er startet, føres chokehendelen [3] til den lave stillingen.

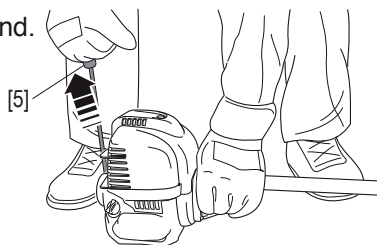

FORSIKTIG:

- Trekk ikke rekylstarteren helt ut.
- Ikke bråslipp starthåndtaket, men før den kontrollert tilbake slik at du unngår å skade startmekanismen.

MERK: Trekk alltid starthåndtaket bestemt til deg etter at du har merket motstand. Trekker du for løst, er det ikke sikkert at tennpluggen gir gnist slik at motoren starter. Plasser ikke kne eller fot på transmisjonsrøret for å holde maskinen, da risikerer du å bøye røret og påføre maskinen alvorlig skade.

6. START OG STOPP AV MOTOREN

VARMSTART

Maskinen betraktes som varm dersom motoren har vært i gang mer enn 5 minutter og du skal starte den igjen før det er gått ti minutter.

Startprosedyren er den samme som for kaldstart bortsett fra at det ikke er behov for choke [6]. (Hendelen skal stå i den lave stillingen.)

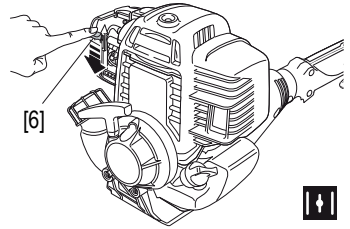

MERK: Skulle du få problemer med å starte en varm motor, gjør du følgende:

1. Sett motorbryteren i AV- stilling.
2. Sjekk at choken står i ÅPEN stilling.
3. Klem gasskontrollen helt inn.
4. Trekk i starthåndtaket 3 til 5 ganger og slipp deretter gasskontrollen ut.
5. Start deretter motoren i følge prosedyren over.

FORSIKTIG:

- Forsikre deg om at motorbryteren står i AV-stilling.
- Dersom denne operasjonen utføres med motorbryteren PÅ, kan trimmerutstyret begynne å rotere og føre til personskader når motoren starter.

STOPP AV MOTOREN

1. Motoren stoppes ved å trykke motorbryteren inn og settes i stopp-stilling [1].
2. Denne fremgangsmåten kan også benyttes for å stoppe motoren i et nødstilfelle.

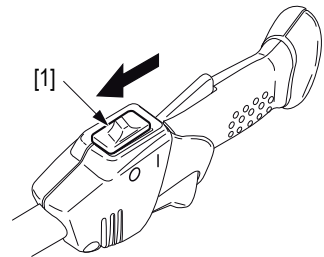

⚠ ADVARSEL

Vær klar over at trimme/ryddeutstyret som følge av treghet fortsetter å rotere etter at motoren er stoppet.

7. BETJENING

Arbeidsstilling

⚠ ADVARSEL

Når maskinen er i bruk, må du være påpasselig og unngå å treffe fremmedlegemer med trimmerutstyret. Sørg også for å holde utstyret på god avstand fra kroppsdeler.



Les
sikkerhets-
reglene

Hold gresstrimmeen trygt med begge hender som vist på illustrasjonen [3].

FORSIKTIG:

- *La motoren alltid få gå på tomgang mellom arbeidsoppgavene. Kjøres maskinen for fullt (uten at trimmerutstyret møter motstand) over lengre perioder, kan motoren bli påført alvorlige skader.*

Dette utstyret er utviklet for å fullføre jobben etter gressklipperen, og er spesielt hendig og effektiv for å trimme gress langs vegger og gjerder, rundt trær og busker samt på trange og ujevne overflater hvor gressklipperen kommer til kort.



⚠ ADVARSEL

Forsikre deg om at trådkutteren [4] er riktig montert på trimmerbeskyttelsen.

Justering av trådlengden

La motoren gå for maksimum hastighet. Press så trimmerhodet for nylontråd lett mot bakken, dermed forlenges nylontråden automatisk. Gjenta operasjonen til du får ønsket lengde.

Når motoren starter og trimmerhodet begynner å rotere, blir overskytende nylontråd automatisk kuttet av trådkutteren på trimmerbeskyttelsen.

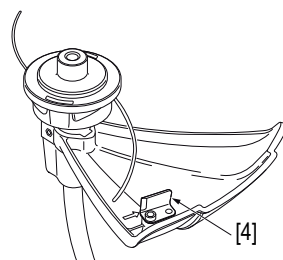

Trimming

Nylontråden trimmer gresset rent og pent uten å skade barken på trær og du unngår det grove resultatet som ville bli resultatet av kombinasjonen stiv trimmeredskap og hard bakke.

Det anbefales imidlertid at du ikke trimmer området for snaut slik at du skader unge, sårbare planter og sliter unødvendig på nylontråden.

Trim området i flere steg og hold trimmerhodet lett fremoverbøyd.

Større områder: hold trimmerhodet horisontalt og sving maskinen vekselvist fra høyre til venstre.

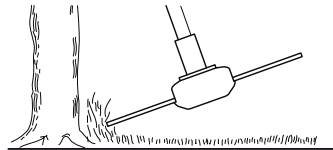
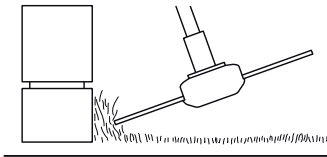

FORSIKTIG:

- *La ikke bunnen på trimmerhodet berøre bakken, det kan føre til at både plenen og trimmerhodet påføres skader.*

8. VEDLIKEHOLD

SKIFTE AV MOTOROLJE

MERK:

Tapp motorolje mens motoren er varm for å få fullstendig og hurtig tømning.



1. Sjekk at bensinlokket [6] sitter skikkelig på.

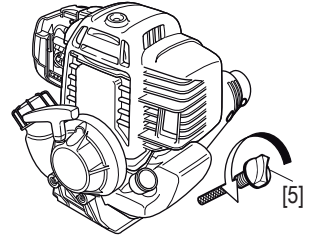

2. Skru av oljelokket [5] og tøm motoroljen i egnet kar ved å helle motoren mot påfyllingsstussen for [7] for olje.

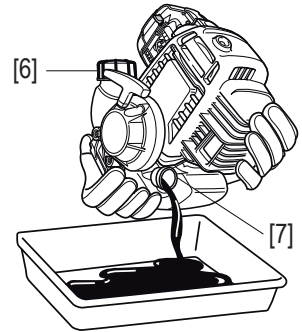

3. Fyll på anbefalt olje og sjekk oljenivået [8] (se s 14). Skru oljelokket på plass [1].

4. Sett oljelokket [5] på plass igjen.

FORSIKTIG:

Vask hender grundig med vann og såpe etter omgang med brukt olje.

MERK:

Tenk miljøvern, kvitt deg med gammel olje på en forsvarlig måte. Frakt den til din lokale bensinstasjon for resirkulering. Tøm den ikke ut i avløps-systemet eller ut på bakken.

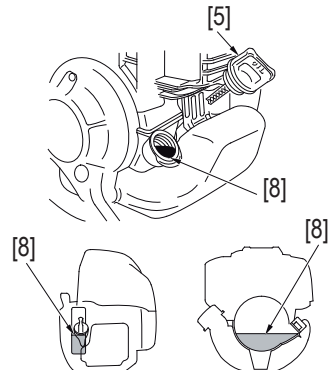

SKIFTE AV NYLONTRÅD

1. Trykk inn tungene [1] som du finner på hver side av trimmerhodet for å åpne det.
2. Trekk ut og fjern resten av den gamle nylontråden.
3. Gjør klar 3 meter 2,4 mm nylontråd og brett lengden på midten.
3. Plasser midten av tråden i hakket [2] på snellen og snurr den på. OBS - i retning med urviserne.
4. Før trådendene gjennom hakkene [3] som du finner på hver side av snellen. La ca 10 cm stikke ut.
5. Sett snellen tilbake på plass og før trådendene gjennom de to sidehullene [4].
6. Sett dekselet på plass igjen.



C11

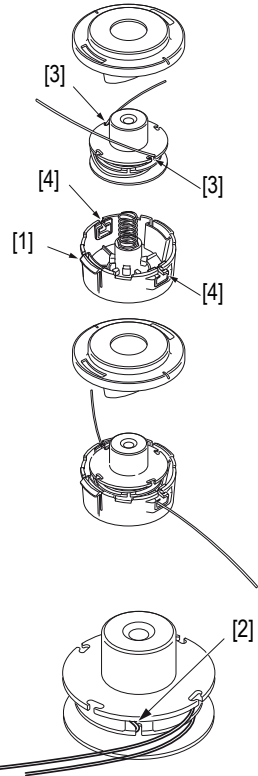

FORSIKTIG:

Bruk alltid nylontråd med den anbefalte tykkelsen (2,4 mm). Benyttes tråd med for stor diameter blir arbeidsresultatet dårlig fordi belastningen på motoren blir for stor og effekten reduseres.

⚠ ADVARSEL

Bytt aldri nylontråden ut med andre materialer, som f.eks ståltråd. Unngå ulykker - ta hetten av tennpluggen for å unngå utilsiktet motorstart. Bruk solide hansker når du skifter nylontråd.

DEMONTERING AV TRIMMERHODE

1. Lås trimmerhodet med sekskant-nøkkelen [5] som fulgte med utstyret.
2. Skru i motsatt retning av urviserne [6] for å åpne trimmerhodet.
3. Montering av trimmerhodet skjer i motsatt rekkefølge av demonteringen.

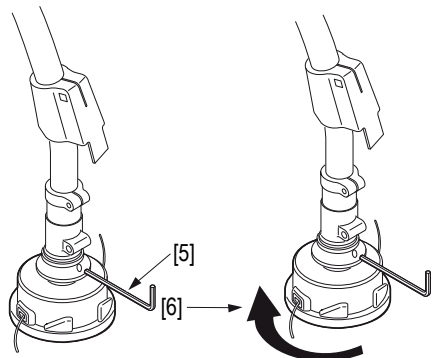

8. VEDLIKEHOLD

JUSTERING AV FORGASSER

Fremgangsmåte

Start motoren og la den få normal arbeidstemperatur. Skru så tomgangsskruen [7] til høyre eller venstre til du oppnår riktig regulering.

Tomgangshastighet	3100 o/min
-------------------	------------

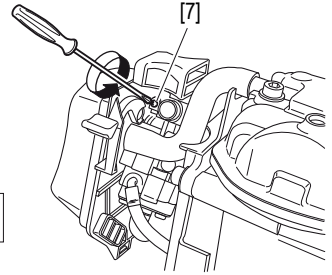

MERK:

Trimmerutstyret skal ikke rotere når motoren går på tomgang.

SJEKK AV TENNPLUGGEN

1. For å komme til tennpluggen må motorens toppdeksel [8] tas av motoren. Bruk sekskantnøkkelen som fulgte med utstyret for å løsne skruen [9].



MERK: Når toppdekselet tas av motoren, avdekkes varme og roterende deler (svinghjul). Bruk aldri gresstrimmeren med motordekselet fjernet.

2. Ta av hetten og skru tennpluggen ut med nøkkelen som fulgte med.
3. Fjerne kullavleiringene på elektrodene [10] med stålbørste.
4. Viser elektrodene tegn til slitasje, skiftes pluggen [11] ut med ny med samme varmetall.
5. Sjekk elektrodeåpningen med bladmåll. Er det nødvendig med justering, bøyer du forsiktig på elektrodesiden.
6. Sett tennpluggen på plass igjen, skru den inn for hånd så langt du kan til den tar gjenger.
7. Ny tennplugg: etterstrammes ytterligere en 1/2 omdreining med pluggnøkkelen. Brukes den gamle pluggen om igjen, er kun 1/8 til 1/4 omdreining med pluggnøkkelen tilstrekkelig.

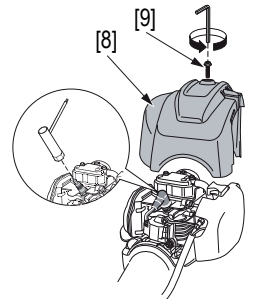

FORSIKTIG:

- *Strammes tennpluggen for løst, risikerer du overoppheting og skader på motoren. Strammes den for hardt, er det fare for at den kan gå over gjenger og påføre motorblokken ubotelig skade.*

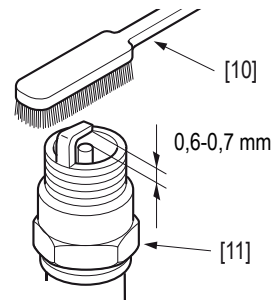

LUFTFILTER

Luftfilterelementet i skumplast må rengjøres regelmessig for å hindre at skitt trenger inn i motoren og reduserer levetiden. Et skittent luftfilter reduserer dessuten motoreffekten og øker bensinforbruket.

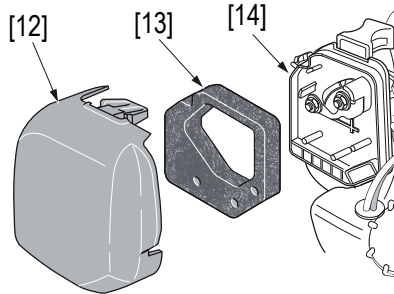

1. Åpne luftfilterdekselet [12] og ta filteret [13] ut av huset [14].
2. Rengjør med varmt såpevann eller en ikke-brennbar væske og la det få tørke.
3. Dypp elementet i ren motorolje og klem ut overflødig olje.
4. Sett skumfilteret og luftfilterdekselet på plass igjen.

8. VEDLIKEHOLD

VEDLIKEHOLDSSKJEMA

DEL	OPPGAVE	INTERVALL*				
		Før all bruk	Første måned eller 10 t	Hver 3. måned eller 25 t	Hver 6. måned eller 50 t	Hvert år eller 100 t
Motorens kjøleribber	Sjekk					
Trimmerutstyrets/ beskyttelsens tilstand	Sjekk					
Området rundt trimmerhodet	Rengjør					
Motorbryterens funksjon	Sjekk					
Dødgang/clutch	Sjekk					
Gasskontrollens funksjon	Sjekk					
Luftfilterelement	Sjekk Skift			(1)		
Luftfilterhus	Rengjør			(1)		
Område rundt tennplugg	Rengjør					
Tennplugg	Sjekk					
	Rengjør					
Område rundt forgasser	Rengjør					
Ledninger og forbindelser	Sjekk					
Bensinsystem	Sjekk	Hvert 2. år [skift om nødvendig] (2)				
Bensinfilter	Sjekk					
Fjær og clutchlameller	Sjekk					(2)
Tomgang	Sjekk				(2)	
	Juster					(2)
Motorolje	Sjekk					(2)
	Skift	Skift etter 10 brukstimer og deretter hver 6. måned eller 50 brukstimer				
Bensintank	Rengjør					
Ventilklaring	Juster					(2)
Muttere og skruer	Sjekk/stram					

* Intervall: Vedlikeholdet utføres ved de intervaller som er spesifisert i brukstimer eller i tidsspenn, avhengig av hva som inntreffer først.

- (1) Vedlikeholdet utføres hyppigere om du arbeider i miljø med mye støv.
- (2) Disse oppgavene bør utføres av Fagforhandleren om ikke eieren har nødvendig kompetanse eller verktøy. Se Honda Verkstedmanual.

Problem	Sannsynlig grunn	Side
Motoren starter ikke	1. Ingen bensin	13
	2. Motorbryteren står i AV-stilling	16
	3. Tennpluggheten er av eller er satt feil på	22
	4. Ødelagt tennplugg eller feil elektrodeavstand	22
	5. Motoren er våt. Ta ut tennpluggen, tørk av den med en ren fille og sett på plass igjen	22
	6. Bensinfilteret er skittent. Rengjør det	-
Startvansker eller redusert motoreffekt	1. Skittent luftfilter	23
	2. Rusk i bensintanken	-
	3. Vann i bensintank og bensinen	-
	4. Ventilasjonshullet i bensinlokket tilstoppet eller rusk i forgasser	-
Ujevn motorgange	1. Feil tennplugg eller feil elektrodeåpning	22
	2. Skittent luftfilter	23
Motoren overopphetes	1. Tennpluggens elektrodeåpning er feil	22
	2. Skittent luftfilter	23
	3. Kjøleribbene er tilstoppet	-
	4. For lavt oljenivå	14
	5. Starteren er blokkert av gressavfall etc	-
Gresstrimmeren vibrerer unormalt	1. Løse motorskruer	-

10. TRANSPORT OG LAGRING

TRANSPORT

⚠ ADVARSEL

Skal gresstrimmeren transporteres eller bæres må motoren alltid være stoppet.

Når du bærer maskinen skal den holdes i transmisjonsakselen i godt balansert stilling. Skal den fraktes på motorkjøretøy, må du sørge for å sikre den slik at den ikke kan flytte på seg. Maskinen må ligge slik at det ikke er risiko for å lekke bensin.

LAGRING

Skal ikke maskinen brukes innen to måneder, bør du utføre punktene under før du setter den til lagring:

- Tøm bensintanken og kjør motoren for å tømme forgasseren.
- Ta ut tennpluggen og hell et par dråper olje samme kvalitet som du bruker til motoren) ned i sylindern.
- Trekk forsiktig i starthåndtaket for å fordele oljen i sylindern og på stempel. Sett tennpluggen på plass igjen.
- Rengjør hele maskinen, legg spesiell vekt på plantedeler som ligger samlet rundt trimmerutstyret, i kjøleribber og under motordekselet.
- Bruk en malerpensel og legg på et tynt lag med standardolje over metalldelene i trimmerutstyret for å forhindre rustangrep.
- Lagre maskinen i emballasjen på et kaldt, tørt sted.
- Skal maskinen lagres stående, plasseres motoren ned slik at den ikke velter.

Oppstart etter lengre tids lagring

1. Ta ut tennpluggen. Sjekk om den er ren og at elektrodeavstanden er riktig. Trekk gjentatte ganger i starthåndtaket.
2. Vi anbefaler at tennpluggen skrues inn for hånd så lang som mulig. Etterstram så 1/8 eller 1/4 tørnmed tennpluggnøkkelen.
3. Sjekk motoroljens nivå og kvalitet.
4. Fyll opp bensintanken og start motoren.

MERK:

Hvis sylindern ble satt inn med olje før lagringen, vil motoren ryke ved oppstart. Dette er helt normalt.

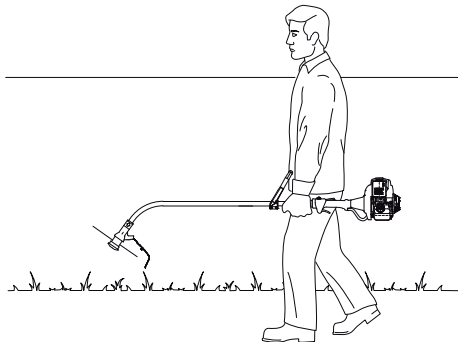

LAGRING AV BENSIN

MERK:

- Forsikre deg om at kannen er godkjent for oppbevaring av bensin [1]. Disse kannene hindrer forurensning av bensinen som følge av fordampning gjennom veggene i kannen. Noe som igjen vil føre til reduserte motorytelser.
- Produktgarantien dekker ikke skader på forgasser eller blokkerte ventiler som følge av forurenset bensin.
- Kvaliteten på blyfri bensin forringes svært hurtig - i enkelte tilfeller etter bare to til tre uker. Bruk ikke bensin som er eldre enn en måned, det er sunn fornuft å kun lagre drivstoff for en måneds forbruk.



11. UTSTYR

Vanlige deler og forbruksmateriell

Avhengig av modell er det flere muligheter for å utstyre maskinen med tilbehør som du får kjøpt hos din Honda Fagforhandler.





SIKKERHET



A2

D3

ADVARSEL

Av hensyn til din sikkerhet er det ikke lov å montere annet trimme-/ryddeutstyr på maskinen enn det som er listet over. Dette utstyret er spesielt utviklet for din maskin-modell og type.

	UMS425E1
	LEET
Trimming og rydding	
	72560-VL6-R11
	STANDARD
Forbruksmateriell	
	17211-Z0H-000
	LUFTFILTER

Forbruksmateriell	
	31915-Z0H-003
	TENNPLUGG
Forbruksmateriell	
	28462-ZM3-003
	STARTHÅNDTAK
Forbruksmateriell	
	08221-888-010MP
	MOTOROLJE

12. TEKNISKE SPESIFIKASJONER

MODELL		UMS425E 1
		LNET
Beskrivelseskode		HAGF
Mål L x B x H	mm	1708 x 223 x 413

MOTOR		
Modell		GX25T
Type		4-takt, ensylindret, overliggende kamaksel
Beskrivelses kode		GCALT
Volum	cm ³	25
Boring x slag	mm	35 x 26
Effekt* (ISO 8893)	kW/o/min	0,72 / 7000
Netto dreiemoment*	N.m	1,0 / 5 000
Maks hastighet	o/min	10 000
Tomgangshastighet	o/min	3 100
Motorolje		SAE 10W30
Oljevolum	cc	0.08 (80)
Bensin		95 oktan blyfri/ren miljøbensin
Volum bensintank	l	0,58
Tenningsystem		Elektromagnet
Tennplugg, merke og type		NGK CM5H
Forgasser		Membran
Omdr trimmerutstyr	o/min	7 000
Lengde/diameter nylontråd	m / Ø mm	3 / 2,4
Nettvekt	kg	5,49

* *Motorens effektangivelser som er oppgitt her, er nettoeffekt testet på en serieprodusert motor modell GX25T og målt i henhold til ISO8893 ved 7000 o/min (netto effekt) SAE J1349 og 5000 o/min (netto dreiemoment maks). Verdiene for serieproduserte motorer kan variere. Faktisk effektuttak for motorer monteret i sluttprodukt kan variere av flere grunner, som f.eks. motorens arbeidshastighet i det enkelte produkt, forhold i omgivelsene og andre variabler.*

12. TEKNISKE SPESIFIKASJONER

MODELL	UMS425E 1	
	LNET	
Faktisk akustisk støynivå ved brukerens arbeidsstilling (iflg EN ISO22868: 2008)	dB(A)	96,5
Metodisk usikkerhet	dB(A)	1
Faktisk akustisk støynivå (iflg EN ISO22868: 2008)	dB(A)	105
Metodisk usikkerhet	dB(A)	1
Garantert akustisk støynivå (iflg direktiv 2000/14/CE, 2005/88/EC)	dB(A)	109
Faktisk vibrasjonsnivå (iflg EN ISO22867: 2008, EN12096: 1997)	m/s ²	7
Metodisk usikkerhet	m/s ²	4

13. EGNE NOTATER

Kjøpsdato: _____

Modell: _____

Serienummer: _____

Oljeskift/datoer: _____

Service - dato/utført: _____



HONDA
The Power of Dreams

Importør:



BEREMA A/S

Berghagan 7, Langhus
Postboks 454, 1401 Ski
Tlf 64 86 05 00. Fax 64 86 05 49
www.berema.no

FAGFORHANDLER: _____