

STIHL

STIHL FS 40, 50

Skötselansvisning
Käyttöohje
Betjeningsvejledning
Bruksanvisning



Ⓢ Skötsel­anvisning
1 - 30

Ⓕ Käyttöohje
31 - 60

ⒹK Betjeningsvejledning
61 - 90

Ⓓ Bruksanvisning
91 - 120

Innehållsförteckning

Om denna bruksanvisning	2
Säkerhetsanvisningar och arbetsteknik	2
Tillåtna kombinationer av skärverktyg, skydd, grepp och bärsle	9
Montering av loophandtag	10
Montering av skyddsanordningar	10
Montering av skärverktyg	11
Bränsle	14
Påfyllning av bränsle	15
Starta/stanna motorn	15
Anvisningar för driften	17
Rengöring av luftfiltret	18
Inställning av förgasaren	18
Tändstift	19
Motorgång	20
Förvaring av maskinen	20
Underhåll trimmerhuvud	20
Skötsel och underhåll	25
Minimera slitage och undvik skador	26
Viktiga komponenter	27
Tekniska data	28
Reparationsanvisningar	29
Avfallshantering	29
EU-försäkran om överensstämmelse	30

Originalbruksanvisning

Tryckt på klorfritt blekt papper.
Tryckfärger innehåller vegetabiliska oljor, återvinningsbart papper.© ANDREAS STIHL AG & Co. KG, 2020
0458-546-9121-D - VAG.G20:
0000001049_030_S

STIHL

Hej!

Tack för att du valt en kvalitetsprodukt från STIHL.

Den här produkten har tillverkats med moderna metoder och under omfattande kvalitetskontroller. Vi vill göra allt vi kan för att du ska vara nöjd med den här produkten och kunna använda den utan problem.

Om du har frågor om produkten ber vi dig kontakta din återförsäljare eller vår försäljningsavdelning.

Hälsningar



Dr Nikolas Stihl

Denna skötselansvisning är upphovsrättsskyddad. Alla rättigheter förbehålls, i synnerhet rätten till duplicering, översättning och bearbetning med elektroniska system.

Om denna bruksanvisning

Symboler

Symboler som finns på maskinen förklaras i denna bruksanvisning.

Beroende på maskinens typ och utrustning kan följande symboler visas på maskinen.



Bränsletank; bränsleblandning av bensin och motorolja

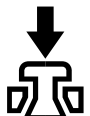

Manövrering av dekompressionsventil



Bränslehandpump

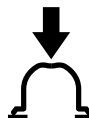

Manövrera bränslepumpen

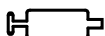

Fettub



Insugsluft: sommarkrift



Insugsluft: vinterdrift



Handtagsvärme

Markering av textavsnitt



! VARNING

Varning för olycksrisk och skaderisk för personer samt varning för allvarliga materiella skador.



! OBS!

Varning för skador på maskinen eller enstaka komponenter.

Teknisk vidareutveckling

STIHL arbetar ständigt med vidareutveckling av samtliga maskiner; vi måste därför förbehålla oss rätten till ändringar av leveransomfattningen när det gäller form, teknik och utrustning.

Det innebär att inga anspråk kan ställas utifrån information och bilder i den här skötselansvisningen.

Säkerhetsanvisningar och arbetsteknik



Det krävs särskilda säkerhetsåtgärder när maskinen används eftersom skärverktygets varvtal är mycket högt.



Läs hela bruksanvisningen noga innan första idrifttagning och spara den på ett säkert ställe så att du har tillgång till den vid ett senare tillfälle. Det kan vara livsfarligt att inte följa bruksanvisningen.

Nationella säkerhetsföreskrifter från t.ex. facket, yrkesförbund, arbetskyddsstyrelsen, myndigheter för arbetsskydd och andra måste följas.

Den som arbetar med maskinen för första gången: Låt säljaren eller annan sakkunnig person förklara hur maskinen hanteras på ett säkert sätt, eller delta i en utbildning.

Minderåriga får inte arbeta med maskinen. Undantagna är ungdomar över 16 år som utbildas under överinseende.

Håll barn, djur och åskådare på avstånd.

När maskinen inte används ska den placeras så att ingen utsätts för fara. Se till att inga obehöriga kan använda maskinen.

Användaren är ansvarig för olyckor eller faror som drabbar andra personer och deras egendom.

Maskinen får endast lämnas vidare eller lånas ut till personer som känner till denna modell och dess användning – och lämna alltid med bruksanvisningen.

Användning av bullrande motormaskiner är förbjuden enligt lag under delar av dygnet i vissa länder och regioner.

Den som arbetar med maskinen ska vara utvilad, frisk och i god kondition. Den som av medicinska skäl inte får anstränga sig bör fråga en läkare om det är möjligt att arbeta med en motordriven maskin.

Endast för bärare av pacemakers: Den här maskinens tändningssystem skapar ett mycket svagt elektromagnetiskt fält. Det går inte att utesluta att det påverkar enskilda pacemakertyper. För att undvika hälsorisker rekommenderar STIHL att du tar kontakt med din behandlande läkare och tillverkaren av pacemakern.

Det är förbjudet att arbeta med maskinen under inverkan av alkohol, droger eller mediciner som påverkar reaktionsförmågan.

Använd endast maskinen för att klippa gräs, buskar eller dylikt, beroende på de olika skärverktygen.

Det är inte tillåtet att använda maskinen för andra ändamål. Det kan leda till olyckor eller skador på maskinen. Gör inga ändringar på produkten – även det kan leda till olyckor eller till skador på maskinen.

Montera endast sådana skärverktyg eller tillbehör som godkänts av STIHL för maskinen eller som är tekniskt likvärdiga. Kontakta en återförsäljare om du har frågor. Använd endast verktyg

eller tillbehör av hög kvalitet. Annars finns det risk för olyckor eller skador på maskinen.

STIHL rekommenderar att originalverktyg och tillbehör från STIHL används. Deras egenskaper är optimalt anpassade till produkten och användarnas krav.

Maskinens skydd kan inte skydda användaren från alla föremål (stenar, glas, tråd osv.), som slungas iväg av skärverktyget. Dessa föremål kan fungera som rikoschetter och träffa användaren.

Kläder och utrustning

Använd föreskriven klädsel och utrustning.



Kläderna måste vara lämpliga och får inte hindra i arbetet. Använd tät sittande kläder, overall men ingen arbetsrock.

Använd inte kläder som kan fastna i trä, sly eller i maskinens rörliga delar. Använd inte heller halsduk, slips eller smycken. Sätt upp långt hår och se till att det inte når nedanför axlarna.



Använd stadiga skor med halkfria sulor.

! VARNING



För att minska risken för ögonskador ska tättslutande skyddsglasögon enligt standarden EN 166 användas. Se till att skyddsglasögonen sitter korrekt.

Använd ansiktsskydd och se till att det sitter korrekt. Ansiktsskydd räcker inte för att skydda ögonen.

Använd ett personligt hörselskydd, t.ex. hörselkåpor.



Använd robusta arbetshandskar av slitstarkt material (t.ex. skinn).

STIHL har ett stort utbud av personlig skyddsutrustning.

Transportera maskinen

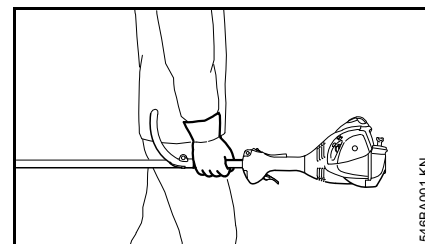

Stäng alltid av motorn.

Bär maskinen balanserat i riggröret eller i loophandtaget.

I fordon: Fixera maskinen så att den inte kan välta eller skadas och så att bränsle inte kan rinna ut.

Tanka



Bensin är extremt brandfarligt – håll den borta från öppen eld – spill inte ut bränsle – rök inte.

Stäng av motorn före tankning.

Tanka inte så länge motorn är varm. Bränsle kan rinna ut – **brandfara!**

Öppna tanklocket försiktigt så att övertrycket kan reduceras långsamt och inget bränsle sprutar ut.

Tanka bara på välventilerade ställen. Om bränsle har spillts måste maskinen omedelbart rengöras. Det får inte komma något bränsle på kläderna. Byt dessa genast i så fall.



Efter tankningen ska tanklocket dras åt så hårt det går.

Därmed minskar risken för att tanklocket lossnar på grund av motorns vibrationer och att det rinner ut bränsle.

Var uppmärksam på läckage. Om bränsle rinner ut får motorn inte startas. **Livsfara på grund av brännskador!**

Före start

Kontrollera att maskinen är driftsäker, se motsvarande kapitel i bruksanvisningen:

- Kontrollera att bränslesystemet är tätt, framför allt de synliga delarna såsom tanklock, slanganslutningar, bränslehandpump (endast på maskiner med bränslehandpump). Starta inte motorn vid otätheter eller skador – **brandfara!** Maskinen måste repareras av en återförsäljare innan den används
- Kombinationen av skärverktyg, skydd, handtag och bärrem måste vara tillåten och alla delar måste vara felfritt monterade. Använd inga skärverktyg av metall – **skaderisk!**
- Stoppknappen ska lätt kunna ställas på 0
- Startklaffspaken, gasspäckspärren och gasspaken måste gå lätt. Gasspaken måste fjädra tillbaka av sig själv till tomgångsläget. Från lägena **I** och **Z** måste choken kunna fjädra tillbaka till driftsläget **I** när gasspaken trycks hela vägen.
- Kontrollera att tändkabelskon sitter fast. Om den sitter löst kan det uppstå gnistor som kan antända bränsle-/luftblandningen – **brandfara!**
- Skärverktyget ska vara korrekt och stabilt monterat och i felfritt skick
- Kontrollera om skyddsanordningar (t.ex. skydd för skärverktyg) är skadade eller slitna. Byt ut skadade delar. Använd inte maskinen om skyddet är skadat

- Gör inga ändringar på manöver- och säkerhetsanordningar
- Handtagen ska vara rena och torra, fria från olja och smuts. Det är viktigt för att maskinen ska kunna hanteras säkert
- Anpassa bärremmen och handtaget/handtagen till kroppstorleken

Maskinen får bara användas när den är driftsäker – **olycksrisk!**

För nödfall när bärremmar används: Öva på att snabbt ta av maskinen. Släng inte maskinen på marken när du övar för att undvika skador.

Starta motorn

Starta minst 3 meter från platsen där du tankade och inte i ett slutet utrymme.

Stå endast på jämnt underlag och stå stadigt, håll maskinen i ett säkert grepp, skärverktyget får inte röra vid några föremål eller marken eftersom de kan rotera med vid start.

Maskinen får endast användas av en person – ingen annan får vistas inom en radie på 15 meter, inte heller vid start – föremål kan slungas iväg – **skaderisk!**



Undvik kontakt med skärverktyget, **risk för personskador!**

Stabilisera maskinen med mer än bara handen när du startar motorn. Starta på det sätt som beskrivs i bruksanvisningen.



Skärvertyget fortsätter att gå en kort stund efter att gasspaken lossats – **eftergångseffekt!**

Kontrollera motorns tomgång:
Skärvertyget måste stå stilla på tomgång med gasspaken lossad.

Brandfarliga material (t.ex. sågspån, bark, torrt gräs, bränsle) måste hållas borta från de heta avgaserna och från ljuddämparens heta yta, **brandfara!**

Hålla i och styra maskinen

Håll alltid i maskinen med båda händerna på handtagen. Stå alltid stadigt och säkert.

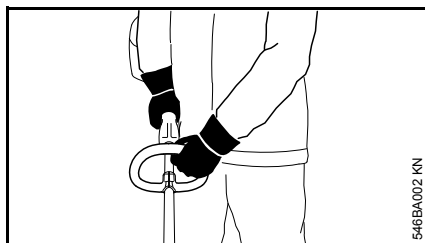

Vänstra handen på loophandtaget, högra handen på manöverhandtaget – gäller även vänsterhänta.

Under arbetet

Stäng genast av motorn vid fara eller i nödfall – för stoppknappen i riktning mot 0.

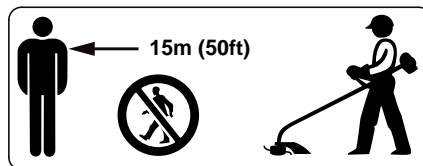

Det finns risk för olyckor i en stor omkrets runt där maskinen används på grund av ivägslungade föremål. Därför får inga personer vistas i en omkrets av 15 m. Håll samma avstånd till föremål (bilar, fönsterrutor), **risk för materialskador!** Även utanför avståndet 15 m kan risker inte uteslutas.

Kontrollera att motorns tomgång är korrekt så att skärvertyget inte längre roterar när gasspaken släpps.

Kontrollera resp. korrigerar tomgångsinställningen regelbundet. Om arbetsvertyget ändå roterar på tomgång måste det repareras av en återförsäljare. STIHL rekommenderar STIHL-återförsäljare.

Var försiktig vid halka, väta, snö, i sluttningar, på ojämnt underlag etc., **halkrisk!**

Var uppmärksam på hinder: stubbar, rötter, **snubbelrisk!**

Stå alltid stadigt och säkert.

Arbeta endast stående på marken och aldrig från instabila platser, på en stege eller en arbetsplattform.

Var extra försiktig och uppmärksam när du använder hörselskydd, eftersom det då är svårare att upptäcka fara som signaleras genom ljud (skrik, ljudsignaler, o.s.v.).

Ta rast i rätt tid för att du inte ska bli trött eller utmattad – **risk för olyckor!**

Arbeta lugnt och med eftertanke och bara vid goda ljus- och siktförhållanden. Arbeta försiktigt och utsätt inte andra för fara.



Maskinen avger giftiga avgaser så snart motorn går. Dessa gaser kan vara luktlösa och osynliga och innehålla oförbrända kolväten och bensol. Arbeta aldrig i slutna eller dåligt ventilerade utrymmen med maskinen. Detta gäller även maskiner med katalysator.

Se alltid till att det finns tillräckligt med luftcirkulation, framför allt vid arbeten i diken, försänkningar eller vid trånga förhållanden. **Livsfara på grund av förgiftning!**

Avbryt omedelbart arbetet om du upplever något av följande symtom: illamående, huvudvärk, synstörningar (t.ex. minskande synfält), hörselstörningar, svindel, minskande koncentrationsförmåga. Dessa symtom kan bland annat ha orsakats av alltför höga avgaskoncentrationer – **olycksrisk!**

Avge så lite buller och avgaser som möjligt med maskinen. Låt inte motorn gå i onödan. Gasa bara vid arbete.

Rök inte under användningen och i närheten av maskinen, **brandfara!** Det kan komma ut lättantändliga bensinångor ur bränslesystemet.

Damm, dimma och rök som uppstår under arbetet kan vara hälsovådligt. Använd andningsskydd vid kraftig damm- eller rökutveckling.

Om maskinen har utsatts för ej avsedd belastning (t.ex. våldsinverkan p.g.a. slag eller fall) måste man kontrollera att den är driftsäker innan man fortsätter att använda den, se även "Före start". Kontrollera särskilt att bränslesystemet är tätt och att säkerhetsanordningarna fungerar. Maskiner som inte längre är driftsäkra får absolut inte användas. Kontakta en återförsäljare om du är tveksam.

Arbeta inte med startklaffspakens varmstartläge . Motorns varvtal går inte att reglera med denna inställning.



Arbeta aldrig utan lämpligt skydd för maskinen och skärverktyget – på grund av att föremål slungas iväg – **skaderisk!**



Kontrollera underlaget: fasta föremål (stenar, metalldelar eller liknande) kan slungas iväg, även längre sträckor än 15 m. **Risk för personskador!** Dessa kan skada skärverktyget eller föremål (t.ex. parkerade fordon, fönsterrutor) (materiella skador).

Arbeta speciellt försiktigt i oöverskådlig, tätbevuxen terräng.

Vid klippning i högt sly, under buskar och häckar: arbetshöjden med skärverktyget ska vara minst 15 cm. Utsätt inte djur för fara.

Stanna motorn innan du lämnar maskinen.

Kontrollera skärverktyget ofta, regelbundet och omedelbart vid märkbar förändring:

- Stäng av motorn, håll i maskinen säkert och vänta tills skärverktyget stannar.
- kontrollera knivarnas skick och att de sitter fast ordentligt, kontrollera om det finns sprickor
- Byt genast ut skadade skärverktyg, även vid små härfinna sprickor

Rengör regelbundet skärverktygsupptagningen från gräs och annat skräp. Ta bort igensättningar i och runt skärverktyget och skyddet.

Stäng alltid av motorn vid byte av skärverktyg – **skaderisk!**

Skadade eller spruckna skärverktyg får inte användas eller repareras genom svetsning eller riktning. Det kan leda till formförändringar (obalans).

Partiklar eller brottstycken kan lossna och med hög hastighet träffa användaren eller andra, **risk för mycket allvarliga personskador!**

Användning av klipphuvuden

Använd endast skydd med korrekt monterad kniv så att skärtråden begränsas till den tillåtna längden.

Stäng av motorn när du justerar klipptråden på manuellt justerbara klipphuvuden. **Risk för personskador!**

En felaktig användning med alltför långa klipptrådar minskar motorns arbetsvarvtal. Det leder till att kopplingen slirar och att viktiga funktionskomponenter överhettas och skadas (t.ex. kopplingen, kåpdelar av

plast), t.ex. genom att knivarna rör sig även på tomgång. **Risk för personskador!**

Vibrationer

Långa arbetspass med maskinen kan leda till vibrationsbetingade cirkulationsstörningar i händerna ("vita fingrar").

En allmänt giltig längd för arbetspass kan inte fastställas eftersom den påverkas av många olika faktorer.

Användningstiden kan förlängas genom:

- skydd för händerna (varma handskar)
- raster

Användningsperioden förkortas genom:

- individuella anlag som t.ex. dålig blodcirkulation (känns igen genom: fingrar som ofta blir kalla, stickningar)
- låga utomhustemperaturer
- greppets styrka (ett kraftigt grepp kan hämma blodcirkulationen)

Vid ofta förekommande långa arbetspass med maskinen och vid ofta förekommande tecken på nedsatt blodcirkulation (t.ex. stickningar i fingrarna) rekommenderas en medicinsk undersökning.

Skötsel och reparation

Utför regelbundet underhåll på maskinen. Genomför endast underhållsarbeten och reparationer som

beskrivs i skötselanvisningen. Allt annat arbete ska utföras av en auktoriserad återförsäljare.

STIHL rekommenderar att man endast låter auktoriserade STIHL-återförsäljare genomföra underhåll och reparationer. Auktoriserade STIHL-återförsäljare har möjlighet att regelbundet delta i utbildningar samt att få tillgång till teknisk information.

Använd endast högvärdiga reservdelar. Annars finns det risk för olyckor och skador på maskinen. Konsultera återförsäljaren vid frågor om detta.

Vi rekommenderar att du använder STIHL originalreservdelar. Dessa har optimala egenskaper och är anpassade till maskinen och användarens krav.

Vid reparation, skötsel och rengöring ska man alltid **stänga av motorn och dra av tändkabelskon –risk för skador** genom oavsiktlig start av motorn! – Undantag: förgasar- och tomgångsinställning.

Sätt inte igång motorn med startanordningen vid avdragen tändkabelsko eller med utskruvat tändstift – **brandfara** om gnistor kommer utanför cylindern!

Utför inte underhåll eller förvara maskinen i närheten av öppen eld – bränslet medför **brandfara!**

Kontrollera regelbundet att tanklocket är tätt.

Använd endast felfria tändstift som har godkänts av STIHL – se ”Tekniska data”.

Kontrollera tändkabeln (felfri isolering, stabil anslutning).

Kontrollera att ljuddämparen är i felfritt skick.

Använd inte maskinen med skadad ljuddämpare eller om ljuddämparen är borttagen – **brandfara! – Risk för hörselskador!**

Rör inte vid den varma ljuddämparen – **risk för brännskador!**

Symboler på skyddsanordningar

Skärverktygets rotationsriktning anges med en pil på skärverktygets skydd.



Skyddet får endast användas tillsammans med trimmerhuvuden – använd inga skärverktyg av metall.

Trimmerhuvud med skärtråd

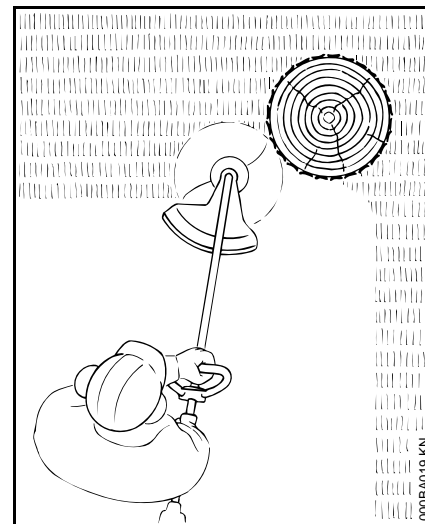

För ett mjukt ”snitt” – för ren skärning även av ojämna kanter runt träd och staketstolpar – skadorna på trädens bark blir mindre



Skärtråden får inte bytas mot ståltråd – **skaderisk!**

Trimmerhuvud med plastknivar – STIHL PolyCut 6-3

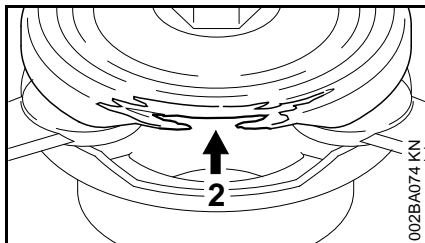
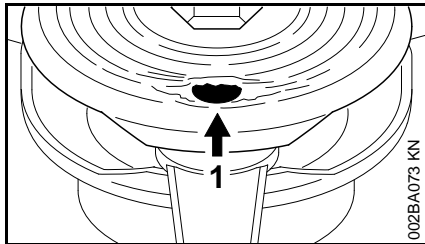

För att begränsa olycksrisken p.g.a. trasig kniv får denna inte komma i kontakt med stenar, metallföremål och liknande!

Undersök med jämna mellanrum om det finns sprickor i PolyCut-kniven. Om en utav knivarna har spruckit, **byt** ut alla PolyCut-knivar!

För klippning av öppna ängskanter (utan stolpar, staket, träd eller liknande hinder).

Följ noga underhållsanvisningarna för trimmerhuvudet PolyCut!

Observera på slitagemarkeringarna!



PolyCut har inbyggda slitagemarkeringar i underdelen.

Om ett av de runda hålen (1, pil) syns eller om den inåtvända, högstående kanten (2, pil) är sliten får PolyCut 6-3 inte användas längre – byt ut mot nytt trimmerhuvud!

VARNING

Om en slitagemarkering inte beaktas finns det risk för att skärverktyget går sönder och att kringflygande delar orsakar skador.

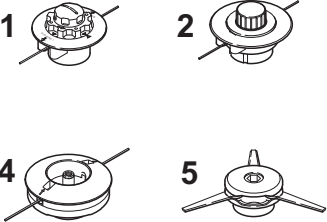
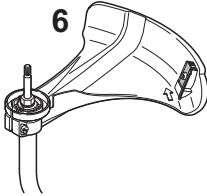
Tillåtna kombinationer av skärverktyg, skydd, grepp och bärsele

Skärverktyg	Skydd	Handtag	Bärrem
			

D000-GXX-0401-A3

Tillåtna kombinationer

Välj rätt kombination i tabellen beroende på skärverktyget!



VARNING

Av säkerhetsskäl är inte andra kombinationer tillåtna – **risk för olyckor!**

Skärverktyg

Klipphuvuden

- 1 STIHL AutoCut C 5-2
- 2 STIHL AutoCut 5-2
- 3 STIHL AutoCut C 6-2
- 4 STIHL DuroCut 5-2
- 5 STIHL PolyCut 6-3

Skydd

- 6 Skydd med kniv för klipphuvuden

Handtag

- 7 Runt handtag

Bärrem

- 8 Enkel axelrem kan användas

Montering av loophandtag

Loophandtaget är redan monterat på riggröret när maskinen levereras, men måste fortfarande vridas och justeras.

Justera loophandtaget

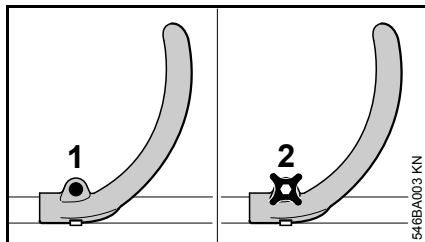

Utföranden med skruv (FS 40)

- Lossa skruven (1) på handtaget med skruvmejsel eller kombinyckel

Utföranden med låsskruv (FS 50)

- Lossa låsskruven (2) på handtaget

Alla utföranden

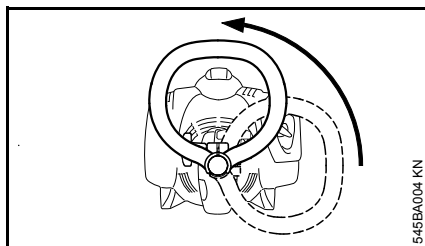

- Dra handtaget uppåt runt riggröret

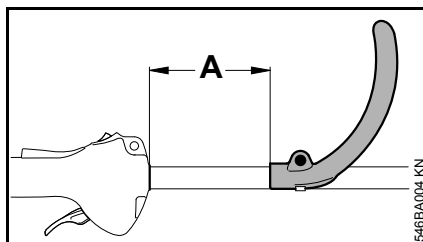

Genom att ändra avståndet (A) kan handtaget ställas in i ett bättre läge för användaren och den aktuella situationen.

Rekommendation: Avstånd (A) = ca 15 cm

- För handtaget till önskad position
- Dra åt skruven eller låsskruven tills handtaget inte längre går att vrida runt riggröret

Montering av skyddsanordningar

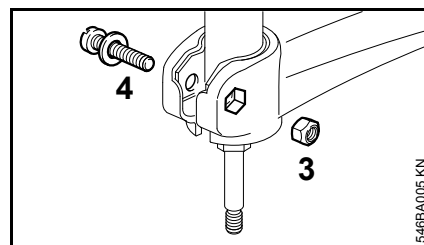
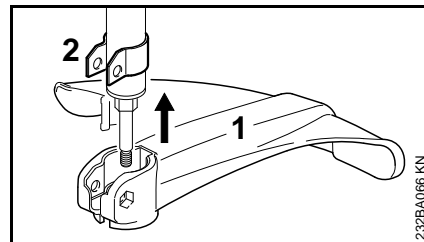

- För på skyddet (1) till stopp på hållaren (2)
- För på muttern (3) på insexfästet på skyddet – hålen ska stämma överens
- Skruva i skruven (4) med brickan och dra åt

Montering av skärverktyg

Lägg ned maskinen.

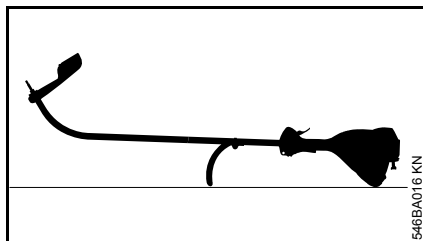

- Stäng av motorn.
- Lägg ned maskinen så att loophandtaget och motorhuvudet är riktade nedåt och axeln pekar uppåt.

Trycktallrik

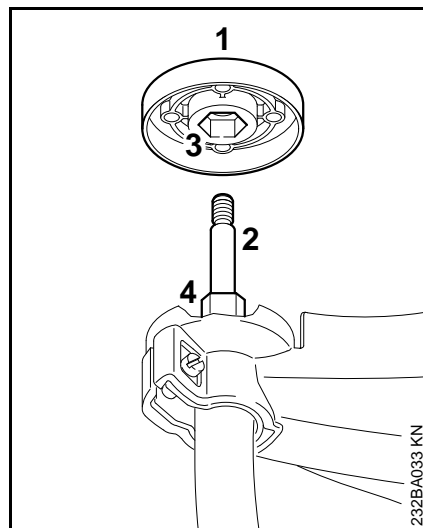

Trycktallriken (1) ingår i leveransen av DuroCut 5-2 och PolyCut 6-3. Den behövs bara för de här klipphuvudena.

Klipphuvud STIHL AutoCut 5-2, klipphuvud STIHL AutoCut C 5-2

- Dra av trycktallriken (1), om sådan finns, från axeln (2)

Klipphuvud STIHL DuroCut 5-2, klipphuvud STIHL PolyCut 6-3,

- Skjut på trycktallriken (1) på axeln (2), trä på innersexkanten (3) på sexkanten (4)

Blockera axeln

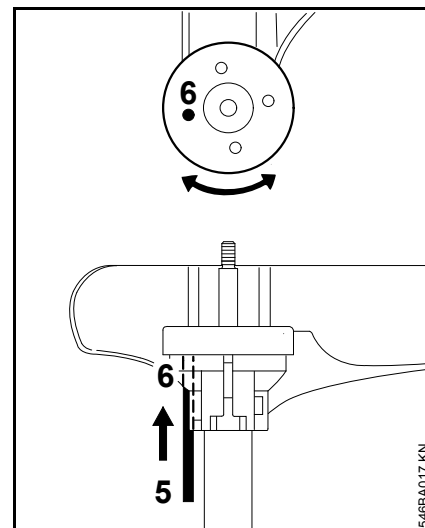

- Stick in verktyget (5) i hålen (6) i skyddet och trycktallriken för att blockera axeln. Vrid den fram och tillbaka tills axeln är blockerad

Montera klipphuvud med gänganslutning

Spara informationsbladet till klipphuvudet.

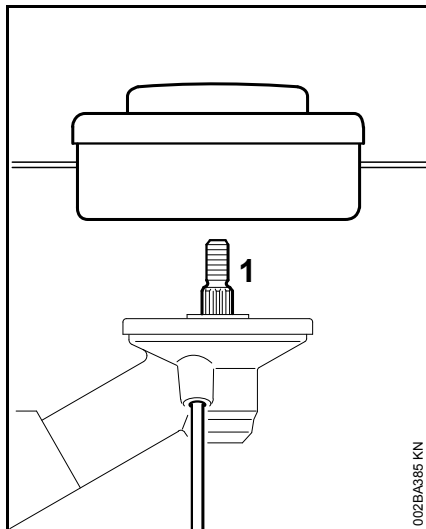

- Lägg på tryckskivan
- Vrid klipphuvudet moturs till stopp på axeln (1)
- Blockera axeln
- Dra fast klipphuvudet



OBS!

Ta bort verktyget för blockering av axeln.

Demontera klipphuvudet

- Blockera axeln
- Vrid klipphuvudet medurs

Byt klipphuvud utan gänganslutning

Spara instruktionsbladet till klipphuvudet.

STIHL AutoCut 5-2

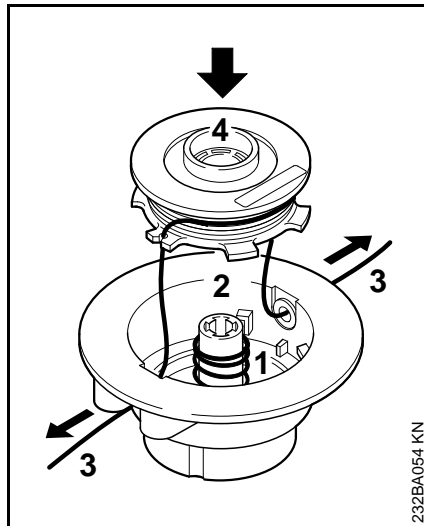

- Stick in fjädern (1) i överdelen (2)
- Linda upp klipprådarna (3) på spolen (4)
- Trä klipprådarna genom hylsorna och sätt in spolen i spolhuset

De olika arbetsstegen beskrivs på instruktionsbladet som följer med klipphuvudet.

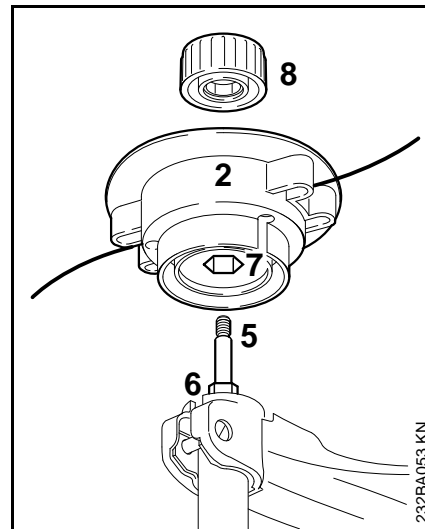

- Skjut på överdelen (2) på axeln (5), trä på innersexkanten (7) på sexkanten (6)
- Sätt på locket (8) på överdelen, vrid medurs till anslag på axeln och dra åt

STIHL AutoCut C 5-2

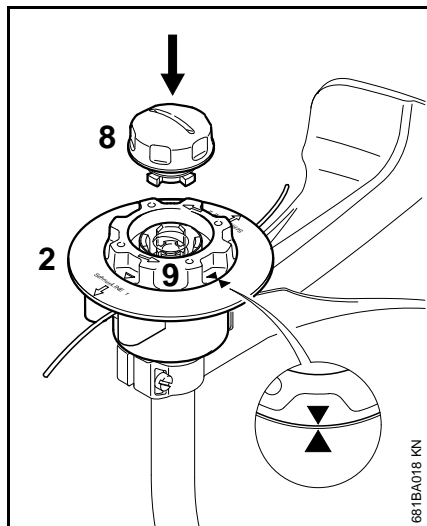

- Skjut på överdelen (2) på axeln på samma sätt som med klipphuvudet AutoCut 5-2.
- Vrid spolen (9) bara tills de två pilarna pekar mot varandra och fäst spolen
- Stick in locket (8) i spolen och tryck fast det till anslag samtidigt som du vrider det medurs
- Vrid locket till anslag och dra åt för hand

STIHL PolyCut 6-3

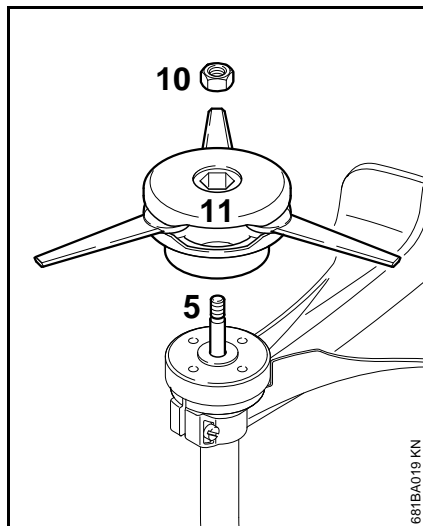

- Skjut på trycktallriken på axeln
- Sätt in muttern (10) i klipphuvudet
- Vrid klipphuvudet (11) medurs till anslag på axeln (5)
- Blockera axeln
- Dra fast klipphuvudet

! VARNING

Byt ut muttrar som börjar gå lätt.

⚙ OBS!

Dra av verktyget för blockering av axeln igen.

Demontera klipphuvudet

STIHL AutoCut

- Håll fast spolhuset
- Vrid locket moturs

STIHL PolyCut

- Blockera axeln
- Vrid klipphuvudet moturs

Bränsle

Motorn måste drivas med en bränsleblandning av bensin och motorolja.



! VARNING

Undvik direkt hudkontakt med bränsle och andas inte in bränsleångor.

STIHL MotoMix

Vi rekommenderar att du använder STIHL MotoMix. Den här färdiga bränsleblandningen är bensolfri, blyfri, har hög oktanhalt och har alltid rätt blandningsförhållande.

STIHL MotoMix är blandad med STIHL tvåtaktsmotorolja HP Ultra som ger lång motorlivslängd.

MotoMix finns inte på alla marknader.

Blanda bränsle



OBS!

Olämpliga drivmedel eller blandningsförhållanden som avviker från den föreskrivna kan skada motorn allvarligt. Bensin eller motorolja av låg kvalitet kan skada motorn, packningar, ledningar och bränsletanken.

Bensin

Använd endast **märkesbensin** som minst har en oktanhalt på 90 RON, blyfri eller med bly.

Bensin med en alkoholhalt över 10 % kan orsaka ojämn gång i motorer med justerbar förgasare och får därför inte användas i sådana motorer.

Motorer med M-Tronic har full effekt med bensin med upp till 25 % alkoholhalt (E25).

Motorolja

Om bränsle blandas själv får endast en STIHL tvåtaktsmotorolja eller en annan motorolja med hög kapacitet i klass JASO FB; JASO FC; JASO FD; ISO-L-EGB, ISO-L-EGC eller ISO-L-EGD användas.

STIHL föreskriver tvåtaktsmotoroljan STIHL HP Ultra eller en likvärdig motorolja med hög kapacitet, för att kunna garantera utsläppsgränsvärdet under maskinens livstid.

Blandningsförhållande

STIHL tvåtaktsmotorolja 1:50; 1:50 = 1 del olja + 50 delar bensin

Exempel

Bensinmängd liter	STIHL tvåtaktsolja liter	STIHL tvåtaktsolja 1:50 (ml)
1	0,02	(20)
5	0,10	(100)
10	0,20	(200)
15	0,30	(300)
20	0,40	(400)
25	0,50	(500)

- Blanda i en behållare som är godkänd för bränsle; tillsätt först motorolja och sedan bensin och blanda noga

Förvara bränsleblandningen

Förvara bara i behållare som är godkända för bränsle på en säker, torr och sval plats, skydda mot ljus och solljus.

Bränsleblandningar åldras, blanda bara så att det räcker i några veckor. Lagra inte bränsleblandningen längre än 30 dagar. Bränsleblandningen kan bli obrukbar snabbare om den utsätts för ljus, solljus, låga eller höga temperaturer.

STIHL MotoMix kan lagras upp till 2 år utan problem.

- Skaka behållaren med bränsleblandningen kraftigt innan du fyller på bränsle



! VARNING

Det kan bildas tryck i behållaren, öppna den försiktigt.

- Rengör bränsletanken och behållaren noga då och då

Hantera bränslerester och rengöringsmedel enligt gällande miljöskyddsbestämmelser!

Påfyllning av bränsle

Förbereda maskinen

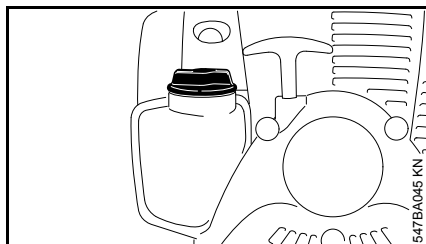

- Rengör tanklocket och ytan runt det före tankning så att ingen smuts kommer in i tanken.
- Placera maskinen så att tanklocket pekar uppåt.

Öppna tanklocket med skruvlås

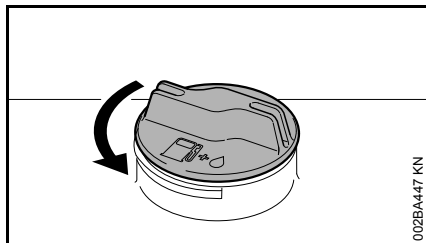

- Vrid locket moturs tills det kan tas bort från tanköppningen
- Ta av tanklocket

Fyll på bränsle

Se till att inte spilla bränsle vid tankningen och fyll inte tanken ända upp. Vi rekommenderar STIHL påfyllningssystem (specialtillbehör).

Stänga tanklocket med skruvlås

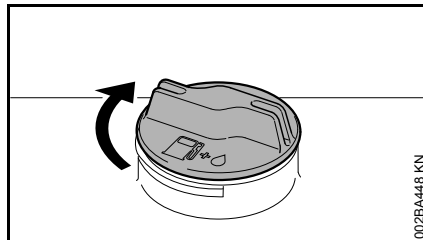

- Sätt locket på plats
- Vrid locket medurs till stopp och dra sedan åt så hårt som möjligt för hand

Starta/stanna motorn

Manöverelement

Utförande med runt handtag

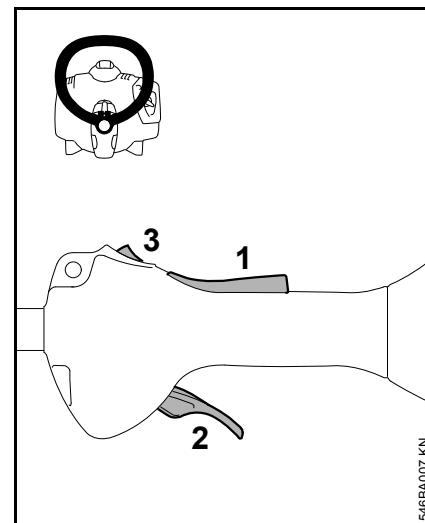

- 1 Gasspaksspärr
- 2 Gasspak
- 3 Stoppknapp – med lägen för **Drift** och **0** = stopp.

Stoppknappens och tändningens funktion

Den ej manövrerade stoppknappen är i läget **Drift**: Tändningen är på – motorn är startklar och kan startas. När stoppknappen trycks in i läget **0** slås tändningen av. När motorn stannat slås tändningen på automatiskt igen.

Starta motorn

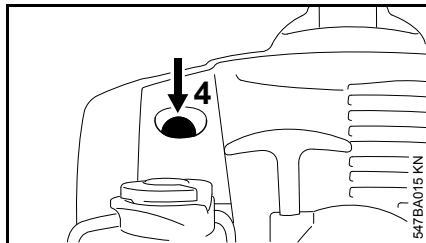

- Tryck på bränslehandpumpens bälg (4) minst 5 gånger, även om bälgen är fylld med bränsle.

Kall motor (kallstart)

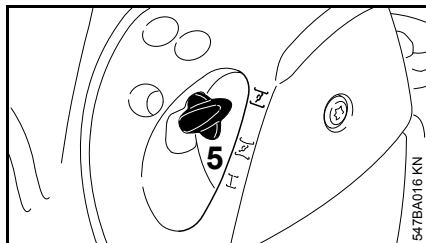

- Tryck in startklaffspaken (5) och vrid till 

Varm motor (varmstart)

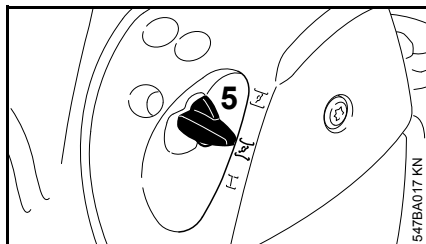

- Tryck in startklaffspaken (5) och vrid till 

Detta läge gäller också när motorn har varit igång men fortfarande är kall.

Start

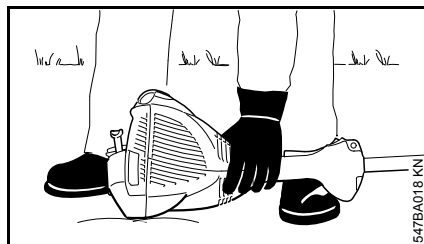

- Lägg ner maskinen säkert på marken: Skärmen på motorn och skyddet för skärverktyget bildar stödet. Skärverktyget får varken röra vid marken eller några föremål.
- Stå säkert
- Tryck maskinen **fast** mot marken, rör varken gasspaken eller spärrspaken.



Placera inte foten på skaffet och placera inte heller knäet på det.

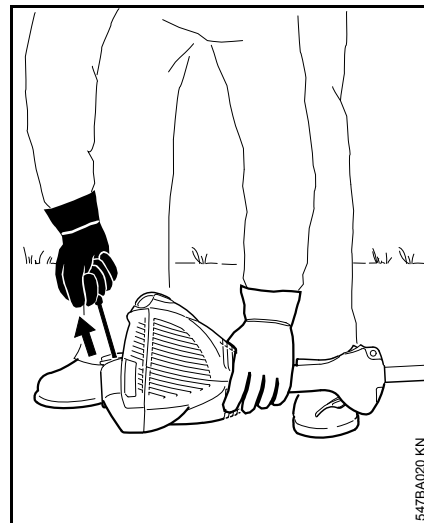

- Fatta tag i starthandtaget med höger hand

Utförande utan ErgoStart

- Dra långsamt ut starthandtaget till det första märkbara anslaget och dra sedan snabbt och kraftigt

Utförande med ErgoStart

- Dra igenom starthandtaget jämnt



Dra inte ut linan helt, **risk att den går av!**

- Låt inte starthandtaget gå tillbaka av sig självt mot utdragningsriktningen utan för det tillbaka så att linan lindas upp korrekt.
- Gör startförsök tills motorn startar.

När motorn går

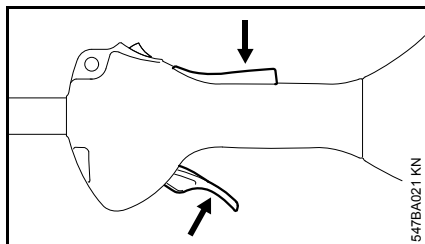

- Tryck på spärrspaken och gasa. Startklaffsspaken går till läget för drift I . Efter en kallstart ska motorn varmköras med några belastningsväxlingar

! VARNING

Vid rätt inställd förgasare roterar inte skärverktyget när motorn går på tomgång.

Maskinen är klar att användas.

Stäng av motorn

- Tryck stoppknappen mot 0 , motorn stannar, släpp stoppknappen, stoppknappen fjädrar tillbaka

Ytterligare startanvisningar

Motorn stannar i positionen för kallstart \overline{I} eller stängs av vid acceleration.

- Ställ startklaffsspaken på \overline{I} och fortsätt startförsöken tills motorn går igång

Motorn startar inte i positionen för varmstart \overline{II}

- Ställ startklaffsspaken på \overline{I} och fortsätt startförsöken tills motorn går igång

Motorn startar inte

- Kontrollera att alla manöverelement har ställts in korrekt
- Kontrollera om det finns bränsle i tanken. Fyll på vid behov
- Kontrollera om tändrörshatten sitter fast ordentligt
- Starta igen

Motorn är sur

- Ställ startklaffsspaken på I och fortsätt startförsöken tills motorn går igång

Tanken är helt tom

- Fyll på bränsle och tryck på bränslehandpumpens bälg minst 5 gånger, även om bälgen är fylld med bränsle
- Ställ in startklaffsspaken efter motortemperaturen
- Starta motorn igen

Anvisningar för driften

Under första driftperioden

Före tredje tankningen ska den fabriksnya maskinen inte köras obelastad i höga varvtal eftersom den kan överbelastas under inkörningsperioden. Under inkörningsperioden ska de rörliga delarna nötas mot varandra – friktionsmotståndet i motorn är större. Motorn får sin maximala effekt efter att ha körts ungefär 5 till 15 tankpåfyllningar.

Under arbetets gång

Efter längre drift med full belastning ska man låta motorn gå på tomgång en kort stund tills den mesta värmen förts bort med kyl Luft för att delarna i motorn (tändsystem, förgasare) inte ska belastas extremt på grund av upplagrad värme.

Efter arbetet

Vid kortvariga stillestånd: Låt motorn svalna. Förvara maskinen med tom tank på ett torrt ställe, inte i närheten av öppen eld, till nästa användningstillfälle. Vid längre driftuppehåll – se "Förvaring av maskinen".

Rengöring av luftfiltret

Om motoreffekten sjunker märkbart

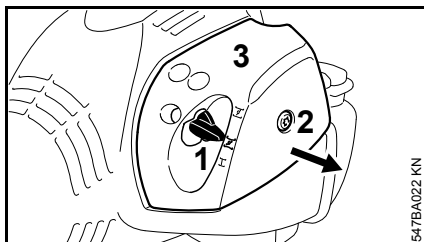

- Sätt chokereglaget (1) på $\overline{\text{L}}$.
- Vrid in skruven (2) ifilterlocket (3) moturs tills locket sitter löst
- Dra av filterlocket (3) över choken och ta bort det
- Rengör området kring filtret från grov smuts

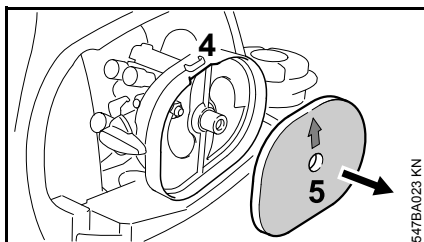

- grip tag i ursparningen (4) på filterhuset och ta ut filt-filtret (5)
- Byt filt-filtret (5) – det kan även provisoriskt knackas eller blåsas ur, men får inte sköljas



Byt ut skadade delar!

- Sätt in filt-filtret (5) så det sitter rätt i filterhuset – pilen pekar mot urtaget
- Sätt chokereglaget (1) på $\overline{\text{L}}$.
- Sätt på filterlocket (3) – se till att skruven (2) inte förskjuts – vrid i skruven

Inställning av förgasaren

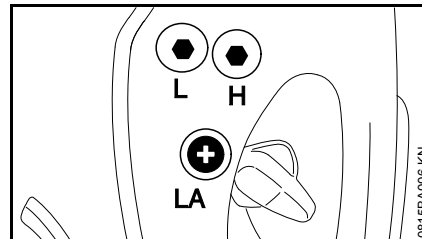

Maskinens förgasare har ställts in på fabriken så att motorn får den bästa bränsle-/luftblandningen i alla driftlägen.

Inställning av tomgången

Motorn stannar på tomgång

- Varmkör motorn i ca 3 minuter.
- Vrid tomgångsskruven (LA) långsamt medurs tills motorn går jämnt – skärverktyget får inte rotera med.

Skärverktyget roterar med vid tomgång

- Vrid tomgångsskruven (LA) moturs tills skärverktyget stannar, vrid sedan ytterligare 1/2 till 3/4 varv i samma riktning.



Stannar inte skärverktyget vid tomgång efter inställningen, låt en auktoriserad återförsäljare reparera maskinen.

Tändstift

- Kontrollera först tändstiftet vid dålig motoreffekt, svårstartad motor eller oregelbunden tomgång
- Byt tändstiftet efter ca 100 driftstimmar – tidigare om elektroderna är kraftigt avbrända – använd endast avstörda tändstift som är godkända av STIHL – se "Tekniska data"

Montera ur tändstiftet.

- Stäng av motorn.

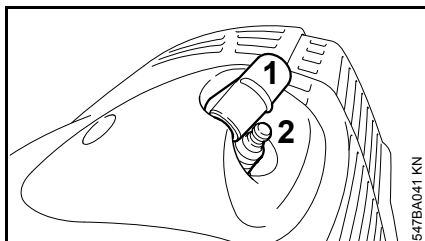

- Dra av tändkabelskon (1).
- Skruva ur tändstiftet (2).

Kontrollera tändstiftet

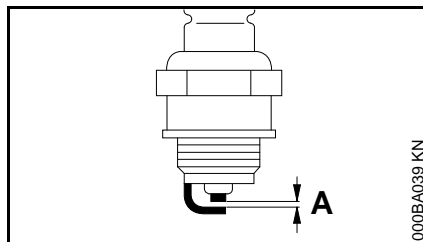

- Rengör tändstiftet om det är smutsigt
- Kontrollera elektrodavståndet (A) och justera om det behövs, avståndet anges i "Tekniska data"
- Åtgärda orsakerna till att tändstiftet blir smutsigt

Möjliga orsaker:

- för mycket motorolja i bränslet
- smutsigt luftfilter
- ogynnsamma driftförhållanden

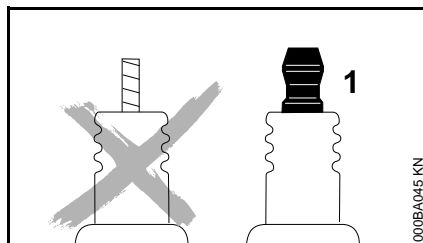

! VARNING

Gnistor kan bildas om anslutningsmuttern (1) saknas eller är lös. Det kan leda till brand eller explosion i brandfarlig eller explosiv miljö. Det kan leda till allvarliga personskador eller materialskador.

- Använd skärmade tändstift med fast anslutningsmutter

Montera tändstiftet.

- Skruva i tändstiftet.
- Tryck fast tändkabelskon på tändstiftet.

Motorgång

Om maskinen går ojämnt trots rent luftfilter och korrekt förgasarinställning kan orsaken finnas i ljuddämparen.

Låt en auktoriserad återförsäljare kontrollera om det finns föroreningar i ljuddämparen (sotbeläggning)!

STIHL rekommenderar att endast auktoriserade STIHL-återförsäljare genomför underhåll och reparationer.

Förvaring av maskinen

Vid driftsuppehåll på ca 3 månader ska

- bränsletanken tömmas och rengöras på en välventilerad plats.
- Hantera bränsle miljövänligt och enligt gällande föreskrifter.
- Kör förgasaren tom, annars kan membranen klibba fast i förgasaren!
- Ta av skärverktyget, rengör och kontrollera det. Behandla skärverktyg av metall med skyddsolja.
- Rengör maskinen väl, speciellt cylinderflänsar och luftfilter!
- Förvara maskinen på en säker och torr plats – skydda från obehörig användning (t.ex. barn).

Underhåll trimmerhuvud

Lägg ned maskinen.

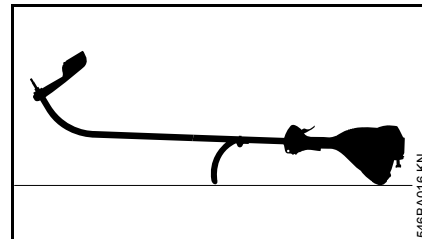

- Stäng av motorn.
- Lägg ned maskinen så att loophandtaget och motorhuvudet är riktade nedåt och axeln pekar uppåt.

Byt ut klipptråden

Innan klipptråden byts ut måste man kontrollera om klipphuvudet är slitet.

VARNING

Om det finns kraftiga slitagespår ska hela klipphuvudet bytas ut.

Klipptråden kallas nedan för "tråden".

I leveransomfattningen till klipphuvudet finns en anvisning med bilder där bytet av trådar visas. Spara därför anvisningarna till klipphuvudet.

- Demontera klipphuvudet vid behov

Justera klipptråden

STIHL AutoCut

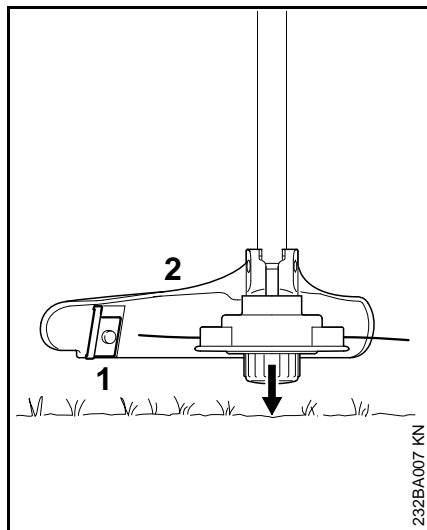

- Håll det roterande klipphuvudet över ytan som ska trimmas, luta underdelen, ca 3 cm (1,2 in.) Klipptråden matas fram
- Med kniven (1) på skyddet (2) kapas för långa klipptrådar till rätt längd, luta därför inte trimmern flera gånger i följd.

Klipptråden matas bara fram när **båda** klipptrådarna fortfarande är minst **2,5 cm (1 in.)**.

Om klipptråden är kortare än 2,5 cm (1 in.):



! VARNING

Stäng av motorn när klipptråden ska matas fram för hand, **risk för personskador!**

- Vänd maskinen
 - Tryck in locket på trådspolen till anslag
 - Dra ut trådänden ur trådspolen
- Sätt in en ny klipptråd om den är slut.

Alla andra klipphuvuden

Följ anvisningarna på instruktionsbladet som följer med klipphuvudet.



! VARNING

Stäng av motorn när klipptråden ska matas fram för hand, **risk för personskador!**

Byt ut klipptråden

STIHL DuroCut



! VARNING

Stäng av motorn när klipphuvudet ska bestyckas för hand, **risk för personskador!**

- Bestyckta klipphuvudet med kapade trådar enligt den medföljande anvisningen

STIHL AutoCut C 5-2

Ta isär klipphuvudet och ta bort trådrester

Vid normal drift används nästan hela trådförrådet i klipphuvudet.

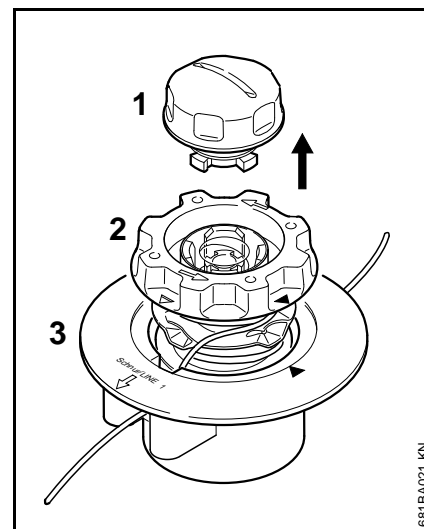

- Håll fast klipphuvudet och vrid kåpan (1) moturs tills det kan tas av
- Dra ut spolstommen (2) från överdelen (3) och ta bort trådrester

Sätt ihop klipphuvudet

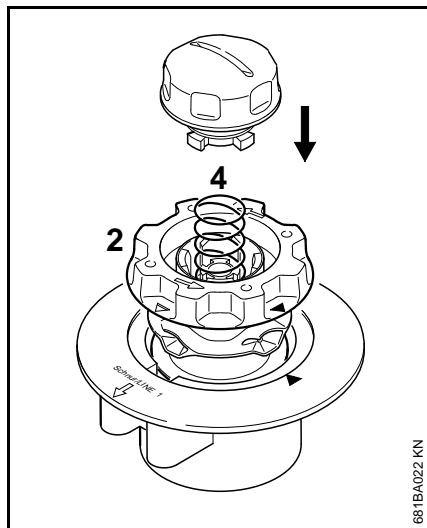

- Stick in spolen i överdelen
- Om fjädern (4) hoppat ut:
- Tryck in fjädern i spolstommen (2), till det hörs att den hakar i
 - Montera klipphuvudet – se ”Montera klipphuvud”

Linda spolstommen

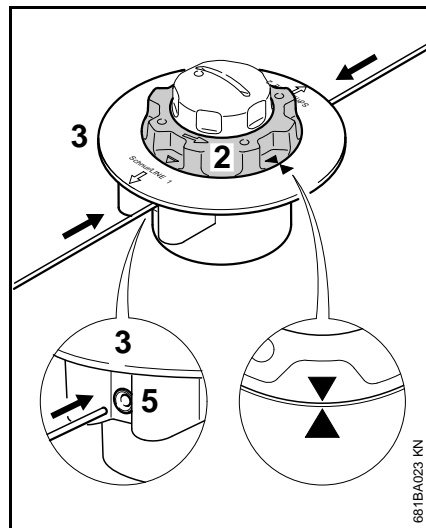

- Använd tråd med en diameter på 2,0 mm (0,08 in.) (grön färg)
- Kapa två trådar, 2 m (78 in.) långa vardera, från reservrullen (specialtillbehör)
- Vrid spolstommen (2) moturs tills de två pilspetsarna pekar mot varandra
- Stick in båda trådar med raka ändrar genom en av hylsorna (5) tills ett motstånd känns i överdelen (3) – fortsatt skjuta tills det tar stopp

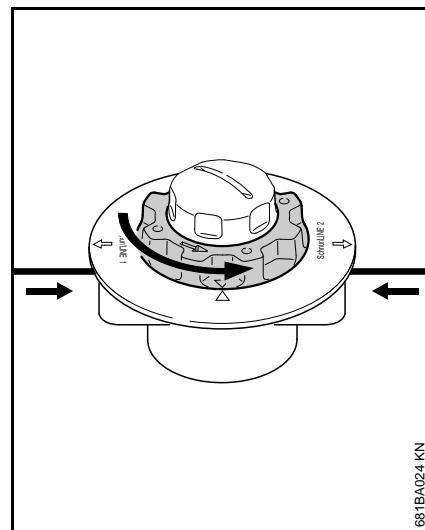

- Håll fast överdelen
 - Vrid spolstommen moturs tills den kortaste tråden sticker ut ca 10 cm (4 in.) från klipphuvudet
 - Vid behov, korta den längre tråden till ca. 10 cm (4 in.)
- Klipphuvudet är fyllt.

STIHL AutoCut 5-2

Ta bort trådrester

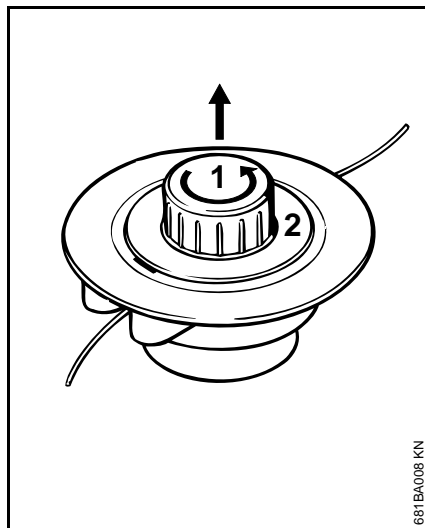

681BA008 KN

- Öppna trimmerhuvudet – håll emot med en hand och vrid hättan (1) moturs.
- Lossa spolen (2), ta ut den ur trimmerhuvudet och avlägsna trådresterna.

På lindning av spolen

Som alternativ till de separata trådarna kan man även använda en spole som redan har lindats med tråd (specialtillbehör).

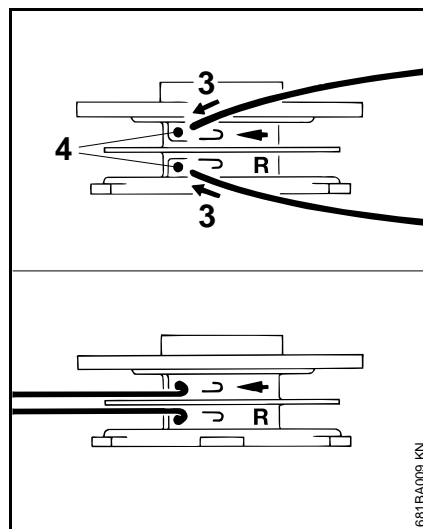

681BA009 KN

- Använd en tråd med en diameter på 2,0 mm (0,08 in.) (grönfärgad).
- Skär till två trådar som är vardera 3 m (120 in.) långa från ersättningsrullen (specialtillbehör).
- Stick in båda trådarna med endast en trådände (3) i hålen (4) i spolen.
- Böj båda trådarna hårt vid hålets kant, så att en krök uppstår.

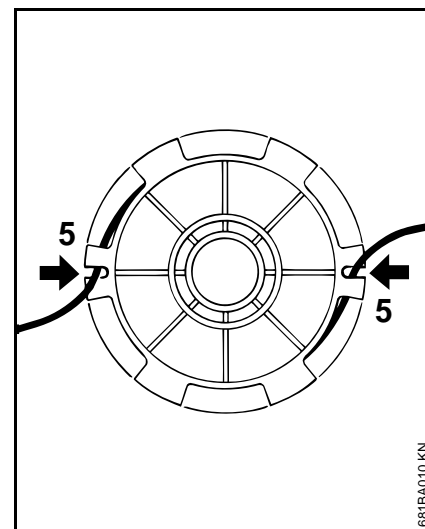

681BA010 KN

- Rulla ut tråden ordnat och stramt – rulla endast ut en tråd i varje kammare.
- Haka fast trådändarna i sliitsarna (2).

Sätta ihop trimmerhuvudet



Se till att tryckfjäders är på plats före sammansättningen (se "Montering av trimmerhuvud").

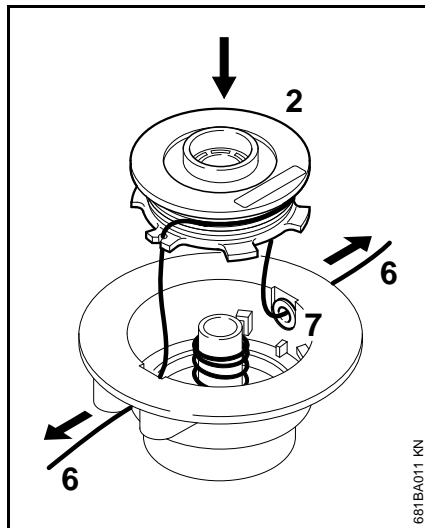

- För in trådändarna (6) genom öglorna (7) och haka fast spolen (2) i spolhuset.

Trådarna måste hakas loss från slitsarna (5) då spolen sätts i trimmerhuvudet.

- Dra ut trådändarna till stopp.
- Montera trimmerhuvudet igen.

Byte av kniv

STIHL PolyCut

Innan kniven byts ut måste man kontrollera hur slitet trimmerhuvudet är.

! VARNING

Om det finns tydliga tecken på slitage måste trimmerhuvudet bytas helt.

Skärkniven kallas i det följande endast "kniven".

En instruktion med bilder som visar hur kniven byts följer med trimmerhuvudet vid leverans. Förvara därför anvisningen för trimmerhuvudet väl.

! VARNING

Vid manuell isättning av trimmerhuvudet ska motorn alltid stängas av – annars finns **skaderisk!**

- Ta loss trimmerhuvudet.
- Byt kniven som visas på den illustrerade anvisningen.
- Montera trimmerhuvudet igen.

Skötsel och underhåll

Uppgifterna gäller normala användningsförhållanden. Vid försvarande förhållanden (mycket damm etc.) och längre dagliga arbetstider ska de angivna intervallen förkortas.		före arbetet	efter arbetet resp. dagligen	efter varje tankning	en gång i veckan	en gång i månaden	en gång om året	vid fel	vid skador	vid behov
Hela maskinen	Visuell kontroll (skick, tätet)	X		X						
	rengör		X							
Manöverhandtag	Funktionskontroll	X		X						
Luftfilter	rengör							X		X
	byt ut								X	
Bränslehandpump (om sådan finns)	kontrollera	X								
	Låt återförsäljare ¹⁾ reparera								X	
Sughuvud i bränsletanken	kontrollera							X		
	byt ut						X		X	X
Bränsletank	rengör							X		X
Förgasare	Kontrollera tomgången, skärverktyget får inte rotera	X		X						
	Efterjustera tomgången									X
Tändstift	Efterjustera elektrodavståndet							X		
	byt var 100:e driftstimme									
Insugningsöppning för kylluft	Visuell kontroll		X							
	rengör									X
Tillgängliga skruvar och muttrar (förutom justerskruvar)	dra åt									X
skärverktyg	Visuell kontroll	X		X						
	byt ut								X	
	Kontrollera att detaljen sitter fast ordentligt	X		X						
Säkerhetsdekal	byt ut								X	

¹⁾ STIHL rekommenderar STIHL-återförsäljare

Minimera slitage och undvik skador

Om du följer anvisningarna i denna skötselanvisning undviker du onödigt slitage och skador på maskinen.

Användning, skötsel och förvaring av maskinen måste ske med samma noggrannhet som föreskrivs i denna skötselanvisning.

Alla skador som orsakas av att anvisningarna för säkerhet, användning och skötsel inte har följts får användaren själv stå för. Detta gäller i synnerhet:

- Ändringar på produkten som inte godkänts av STIHL.
- Användning av verktyg eller tillbehör som inte är godkända eller lämpliga för maskinen eller är av sämre kvalitet.
- Användning av maskinen för ändamål som den inte är avsedd för.
- Användning av maskinen vid idrotts- eller tävlingsevenemang.
- Följdskadorna orsakade av fortsatt användning av en maskin med defekta komponenter.

Underhållsarbeten

Alla åtgärder som beskrivs i kapitlet "Skötsel och underhåll" måste utföras regelbundet. Om användaren inte kan utföra dessa arbeten själv ska en fackhandlare anlitas för dem.

STIHL rekommenderar att man endast låter auktoriserade STIHL-återförsäljare genomföra underhåll och reparationer.

Auktoriserade STIHL-återförsäljare har möjlighet att regelbundet delta i utbildningar samt få tillgång till teknisk information.

Om dessa arbeten försummas kan skador uppstå på maskinen som användaren själv får ansvara för. Hit hör bl. a.:

- Motorskadorna till följd av försummat eller otillräckligt underhåll (t. ex. luft- och bränslefilter), felaktig förgasarinställning eller otillräcklig rengöring av kylluftsspringor (intag, cylinderflänsar).
- Korrosions- och andra följdskador orsakade av olämplig förvaring.
- Skador på maskinen till följd av att reservdelar av sämre kvalitet har använts.

Förslitningsdelar

Olika delar av maskinen utsätts för normalt slitage även om de används på rätt sätt och måste bytas i tid beroende på hur och hur länge de använts. Hit hör bl.a.:

- Skärverktyg (alla sorter)
- Fästdetaljer för skärverktyg (stödkopp, mutter, osv.)
- Skärverktygsskydd
- koppling
- Filter (för luft, bränsle)
- Startanordning
- Tändstift

Viktiga komponenter

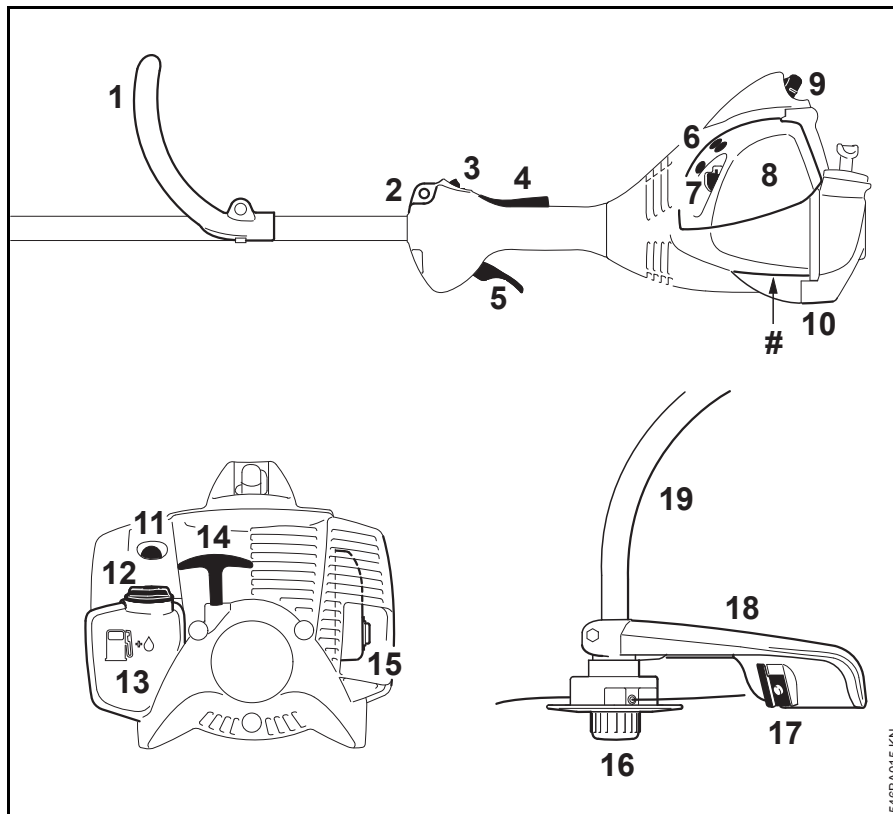

- 1 Loophandtag
- 2 Lyftögla
- 3 Stoppknapp
- 4 Gasspaksspärr
- 5 Gasspak
- 6 Förgasarinställningsskruvar
- 7 Startklaffsspak
- 8 Luftfilterlock
- 9 Tändkabelsko
- 10 Stöd
- 11 Bränslehandpump
- 12 Tanklås
- 13 Tank
- 14 Starthandtag
- 15 Ljuddämpare
- 16 Klipphuvud
- 17 Kniv (för skärtråd)
- 18 Skydd
- 19 Skaft
- # Serienummer

546BA015 KN

Tekniska data

Motor

Encylindrig tvåtaktsmotor

FS 40, FS 40 C

Slagvolym: 27,2 cm³
Cylinderdiameter: 34 mm
Kolvslag: 30 mm
Effekt enligt ISO 8893: 0,7 kW (1,0 hk)
vid 8500 v/min

Tomgångsvarvtal: 2800 v/min
Avregleringsvarvtal (nominellt): 10000 v/min.
Drivaxelns högsta varvtal (fäste för skärverktyg): 10600 v/min

FS 50, FS 50 C

Slagvolym: 27,2 cm³
Cylinderdiameter: 34 mm
Kolvslag: 30 mm
Effekt enligt ISO 8893: 0,8 kW (1,1 hk)
vid 8500 v/min

Tomgångsvarvtal: 2800 v/min
Avregleringsvarvtal (nominellt): 10000 v/min.
Drivaxelns högsta varvtal (fäste för skärverktyg): 10600 v/min

Tändsystem

Elektroniskt styrd magnetändning

Tändstift (avstört): NGK CMR 6 H
Elektroдавstånd: 0,5 mm

Bränslesystem

Lägesoberoende membranförgasare med integrerad bränslepump

Bränsletankens volym: 340 cm³ (0,34 l)

Vikt

otankad, utan skärverktyg och skydd
FS 40: 4,4 kg
FS 40 C: med ErgoStart: 4,5 kg
FS 50: 4,4 kg
FS 50: med långt riggrör: 4,5 kg
FS 50 C: med ErgoStart: 4,5 kg
FS 50 C: med ErgoStart och långt riggrör: 4,6 kg

Mått

utan skärverktyg
FS 40: 1450 mm
FS 40 C: med ErgoStart: 1450 mm
FS 50: 1450 mm
FS 50: med långt riggrör: 1650 mm
FS 50 C: med ErgoStart: 1450 mm
FS 50 C: med ErgoStart och långt riggrör: 1650 mm

Buller- och vibrationsvärden

Vid beräkning av ljud- och vibrationsnivåer tas till lika delar hänsyn till tomgång och nominellt maxvarvtal.

Ytterligare uppgifter om överensstämmelse med arbetsgivar direktivet om vibrationer 2002/44/EG finns på www.stihl.com/vib

Ljudtrycksnivå L_{peq} enligt ISO 22868

FS 40, FS 40 C: 94 dB(A)
FS 50, FS 50 C: 93 dB(A)

Ljudeffektnivå L_w enligt ISO 22868

FS 40, FS 40 C: 107 dB(A)
FS 50, FS 50 C: 108 dB(A)

Vibrationsvärde a_{hv,eq} enligt ISO 22867

	Vänster handtag	Höger handtag
FS 40, FS 40 C:	7,0 m/s ²	6,4 m/s ²
FS 50, FS 50 C:	6,0 m/s ²	5,7 m/s ²

För ljudtrycksnivå och ljudeffektnivån K är Värde enligt direktiv 2006/42 / EG = 2,0 dB (A); för vibrationen är värdet K-Värde enligt 2006/42/EG = 2,0 m/s².

REACH

REACH är en EU-förordning för registrering, bedömning och godkännande av kemikalier.

Se www.stihl.com/reach för information om att uppfylla REACH förordningen (EG) Nr. 1907/2006

Avgaser utsläppsvärde

Det uppmätta värdet för CO₂ i EU-typgodkännandeprocessen finns på www.stihl.com/co2 i produktspecifika tekniska data.

Det uppmätta CO₂-värdet bestämdes på en representativ motor under ett standardiserat testförfarande under laboratorieförhållanden och utgör inte en uttrycklig eller underförstådd garanti för prestanda för en viss motor.

Den avsedda användningen och underhållet som beskrivs i denna bruksanvisning uppfyller gällande krav för avgasutsläpp. Ändringar i motorn kommer att ogiltiggöra drifttillståndet.

Reparationsanvisningar

Användare av den här maskinen får endast utföra skötsel och underhållsarbete som beskrivs i den här skötselmanualen. Mer avancerade reparationer får endast utföras av återförsäljare.

STIHL rekommenderar att endast auktoriserade STIHL-återförsäljare genomför underhåll och reparationer. Auktoriserade STIHL-återförsäljare har möjlighet att regelbundet delta i utbildningar samt att få tillgång till teknisk information.

Använd vid reparation endast reservdelar som är godkända av STIHL för denna maskin, eller tekniskt likvärdiga delar. Använd endast reservdelar av hög kvalitet. Annars finns det risk för olyckor eller skador på maskinen.

Vi rekommenderar att du använder STIHL originalreservdelar.

STIHL originalreservdelar känns igen på STIHL reservdelsnummer på logotypen **STIHL**® och eventuellt på STIHL-märket  (på mindre detaljer finns ibland bara detta märke).

Avfallshantering

Vid avfallshantering ska de lokala föreskrifterna för avfallshantering följas.

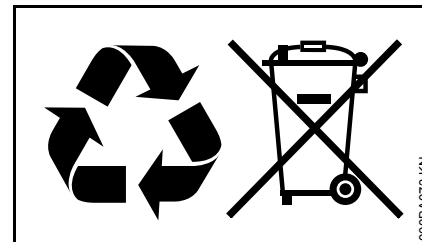

STIHL-produkter ska inte kastas i hushållssoporna. STIHL-produkt, batteri, tillbehör och förpackning ska återvinnas på ett miljövänligt sätt.

Du kan få aktuell information om avfallshantering hos din STIHL-återförsäljare.

EU-försäkran om överensstämmelse

ANDREAS STIHL AG & Co. KG
Badstr. 115
D-71336 Waiblingen
Tyskland

intygar på eget ansvar att

Konstruktionstyp: Trimmer
Fabrikat: STIHL
Typ: FS 40
FS 40 C
FS 40 C-E
FS 50
FS 50-L
FS 50 C
FS 50 C-E
FS 50 C-E L

Serieidentifiering: 4144
Slagvolym: 27,2 cm³

uppfyller bestämmelserna i direktiv 2011/65/EU, 2006/42/EG, 2014/30/EU samt 2000/14/EG och har utvecklats och tillverkats i överensstämmelse med de versioner av följande standarder som gällde vid produktionsdatumet:

EN ISO 11806-1, EN 61000-6-1,
EN 55012

För beräkning av uppmätt och garanterad ljudeffektnivå enligt direktiv 2000/14/EG, bilaga V, har standarden ISO 10884 tillämpats.

Uppmätt ljudeffektnivå

alla FS 40: 107 dB(A)
alla FS 50: 108 dB(A)

Garanterad ljudeffektnivå

alla FS 40: 109 dB(A)
alla FS 50: 110 dB(A)

Förvaring av teknisk dokumentation:

ANDREAS STIHL AG & Co. KG
Produktzulassung

Tillverkningsår samt serienummer står på maskinen.

Waiblingen, 2020-02-03

ANDREAS STIHL AG & Co. KG
enligt fullmakt



Dr. Jürgen Hoffmann

Chef för produktdata, produktföreskrifter
och godkännanden



Sisällysluettelo

Käyttöohje	32
Turvallisuusohjeet ja työtekniikka	32
Sallitut leikkuuterien, suojusten, kahvojen ja kantohihnojen yhdistelmät	39
Rengaskahvan asentaminen	40
Suojuksen asentaminen	40
Leikkuuterän asentaminen	41
Polttoaine	44
Polttoaineen lisääminen	45
Moottorin käynnistäminen ja sammuttaminen	46
Yleisiä käyttöohjeita	48
Ilmansuodattimen puhdistaminen	48
Kaasuttimen säätäminen	49
Sytytystulppa	49
Moottorin käynti	50
Laitteen säilytys	50
Siimapään huolto	51
Huolto- ja hoito-ohjeita	55
Kulutuksen minimointi ja vaurioiden välttäminen	56
Tärkeät osat	57
Tekniset tiedot	58
Korjausohjeita	59
Hävittäminen	59
EU-vaatimustenmukaisuusvakuutus	60

Arvoisa asiakas,

kiitos, että valitsit yrityksemme STIHLin laatutuotteen.

Tämä tuotteen valmistuksessa on käytetty uudenaikaisia valmistusmenetelmiä ja laadunvarmistustoimenpiteitä. Teemme kaikkemme sen puolesta, että olet tyytyväinen ostamaasi laitteeseen ja että sen käyttö on sinulle vaivatonta.

Jos sinulla on kysyttävää laitteesta, ota yhteys jälleenmyyjääsi tai suoraan maahantuojaan.

Ystävällisin terveisin!



Nikolas Stihl

STIHL

FS 40, FS 40 C, FS 50, FS 50 C

Tämä käyttöohje on tekijänoikeudellisesti suojattu. Kaikki oikeudet pidätetään, erityisesti jäljennys-, käännös- ja elektroniset käsittelyoikeudet.

Käyttöohje

Kuvakkeet

Laitteeseen kiinnitetyt kuvakkeet on selostettu tässä.

Laitteessa on mallista ja varustelusta riippuen seuraavia kuvakkeita.



Polttoainesäiliö; bensiinin ja moottoriöljyn seos

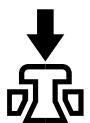

Puolipuristusventtiilin käyttö



Primer-pumppu

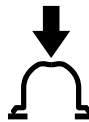

Primer-pumpun käyttö

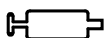

Rasvatuubi



Imuilman ohjaus: kesäkäyttö



Imuilman ohjaus: talvikäyttö



Kädensijojen lämmitys

Tekstiin liittyvät merkinnät



VAROITUS

Ihmisten onnettomuus- ja loukkaantumisvaaraa sekä esinevahinkoja koskeva varoitus.



HUOMAUTUS

Laitteen tai sen yksittäisten osien vaurioitumisen vaara.

Tekninen tuotekehittely

STIHL kehittää jatkuvasti koneitaan ja laitteitaan, minkä vuoksi se pidättää oikeuden toimitusten laajuuden muotoa, tekniikkaa ja varustusta koskeviin muutoksiin.

Käyttöohjeessa annettujen tietojen ja kuvien perusteella ei näin ollen voida esittää vaateita.

Turvallisuusohjeet ja työtekniikka



Tällä moottorilaitteella työskentelyn yhteydessä on huolehdittava erityisesti varoitoimista, sillä leikkuuterä pyörii käytön aikana erittäin suurella nopeudella.



Lue koko käyttöohje huolellisesti, ennen kuin käytät laitetta ensimmäisen kerran. Säilytä ohje huolellisesti myöhempää käyttöä varten. Käyttöohjeiden noudattamatta jättäminen voi olla hengenvaarallista.

Noudata maakohtaisia turvallisuusohjeita, joita ovat julkaisseet esim. ammattijärjestöt, sosiaalivakuutusorganisaatiot, työsuojeluviranomaiset ja muut vastaavat tahot.

Jos työskentelet ensimmäistä kertaa moottorilaitteen parissa: pyydä myyjää tai muuta laitteen tuntevaa henkilöä selostamaan, miten laitetta käsitellään turvallisesti. Harkitse myös osallistumista aiheita käsittelevälle kurssille.

Alaikäiset eivät saa käyttää moottorilaitetta – paitsi koulutuksessa olevat yli 16-vuotiaat nuoret, jotka käyttävät laitetta valvonnan alaisina.

Pidä lapset, eläimet ja katsojat etäällä laitteesta.

Jos moottorilaitetta ei käytetä, se on säilytettävä niin, ettei se aiheuta vaaraa kenellekään. Varmista moottorilaitteiden luvattoman käytön varalta.

Käyttäjä vastaa sivullisille ja heidän omaisuudelleen aiheutuvista onnettomuuksista ja vaaroista.

Tämän moottorilaitteen saa luovuttaa ja lainata vain henkilöille, jotka ovat perehtyneet tähän malliin ja sen käyttöön. Anna käyttöohje mukaan.

Meluisten moottorilaitteiden käyttöaikaa voidaan rajoittaa kansallisten määräysten lisäksi myös alueellisilla ja paikallisilla määräyksillä.

Moottorilaitteen parissa työskentelevän henkilön tulee olla levännyt, terve ja muuten hyvässä kunnossa. Jos käyttäjä ei saa terveydellisistä syistä altistaa itseään rasitukselle, hänen tulee tiedustella lääkäritään, onko työskentely moottorilaitteen kanssa mahdollista.

Sydämentahdistinta käyttävät: tämän laitteen sytytyslaitteisto aiheuttaa erittäin heikon sähkömagneettisen kentän. Vaikutusta yksittäisiin sydämentahdistintyyppisiin ei voida täysin sulkea pois. Terveysriskien välttämiseksi STIHL suosittelee, että asiasta neuvotellaan lääkärin ja sydämentahdistimen valmistajan kanssa.

Moottorilaitetta ei saa käyttää alkoholin tai reaktiokykyä häiritsevien lääkkeiden nauttimisen jälkeen tai päihteiden vaikutuksen alaisena.

Laitetta saa käyttää vain ruohon tai villiversojen ja vastaavien leikkaamiseen. Valitse leikkuuterä käyttökohteen mukaan.

Moottorilaitteen käyttö muihin tarkoituksiin ei ole sallittua, ja se voi johtaa onnettomuuksiin tai moottorilaitteen vaurioihin. Älä tee tuotteeseen muutoksia – myös tämä saattaa johtaa onnettomuuksiin tai vaurioittaa moottorilaitetta.

Liitä moottorikäyttöiseen laitteeseen vain joko STIHLin hyväksymiä tai teknisesti näiden veroisia leikkuuteriä tai lisävarusteita. Jos sinulla on kysyttävää, käänny erikoisliikkeen puoleen. Käytä vain korkealaatuisia työkaluja tai lisätarvikkeita. Muutoin voi tapahtua onnettomuus tai moottorilaitte voi vaurioitua.

STIHL suosittelee vain alkuperäisten STIHL-työkalujen ja tarvikkeiden käyttöä. Niiden ominaisuudet on optimoitu tätä tuotetta varten ja vastaamaan käyttäjän vaatimuksia.

Moottorilaitteen suojaus ei kykene suojaamaan käyttäjää kaikilta leikkuuterien vaikutuksesta ympäristöön sinkoutuvilta esineiltä (kiviltä, lasisiruilta, metallilangoilta jne.). Nämä esineet voivat törmätä ympärillä oleviin kohteisiin ja osua tämän seurauksena käyttäjään.

Vaatetus ja varustus

Käytä määräysten mukaista vaatetusta ja varustusta.



Vaatetuksen on oltava työtehtävään sopiva eikä saa haitata työskentelyä. Käytä vartaloa myötäilevää vaatetusta, esim. kokohaalareita. Älä käytä työtakkia.

Älä käytä vaatteita, jotka voivat takertua kiinni risukkoihin tai laitteen liikkuviin osiin. Älä käytä myöskään huivia, solmiota tai koruja. Sido pitkät hiukset yhteen ja varmista, että ne ovat olkapäiden yläpuolella.



Käytä tukevia, karkea-pohjaisia ja luistamattomia jalkineita.



VAROITUS



Pienennä silmävammojen riskiä käyttämällä standardin EN 166 mukaisia suojalaseja, jotka asettuvat tiiviisti kasvoja vasten. Varmista suojalasien asettuminen oikein kasvoja vasten.

Käytä kasvosuojainta. Varmista myös, että kasvosuojain asettuu oikein kasvoillesi. Kasvosuojain ei suojaa riittävästi silmiä.

Käytä "henkilökohtaista" melusuojaa – esim. kuppikulonsuojaimia.



Käytä kestävästä materiaalista (esim. nahasta) valmistettuja työkaluseineitä.

STIHLin valikoimiin kuuluu runsaasti erilaisia henkilökohtaisia suojarusteita.

Moottorilaitteen kuljetus

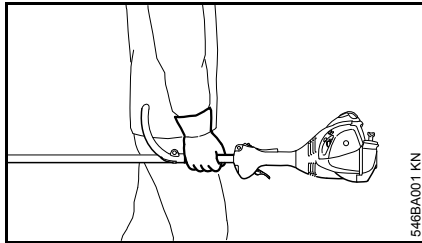

Sammuta moottori aina.

Kanna moottorilaitetta runkoputkesta tai rengaskahvasta tasapainottaen.

Kulkuneuvoissa: Varmista moottorilaitteen kaatumisen, vaurioitumisen ja polttonesteen vuotamisen varalta.

Tankkaus



Bensiini on erittäin helposti syttyvää – pidä etäisyyttä avotuleen – älä läikytä polttonestettä – älä tupakoi.

Sammuta moottori ennen tankkausta.

Älä tankkaa moottorin ollessa kuuma – polttoneste voi vuotaa ylitse – **tulipalon vaara!**

Avaa säilön korkki varovasti, jotta ylipaine voi purkautua hitaasti eikä polttonestettä roisku ulos.

Tankkaus on sallittua vain hyvin tuuletetuilla paikoilla. Jos polttonestettä on läikkynyt, puhdista moottorilaitte heti – älä päästä polttonestettä vaatteisiin ja vaihda vaatteet tarvittaessa heti.



Kiristä säilön korkki tankkauksen jälkeen mahdollisimman tiukasti.

Näin vähennät tankin korkin irtaamisvaraa moottorin värinän vaikutuksesta ja polttonestettä pääsee valumaan ulos.

Kiinnitä huomio epätiiviisiin kohtiin – jos polttonestettä valuu ulos, älä käynnistä moottoria – **Palovammojen aiheuttama hengenvaara!**

Ennen käynnistystä

Varmista moottorikäyttöisen laitteen käyttöturvallisuus. Noudata ohjeita käyttöohjeen aihetta käsittelevässä luvussa:

- Tarkasta polttonestejärjestelmän tiiviys. Kiinnitä erityistä huomiota näkyvissä oleviin osiin kuten tankin kanteen, letkuliitäntöihin, polttonesteen käsipumppuun (vain polttonesteen käsipumpulla varustetut moottorilaitteet). Älä käynnistä moottoria, mikäli havaitset vuotoja tai vaurioita – **Tulipalovaara!** Anna erikoisliikkeen kunnostaa laite ennen kuin otat laitteen uudelleen käyttöön
- käytettävän leikkuuterän, suojuksen, kahvan ja kantovyön yhdistelmän tulee olla hyväksytyt käyttöä varten. Kaikkien osien tulee myös olla moitteettomasti paikalleen asennettuja. Älä käytä metalliteriä – **Loukkaantumisen vaara!**

- pysäyttimen on siirryttävä kevyesti asentoon 0
- Rikastinlämpän vivun, kaasuvivun lukitsimen ja kaasuvivun on oltava kevytliikkeisiä – kaasuvivun on palattava itsestään joutokäyntiasentoon. Käynnistysventiiliin asennoista **I** ja **II** pitää tämän palautua käyttöasentoon I kaasuvivua alas painettaessa.
- Varmista, että sytytyskaapelin liitin on tiukasti paikallaan – liittimen puutteellinen kiinnitys voi aiheuttaa kipinöintiä, mikä voi sytyttää laitteesta vuotavan polttonesteen ja ilman seoksen – **Tulipalovaara!**
- Leikkuuterä: Oikein asennettu, kunnolla kiinni ja ehjä
- Tarkasta suojalaitteiden (esim. leikkuuterän suojuksen) kunto vaurioiden ja kulumisen varalta. Uusi vaurioituneet osat. Älä käytä laitetta vaurioituneella suojuksella varustettuna
- Älä tee muutoksia käyttö- ja turvalaitteisiin
- Kahvojen on oltava puhtaita, kuivia ja öljyttömiä – tämä on tärkeää moottorikäyttöisen laitteen turvallista käsittelyä varten
- Säädä kantovyö ja kahva(t) kokoasi vastaavasti

Moottorilaitetta saa käyttää vain käyttöturvallisessa tilassa – **Onnettomuusvaara!**

Hätätapausten varalta kantovöitä käytettäessä: harjoittele laitteen nopeaa irrottamista. Älä heitä laitetta maahan harjoittelun yhteydessä, jottei se vaurioidu.

Moottorin käynnistäminen

Vähintään 3 metrin päässä tankkauspaikasta. Älä käynnistä suljetussa paikassa.

Vain tasaisella alustalla. Varmista, että asentosi on tukeva ja turvallinen. Ota tukeva ote moottorikäyttöisestä laitteesta. Leikkuuterä ei saa koskettaa esineitä eikä alustaa, sillä se voi pyöriä käynnistyksen yhteydessä.

Moottorilaitetta saa käyttää vain yksi henkilö kerrallaan. Pidä muut ihmiset vähintään 15 metrin etäisyydellä, myös käynnistettäessä. Sinkoavien esineiden aiheuttama **Tapaturmavaara!**



Vältä leikkuuterän koskettamista –
Loukkaantumiswaara!

Älä käynnistä moottoria huolimattomasti – suorita käynnistys käyttöohjeen mukaan.



Leikkuuterä pyörii vielä hetken sen jälkeen, kun kaasuvipu on vapautettu – **Jälkikäynti-ilmio!**

Tarkasta moottorin joutokäynti: Leikkuuterä ei saa liikkua joutokäynnillä, jolloin kaasuvipu on vapautettu.

Pidä helposti syttyvät materiaalit (esim. puuhake, puunkuoret, kuiva heinä, poltoneste) etäällä sekä kuumasta pakokaasuvirrasta että kuumasta äänenvaimentimen pinnasta – **Tulipalovaara!**

Laitteeseen tarttuminen ja laitteen ohjaaminen

Pidä aina moottorilaitteen kahvoista kiinni molemmin käsin. Varmista, että seisot aina tukevassa ja turvallisessa asennossa.

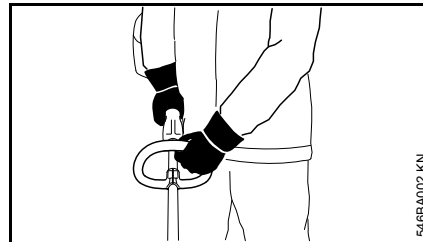

Tartu vasemmalla kädellä rengaskahvasta ja oikealla kädellä takakahvasta. Tämä koskee myös vasenkätisiä henkilöitä.

Työskentelyn aikana

Vaaran uhatessa tai hätätilanteessa sammuta moottori heti ja vie pysäytin asentoon 0.

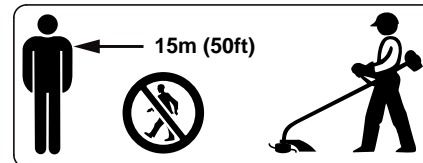

Ympäristöön sinkoutuvat kappaleet voivat aiheuttaa tapaturmia laajalla alueella laitteen käyttöpaikan ympärillä. Sivullisia ei tämän vuoksi saa oleskella 15 metrin säteellä laitteesta. Säilytä tämä etäisyys myös esineisiin (ajoneuvoihin, ikkunoihin) – **Esinevahinkojen vaara!** Vaaratilanteet ovat mahdollisia myös siinä tapauksessa, että henkilö oleskelee yli 15 metrin etäisyydellä.

Varmista, että moottori toimii joutokäynnillä moitteettomasti, ja että leikkuuterä lakkaa pyörimästä kaasuvivun vapauttamisen jälkeen.

Tarkasta tyhjäkäynnin säätö säännöllisesti ja korjaa tarvittaessa. Jos leikkuuterä kuitenkin pyörii joutokäynnillä, anna erikoisliikkeen kunnostaa laite. STIHL suosittelee työn teettämistä STIHL-erikoisliikkeessä.

Ole varovainen liukkaalla, märällä, lumisella alustalla sekä rinteessä ja epätasaisessa maastossa – **Liukastumisvaara!**

Kiinnitä huomiota esteisiin: puunkannot, juuret – **kompastumisvaara!**

Varmista, että seisot aina tukevassa ja turvallisessa asennossa.

Työskentele ainoastaan maanpinnalla seisoen. Älä koskaan käytä laitetta epävakaa alustalta, kuten tikkailta tai työtasolta käsin.

Ole erityisen varovainen käyttäessäsi kuulonsuojaimia, koska silloin myös vaarasta ilmoittavia ääniä (huudot, äänimerkit) on vaikea kuulla.

Pidä tarpeeksi taukoja väsymyksen ja uupumuksen välttämiseksi – **onnettomuusvaara!**

Työskentele rauhallisesti ja harkitusti – vain, kun valaistus ja näkyvyys ovat hyviä. Työskentele varoen, älä vaaranna muiden turvallisuutta.



Moottorilaite tuottaa myrkyllisiä pakokaasuja heti, kun moottori käynnistyy. Nämä voivat olla hajuttomia ja näkymättömiä sekä sisältää palamattomia hiilivetyjä ja bentseeniä. Älä koskaan käytä moottorilaitetta suljetuissa tai huonosti tuuletetuissa tiloissa – älä myöskään katalyysattorikoneiden kanssa.

Jos työskentelet ojissa, notkoissa tai muuten ahtaissa olosuhteissa, varmista aina riittävä ilmansaanti – **myrkytys voi aiheuttaa hengenvaaran!**

Jos sinulla ilmenee pahoinvointia, päänsärkyä, näköhäiriöitä (esim. näkökentän pienentymistä), kuulohäiriöitä, huimausta, keskittymiskyvyn puutetta, lopeta työt heti – näiden oireiden syynä voivat olla liian korkeat pakokaasupitoisuudet – **Tapaturmavaara!**

Käytä moottorilaitetta alhaisella melu- ja pakokaasupäästöillä – älä käytä moottoria tarpeettomasti, kaasuta vain työskennellessäsi.

Älä tupakoi moottorilaitteen käytön aikana äläkä laitteen läheisyydessä – **palovaara!** Polttonestejärjestelmästä voi päästä ulos syttyviä bensiinihöyryjä.

Työn aikana syntyvä pöly, sumu ja savu voivat olla vaarallisia terveydelle. Jos pölyä ja savua syntyy paljon, käytä hengityssuojainta.

Jos moottorilaite altistettiin ei määräysten mukaiselle kuormituksella (esim. ulkoinen isku tai laitteen kaatuminen), tarkasta laitteen turvallinen toiminta ehdottomasti ennen laitteen uudelleen käyttöä – katso myös "Ennen käynnistystä". Tarkasta erityisesti polttonestejärjestelmän tiiviys ja turvalaitteiden toiminta. Moottorilaitteita, jotka eivät enää ole käyttöturvallisia, ei missään tapauksessa saa käyttää. Ota epäselvissä tapauksissa yhteyttä erikoisliikkeeseen.

Älä käytä laitetta rikastinläpän vivun ollessa lämminkäynnistyksen asennossa  – moottorin käyntinopeutta ei voida säätää vivun ollessa tässä asennossa.



Älä työskentele ilman laitteen suojuksia. Sinkoavien esineiden aiheuttama **Tapaturmavaara!**



Tarkasta ympäristö: Kovat kappaleet – kivet, metalliosat jne. voivat sinkoutua ympäristöön – myös yli 15 metrin päähän –



Loukkaantumiswaara! Tällaiset kappaleet voivat myös vahingoittaa leikkuuterää sekä omaisuutta (esim. pysäköityjä ajoneuvoja, ikkunaruujuja) (omaisuusvahinkoja).

Ole erityisen varovainen, mikäli työskentelet vaikeasti hahmotettavassa tai kasvustoltaan tiheässä maastossa.

Jos leikkaat korkeassa risukossa tai pusikoiden ja pensaiden alla: Valitse leikkuuterän työkorkeudeksi vähintään 15 cm – älä aiheuta vaaraa eläimille.

Sammuta moottori ennen kuin poistut laitteen luota.

Tarkista leikkuulaite usein ja säännöllisesti. Tarkista leikkuulaite heti, jos sen toiminta tuntuu muuttuneen:

- Sammuta moottori, pidä laitetta tiukasti paikallaan ja odota, kunnes leikkuuterä ehtii pysähtyä.
- Tarkasta kunto ja kiinnitys, huomioi mahdolliset halkeamat
- Vaihda viallinen terä heti. Vaihda se silloinkin, kun viat ovat vähäisiä hiushalkeamia

Puhdista leikkuuterän pidike säännöllisesti ruhosta ja risuista. Poista leikkuuterän tai suojuksen alueelle muodostuneet tukokset.

Sammuta moottori, kun vaihdat terää. **Tapaturmavaara!**

Älä enää käytä teriä, mikäli ne ovat halkeilleet tai muutoin vaurioituneet esimerkiksi hitsaamisen tai oikaisemisen seurauksena. Muodonmuutoksia (epätasapaino).

Teristä saattaa irrota hiukkasia tai sirpaleita, jotka saattavat osua suurella nopeudella joko laitteen käyttäjään tai sivullisiin – **Vakavien vammojen vaara!**

Leikkuusiiman käyttö

Käytä suojusta vain ohjeiden mukaisesti asennetussa terässä, jotta leikkuusiiman pituus ei ylitä sallittua enimmäispituutta.

Pysäytä moottori ehdottomasti, ennen kuin korjaat manuaalisesti säädettävään siimapäähän kuuluvan leikkuusiiman säätöä. – **Loukkaantumisvaara!**

Moottorin työnopeus pienenee käytön aikana, mikäli siimat ovat liian pitkiä. Kytkin luistaa tällöin jatkuvasti, mikä johtaa ylikuumentumiseen ja tärkeiden osien (esim. kytkimen, kotelon muoviosien) vaurioitumiseen. Tällöin myös esim. leikkuuterät saattavat pyöriä joutokäynnillä, mistä aiheutuu **Loukkaantumisvaara!**

Tärinä

Laitteen pitempiaikainen käyttö voi aiheuttaa tärinistä johtuvia käsien verenkiertohäiriöitä (valkosormisuus).

Yleistä kaikille sopivaa käyttöaikaa ei voi ilmoittaa, sillä käyttöaika riippuu monista tekijöistä.

Voit käyttää laitetta kauemmin, kun

- suojaat kädet (lämpimillä käsineillä)
- pidät välillä taukoja

Käyttöaikaa lyhentää:

- käyttäjän verenkierto-ongelmat (oireet: usein kylmiltä tuntuvat tai kutisevat sormet)
- alhainen ulkoilman lämpötila
- tiukka puristusote (tiukka ote estää verenkiertoa).

Mikäli laitteen säännöllisen ja pitkäaikaisen käytön yhteydessä ilmenee oireita (esim. sormien kutina), suosittelemme lääkärintarkastusta.

Huolto- ja korjaustyöt

Huolla moottorilaitettasi säännöllisesti. Tee ainoastaan tässä käyttöohjeessa kuvattuja huolto- ja korjaustöitä. Muut työt on teetettävä alan ammattilaisella.

STIHL suosittelee, että kaikki huolto- ja korjaustyöt teetetään ainoastaan valtuutetulla STIHL-huollolla. STIHL-kauppiat saavat säännöllisesti koulutusta ja teknisiä tiedotteita.

Käytä ainoastaan korkealaatuisia varaosia. Huonompilaatuisten varusteiden käyttö voi aiheuttaa tapaturmia tai vahingoittaa laitetta. Lisätietoa saat alan liikkeistä.

STIHL suosittelee alkuperäisten STIHL-varaosien käyttöä. Ne on suunniteltu kyseiseen laitteeseen ja käyttäjän tarpeisiin sopiviksi.

Korjaus-, huolto- ja puhdistustöiden ajaksi **sammuta moottori ja irrota sytytystulpan liitin – tapaturman vaara**, jos moottori käynnistyy vahingossa! – Poikkeus: kaasuttimen ja joutokäynnin säätö.

Älä käynnistä käynnistimellä moottoria sytytystulppien liittimet irrotettuna tai sytytystulppa irrotettuna – **tulipalon vaara** sylinteristä lentävien kipinöiden vuoksi!

Älä huolla tai säilytä moottorilaitetta avotulen lähellä – polttoaineen aiheuttama **palovaara!**

Tarkista säännöllisesti, että polttoainesäiliön korkki ei vuoda.

Käytä ainoastaan moitteettomassa kunnossa olevia STIHLIN suosittelemia sytytystulppia – ks. Tekniset tiedot.

Tarkista sytytysjohto (eristys kunnossa, liitäntä kunnollinen).

Tarkista, että äänenvaimennin on moitteettomassa kunnossa.

Älä käytä laitetta, jossa on viallinen äänenvaimennin tai jossa ei ole äänenvaimenninta – **palovaara! – kuulovammojen vaara!**

Älä koske kuumaan äänenvaimentimeen – **palovammojen vaara!**

Suojalaitteiden merkinnät

Leikkuuterien suojuksiin merkityt nuolet kertovat leikkuuterien pyörimissuunnan.

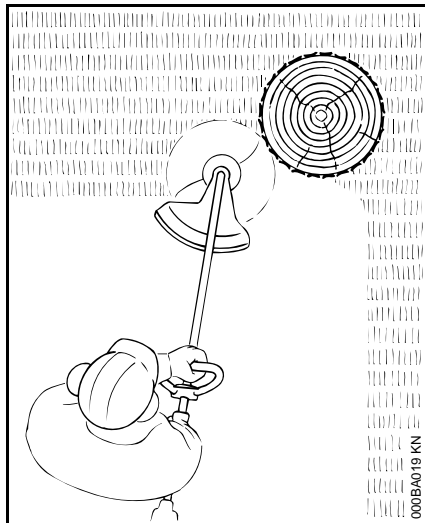

Käytä suojusta vain siimaleikkuureissa – äläkä koskaan metallisten leikkuuterien kanssa.

Leikkuusiimalla varustettu siimaleikkuri

Keveyeen leikkaamiseen – sopii myös ruohon leikkaamiseen puiden ja aitatolppien ympäriltä – säästää puunkuorta.

! VAROITUS

Älä vaihda leikkuusiimaa teräslankaan – tapaturmavaara!

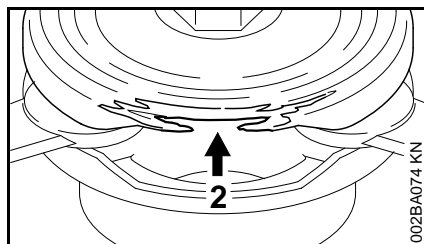
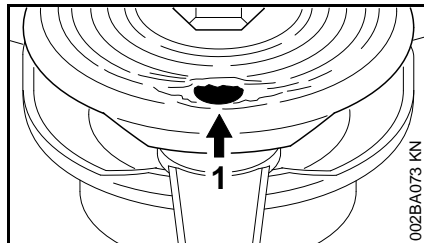
Muoviterällä varustettu siimapää – STIHL PolyCut 6-3

Esteettömien (ei tolppia, aitoja, puita) nurmikon reunojen leikkaamiseen.

Noudata ehdottomasti PolyCut-siimapään huolto-ohjeita!

Tarkkaile kulumismerkintöjä!

PolyCutin alaosassa on kulumista ilmaisevia merkkejä.

Jos jokin pyöreistä rei'istä (1; nuoli) tulee näkyviin tai jos keskipistettä kohti nouseva reuna (2; nuoli) on kulunut, PolyCut 6-3 -siimapäätä ei saa enää käyttää – vaan se on vaihdettava!

! VAROITUS

Kulumismerkintöjen huomioimatta jättäminen voi johtaa leikkuutyökalun katkeamiseen, jolloin ympäristöön sinkoavat osat voivat aiheuttaa tapaturman.

Vähennä katkeavien terien aiheuttamaa tapaturman vaaraa välttämällä leikkuuterän osumista kiviin, metallinkappaleisiin tms.!

Tarkista säännöllisesti, että PolyCut-terissä ei ole halkeamia. Jos jossakin terässä on halkeama, **vaihda kaikki** PolyCutin terät!

Sallitut leikkuuterien, suojusten, kahvojen ja kantohihnojen yhdistelmät

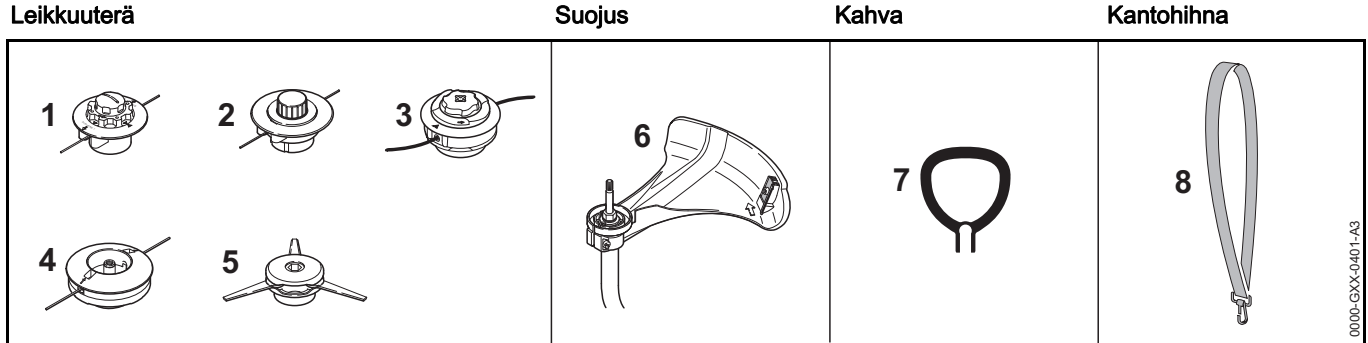

D000-GXX-0401-A3

Sallitut yhdistelmät

Valitse taulukosta käytettävään leikkuuterään sopiva yhdistelmä!

! VAROITUS

Muut yhdistelmät eivät ole turvallisuussyistä sallittuja –
Onnettomuusvaara!

Leikkuuterät

Siimapäät

- 1 STIHL AutoCut C 5-2
- 2 STIHL AutoCut 5-2
- 3 STIHL AutoCut C 6-2
- 4 STIHL DuroCut 5-2
- 5 STIHL PolyCut 6-3

Suojus

- 6 Suojus ja siimapäiden terä

Kahva

- 7 Rengaskahva

Kantohihna

- 8 Yhden olan hihnaa voi käyttää

Rengaskahvan asentaminen

Uudessa laitteessa on runkoputki jo asennettuna, mutta se on vielä käännettävä ja kohdistettava paikalleen.

Rengaskahvan kohdistaminen oikeaan asentoon

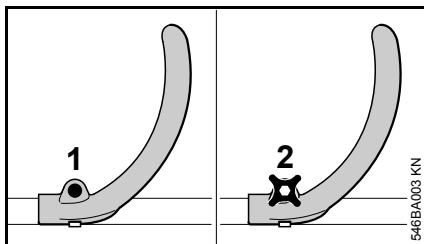

Ruuvilla varustetut mallit (FS 40)

- Löysää kahvan ruuvia (1) ruuvitaltalla tai yhdistelmäavaimella

Sakararuuvilla varustetut mallit (FS 50)

- Löysää kahvan sakararuuvi (2)

Kaikki mallit

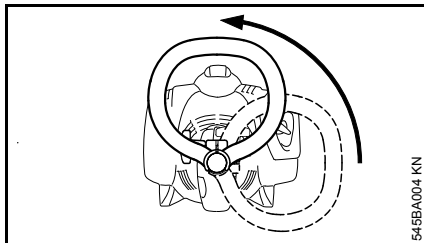

- Käännä runkoputken kahvaa ylös

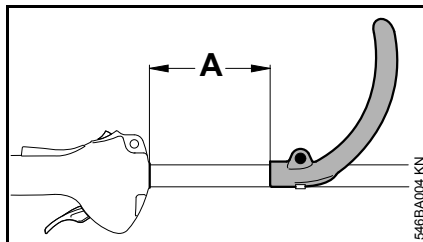

Etäisyyttä (A) muuttamalla voi kahvaa sovittaa käyttäjän ja käyttökohteen mukaan.

Suositus: Etäisyys (A) = n. 15 cm

- Työnnä kahva haluamaasi asentoon.
- Kiristä ruuvi tai sakararuuvi niin tiukkaan, että kahva ei enää liiku runkoputkessa.

Suojuksen asentaminen

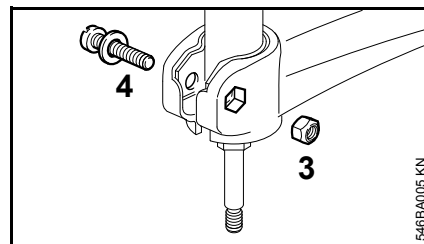
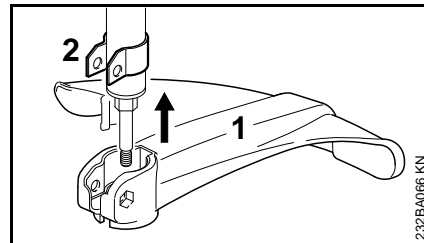

- Työnnä suojuksen (1) vasteseen asti pidikkeeseen (2)
- Työnnä mutteri (3) suojuksen kuusiokoloon – reikien tulee olla kohdakkain
- Kierrä ruuvi (4) ja aluslevy paikalleen. Kiristä

Leikkuuterän asentaminen

Aseta moottorilaite maahan

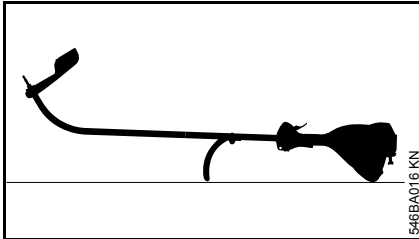

- Sammuta moottori
- Aseta moottorilaite rengaskahva ja moottorin suojus alaspäin, akseli ylöspäin

Painolautanen

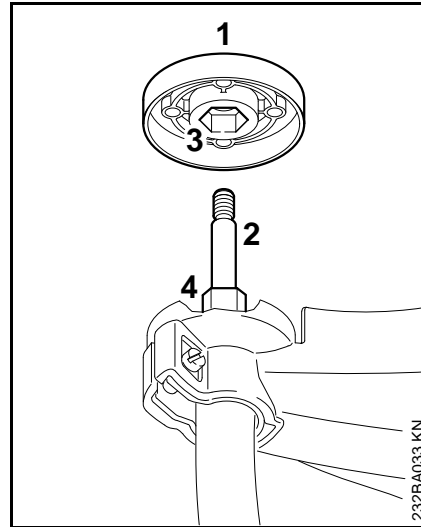

Painolautanen (1) toimitetaan siimapäiden DuroCut 5-2 ja PolyCut 6-3 mukana. Painolautasta tarvitaan ainoastaan kyseisten siimapäiden käytön yhteydessä.

Siimapää STIHL AutoCut 5-2, siimapää STIHL AutoCut C 5-2

- Poista mahdollinen painolautanen (1) akselistä (2)

Siimapää STIHL DuroCut 5-2, siimapää STIHL PolyCut 6-3,

- Työnnä painolautanen (1) akseliin (2) ja varmista samalla, että kuusiokolo (3) asettuu kuusiokantaan (4)

Akselin lukitseminen

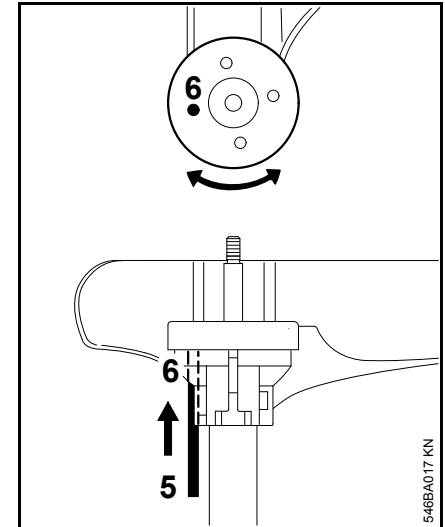

- Aseta työkalu (5) akselin lukitsemista varten suojuksessa ja painolautasessa oleviin porauksiin (6). Kierrä tällöin lautasta edestakaisin, kunnes akseli on lukittunut

Siimapään asentaminen - kierreliitännällä varustettu siimapää

Säilytä siimapäähän kuuluva liitelehti huolellisesti.

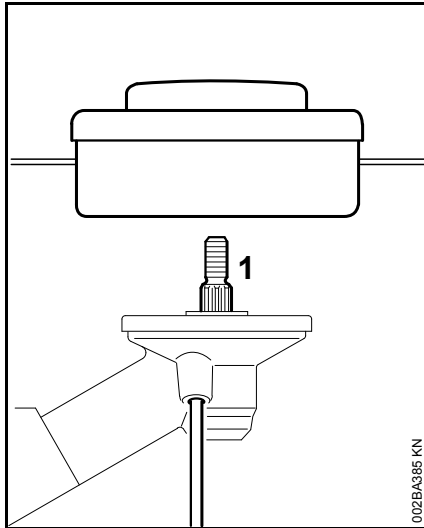

- Aseta painelautanen paikalleen
- Kierrä siimapää akseliin (1) vastapäivään vasteeseen saakka
- Lukitse akseli
- Kiristä siimapää



HUOMAUTUS

Ota akselin lukitsemiseen käyttämäsi työkalu pois.

Siimapään irrottaminen

- Lukitse akseli
- Käännä siimapäätä myötäpäivään

Siimapään asentaminen - siimapää ilman kierrelitintää

Säilytä siimapäähän kuuluva liitelehti huolellisesti!

STIHL AutoCut 5-2

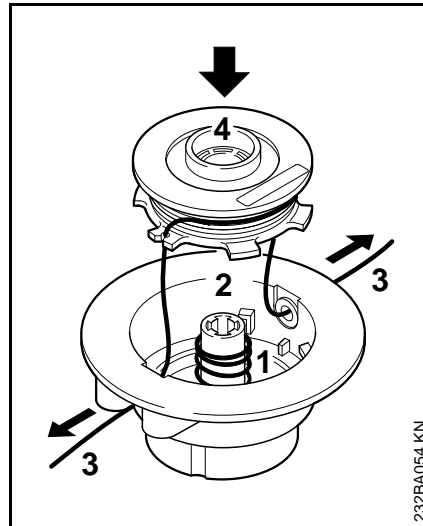

- Aseta jousi (1) yläosaan (2)
- Kääri siimat (3) kelalle (4)
- Pujota siimat holkkien läpi ja aseta kela kelakoteloon

Yksittäiset työvaiheet on kuvattu mukana toimitetulla lisälehdellä!

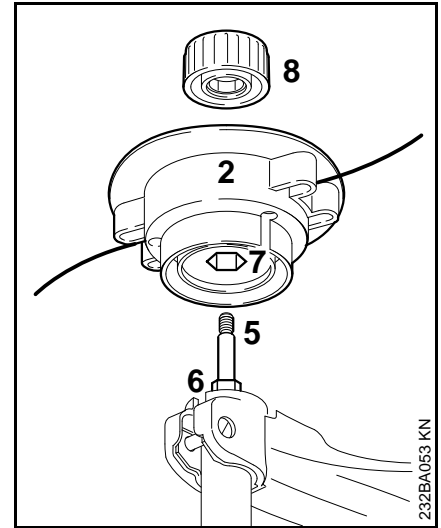

- Työnnä yläosa (2) akseliin (5) ja varmista samalla, että kuusiokolo (7) asettuu kuusiokantaan (6)
- Aseta kupu (8) yläosan päälle – kierrä kansi vasteeseen saakka akseliin ja kiristä kansi

STIHL AutoCut C 5-2

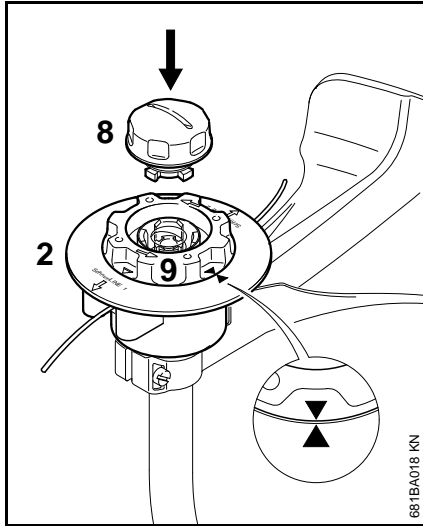

- Työnnä yläosa (2) siimapään AutoCut 5-2 tavoin akseliin
- Kierrä kela (9) vastapäivään vain sen verran, että kummankin nuolen kärjet osoittavat toisiaan – kela lukittuu siten paikalleen
- Paina kupu (8) perille saakka kelan sisään ja kierrä kupua samalla myötäpäivään
- Kierrä kupua vasteeseen saakka ja kiristä kupu pelkästään käsin

STIHL PolyCut 6-3

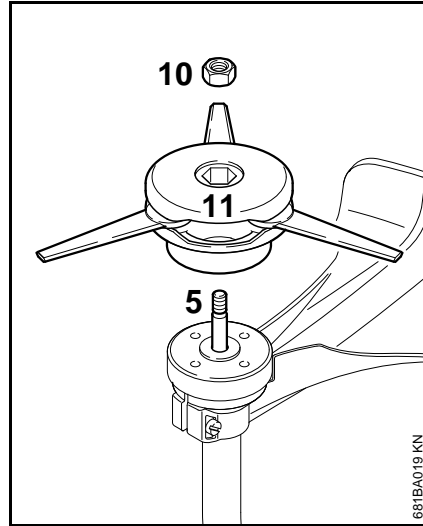

- Työnnä painolautanen akselin päälle
- Sijoita mutteri (10) siimapäähän
- Kierrä siimapäätä (11) myötäpäivään vasteeseen saakka akseliin (5)
- Lukitse akseli
- Kiristä siimapäätä

 **VAROITUS**

Korvaa löystyneet mutterit uusilla.

 **HUOMAUTUS**

Vedä työkalu irti akselin lukitsemista varten.

Siimapään irrotus**STIHL AutoCut**

- Pidä kelakotelo paikallaan
- Kierrä kupua vastapäivään

STIHL PolyCut

- Lukitse akseli
- Kierrä siimapäätä vastapäivään

Polttoaine

Moottorissa on käytettävä polttonesteenä bensiiniä ja moottoriöljyn sekoitusta.



VAROITUS

Vältä suoraa ihokosketusta polttonesteen kanssa samoin kuin polttonestehöyryjen hengittämistä.

STIHL MotoMix

STIHL suosittelee STIHL MotoMix -polttonesteen käyttöä. Tämä valmis polttonestesekoitus ei sisällä bentseeniä eikä lyijyä. Polttonesteen oktaaniluku on korkea ja sitä käytettäessä sekoitussuhde on aina sopiva.

STIHL MotoMix -polttoneste sisältää STIHL-kaksitahtimoottoreihin tarkoitettua moottoriöljyä HP Ultra. Näin tätä polttonestettä käytettäessä moottori kestää mahdollisimman pitkään.

MotoMix-polttonestettä ei ole saatavissa kaikilla markkinoilla.

Polttoaineen sekoittaminen



HUOMAUTUS

Moottoriin sopimattomat käyttöaineet tai ohjeista poikkeava sekoitussuhde voivat johtaa vakaviin moottorivaurioihin. Heikkolaatuinen bensiini tai moottoriöljy voi vahingoittaa moottoria, tiivisterenkaita, putkia ja letkuja sekä polttonestetankkia.

Bensiini

Käytä vain **tunnettujen valmistajien bensiinejä**, joiden oktaaniluku on vähintään 90 RON. Bensiini voi olla lyijytöntä tai lyijypitoista.

Manuaalisesti säädettävällä kaasuttimella varustetuissa moottoreissa voi esiintyä käyntihäiriöitä, jos bensiinin alkoholipitoisuus on yli 10 %. Näissä moottoreissa ei tule tämän vuoksi käyttää tällaista polttoainetta.

M-Tronic-moottorien teho pysyy moitteettomana, mikäli käytettävän bensiinin alkoholipitoisuus on enintään 25 % (E25).

Moottoriöljy

Jos polttoainetta sekoitetaan itse, käytä vain yhtä STIHL-kaksitahtimoottoriöljyä tai muuta korkealuokkaista luokan JASO FB, JASO FC, JASO FD, ISO-L-EGB, ISO-L-EGC tai ISO-L-EGD mukaista moottoriöljyä.

STIHL määrittelee STIHL HP Ultra-kaksitahtimoottoriöljyn tai vastaavan korkean suorituskyvyn moottoriöljyn päästöjen raja-arvojen varmistamiseksi moottorin käyttöänsä ajan.

Sekoitussuhde

STIHL-kaksitahtimoottoriöljy: 1:50;
1:50 = 1 osa öljyä + 50 osaa bensiiniä

Esimerkkejä

Bensiinin määrä	STIHL-kaksitahtiöljy
litraa	litraa (ml)
1	0,02 (20)
5	0,10 (100)
10	0,20 (200)

Bensiinin määrä	STIHL-kaksitahtiöljy
litraa	litraa (ml)
15	0,30 (300)
20	0,40 (400)
25	0,50 (500)

- Lisää polttoaineita varten hyväksytyyn kanisteriin ensin moottoriöljyä ja sitten bensiiniä. Sekoita kanisterin sisältö tämän jälkeen huolellisesti

Polttoainesekoituksen säilyttäminen

Varastoi polttoneste tähän tarkoitukseen hyväksytyissä astioissa turvallisessa, kuivassa ja viileässä paikassa, joka on suojassa valolta ja auringonpaisteelta.

Polttonesteseos vanhenee – tee polttonestesekoitus vain muutaman viikon tarpeeseen. Älä varastoi polttoainesekoitusta yli 30 päivän ajan. Jos polttonestesekoitus altistuu valolle, auringonpaisteelle tai äärimmäiselle kylmyydelle tai kuumuudelle, sekoitus voi muuttua käyttökelvottomaksi myös tätä nopeammin.

STIHL MotoMix -sekoitusta voi sitä vastoin säilyttää ongelmitta enimmillään 2 vuoden ajan.

- Ravista polttonestesekoituksella täytettyä kanisteria ennen tankkaamista voimakkaasti



VAROITUS

Kanisteriin voi muodostua painetta. Avaa kanisteri tämän vuoksi varovasti.

- Puhdista polttonestetankki ja kanisteri ajoittain huolellisesti

Hävitä jäännöspolttoneste ja puhdistusneste määrysten mukaisesti ja ympäristöystävällisesti!

Polttoaineen lisääminen

Valmistelut

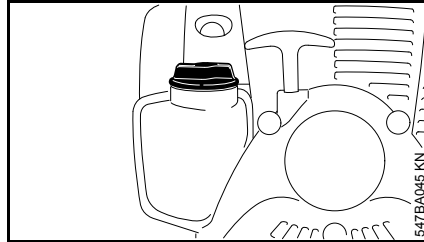

- Puhdista säiliön tulppa ja sen ympäristö hyvin, jotta säiliöön ei pääse likaa
- Aseta laite sellaiseen asentoon, että säiliön korkki on ylöspäin.

Kierrettävän korkin avaaminen

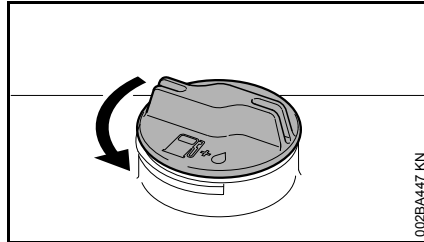

- Kierrä korkkia vastapäivään, kunnes sen voi ottaa pois täyttöaukon suulta.
- Ota korkki pois

Kaada säiliöön polttoainetta

Varo läikyttämästä. Älä täytä säiliötä ääriään myöten. STIHL suosittelee STIHL-täyttöjärjestelmän (lisävaruste) käyttöä.

Kierrettävän korkin sulkeminen

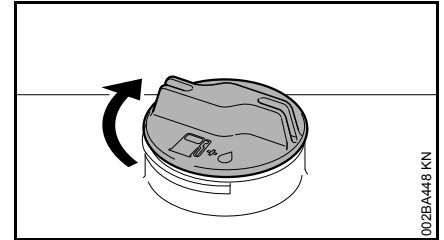

- Aseta korkki paikalleen
- Kierrä korkkia vasteeseen saakka myötäpäivään ja kiristä se käsin mahdollisimman tiukkaan

Moottorin käynnistäminen ja sammuttaminen

Hallintalaitteet

Rengaskahvalla varustettu malli

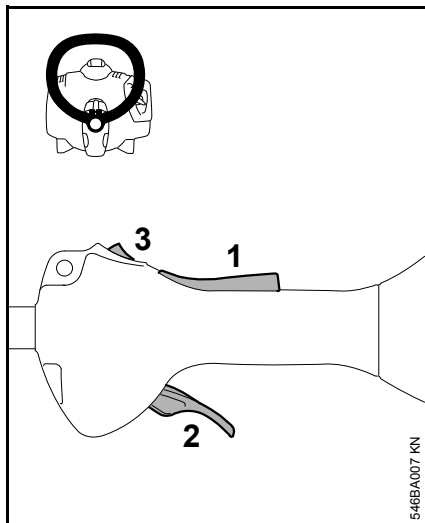

- 1 Kaasuvivun lukitsin
- 2 Kaasuvipu
- 3 Pysäytyspainike – asennot **Toiminta** ja **0** = seis.

Pysäytyspainikkeen ja sytytysvirran toiminta

Käyttäjää ei paina pysäytyspainiketta ja painike on asennossa **Toiminta**:
 Sytytysvirta on kytkeytynyt – moottori on käynnistysvalmiudessa ja siten käynnistettävissä. Sytytysvirta kytkeytyy pois päältä painettaessa

pysäytyspainike asentoon **0**. Moottorin pysähdyttyä sytytysvirta kytkeytyy automaattisesti uudelleen päälle.

Moottorin käynnistys

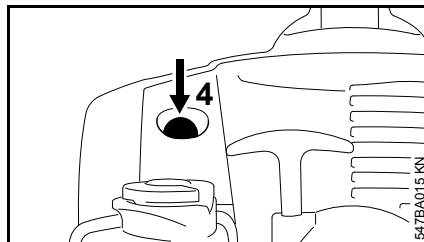

- Paina polttonesteen käsipumpun paljetta (4) vähintään 5 kertaa – myös silloin, kun palje on täytetty polttonesteellä

Kylmä moottori (kylmäkäynnistys)

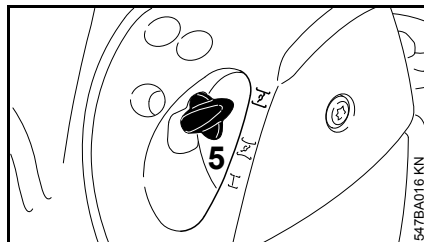

- Paina rikastinläpän vipu (5) sisään ja kierrä vipua samalla asentoon **I**

Lämmin moottori (käynnistys lämpimänä)

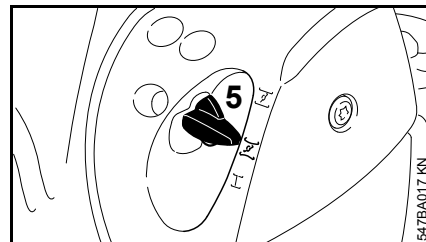

- Paina rikastinläpän vipu (5) sisään ja kierrä vipua samalla asentoon **I**

Käytä tätä asentoa myös silloin, kun moottori on jo käynnistynyt, mutta vielä kylmä.

Käynnistys

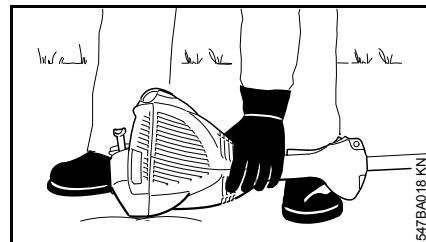

- aseta laite turvallisesti maahan: Moottorin tuki ja leikkuuterän suojus toimivat tällöin tukipintana. Leikkuuterä ei saa koskettaa maata eikä minkäänlaisia esineitä
- Asetu tukevaan asentoon
- Paina laitetta vasemmalla kädellä **voimakkaasti** maahan koskettamatta tällöin kuitenkaan kaasuvipua ja lukitusvipua

HUOMAUTUS

Älä aseta jalkaa äläkä polvistu rungon päälle!

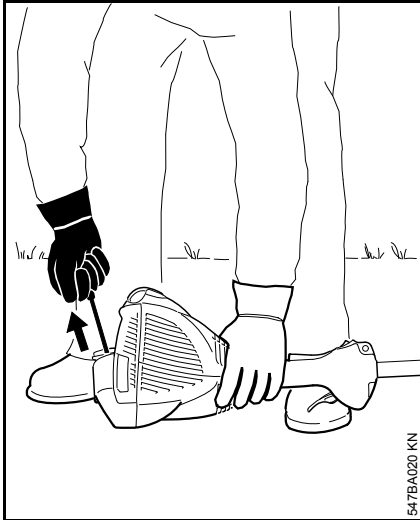

- Tartu käynnistyskahvaan oikealla kädellä

Malli ilman ErgoStart-toimintoa

- Vedä käynnistyskahvaa hitaasti ensimmäiseen selvästi havaittavaan vasteeseen saakka ja tämän jälkeen nopeasti ja voimakkaasti koko liikealueen poikki

ErgoStart-malli

- Vedä käynnistyskahva tasaisesti ulos

HUOMAUTUS

Älä vedä narua päähän saakka ulos – Naru saattaa katketa!

- Älä anna käynnistyskahvan rullautua itsestään sisään, vaan ohjaa naru kulkemaan sisään vastakkaisessa suunnassa ulosvetosuuntaan nähden – näin käynnistysnaru rullautuu oikein
- Vedä narusta, kunnes moottori käynnistyy

Moottorin käynnistyttyä

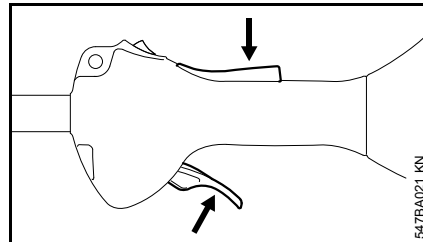

- Paina lukitusvipua ja kaasuta – rikastinläpän vipu siirtyy tällöin toiminta-asentoon I – käytä moottori lämpimäksi kylmäkäynnistykseen jälkeen antamalla moottorin käydä muutaman kerran vuoron perään sekä täyskaasulla että joutokäynnillä

VAROITUS

Jos kaasutin on säädetty oikein, leikkuuterä ei saa pyöriä moottorin ollessa joutokäynnillä!

Laite on käyttövalmis.

Moottorin sammuttaminen

- Liikuta pysäytyspainiketta suuntaan 0 – moottori pysähtyy – vapauta pysäytyspainike – pysäytyspainike palaa lähtöasentoon

Muita käynnistysohjeita

Moottori sammuu kylmäkäynnistykseen asennossa I tai kiihdytettäessä.

- Aseta rikastinläpän vipu asentoon II – jatka käynnistystä, kunnes moottori on käynnistynyt

Moottori ei käynnisty lämpimälle moottorille tarkoitetussa käynnistysasennossa II

- Aseta rikastinläpän vipu asentoon I – jatka käynnistystä, kunnes moottori on käynnistynyt

Moottori ei käynnisty

- Tarkasta, ovatko kaikki hallintalaitteet oikeassa asennossa
- Tarkasta, onko tankissa polttonestettä, lisää tarvittaessa
- Tarkasta, onko sytytystulpan liitin tiukasti paikallaan
- Toista käynnistys

Moottori on tukehtunut

- Aseta rikastinläpän vipu asentoon I – jatka käynnistystä, kunnes moottori on käynnistynyt

Tankki on ajettu täysin tyhjäksi

- Paina polttonesteen käsipumpun paljetta tankkauksen jälkeen vähintään 5 kertaa – myös siinä tapauksessa, että palje on täynnä polttonestettä
- Sääda rikastinläpän vipu moottorin lämpötilaa vastaavasti
- Käynnistä moottori uudelleen

Yleisiä käyttöohjeita

Ensimmäisen käyttökerran aikana

Käytä uutta laitetta aina ensin polttoainesäiliön kolmanteen täyttökertaan asti vähällä kuormituksella suurilla käyntinopeuksilla, jotta totutuskäytön aikana ei ilmene ylimääräistä kuormitusta. Totutusvaiheen aikana on liikkuvien osien limityttävä toisiinsa – moottorissa on suurempi kitkavastus. Moottori saavuttaa maksimitehonsa, kun sitä on käytetty 5–15 polttoaineen täyttökerran ajan.

Työnteon aikana

Anna moottorin käydä pidemmän täyskaasujakson jälkeen vielä hetki joutokäynnillä, kunnes jäähdytysilmavirta on kuljettanut suuremman lämmön pois, jotta moottorin (sytytysjärjestelmä, kaasutin) osiin ei kohdistu äärimmäistä lämpökuormitusta.

Työnteon jälkeen

Lyhytaikaiset seisokit: Anna moottorin jäähtyä. Säilytä laitetta polttoainesäiliö tyhjänä kuivassa paikassa seuraavaan käyttökertaan saakka kaukana syttymislähteistä. Pidemmät seisokit – ks. Laitteen säilytys.

Ilmansuodattimen puhdistaminen

Jos moottorin teho on tuntuvasti heikentynyt:

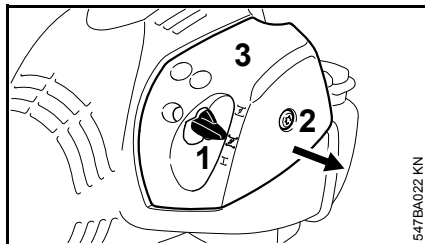

- Säädä rikastinlängän vipu (1) asentoon \nearrow
- Käännä ruuvia (2) suodattimen kannessa (3) vastapäivään, kunnes kansi on löysällä.
- Poista suodattimen kansi (3) rikastinlängän vivun päältä.
- Puhdista suodattimen ympärys enimmästä liasta.

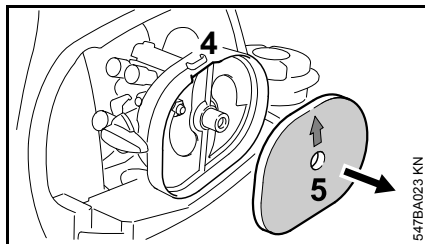

- Ota kiinni suodatinkotelon reiästä (4) ja irrota huopasuodatin (5).
- Vaihda huopasuodatin (5) – kopista tai puhalla suodatin puhtaaksi – älä pese sitä.

HUOMAUTUS

Vaihda vaurioituneet osat!

- Aseta huopasuodatin (5) tarkasti suodatinkoteloon, nuoli reikään päin
- Säädä rikastinlängän vipu (1) asentoon \nearrow
- Pane suodattimen kansi (3) paikalleen – varmista ettei ruuvi (2) kanttaa – ruuvaa ruuvi paikalleen.

Kaasuttimen säätäminen

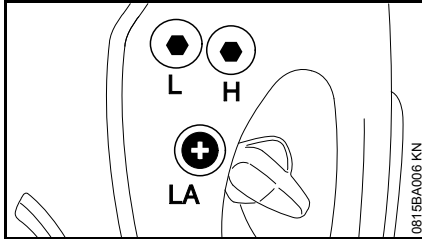

Laitteen kaasutin on säädetty tehtaalla niin, että moottori saa kaikissa käyttöolosuhteissa parhaan mahdollisen polttoaine-ilmaseoksen.

Säädä joutokäynti

Moottori sammuu joutokäynnillä.

- Anna moottorin lämmetä n. 3 min
- Kierrä joutokäynnin vasteruuvia (LA) hitaasti myötäpäivään, kunnes moottori käy tasaisesti – leikkuuterä ei saa liikkua.

Leikkuuterä pyörii joutokäynnillä.

- Kierrä joutokäynnin vasteruuvia (LA) vastapäivään, kunnes leikkuuterä pysähtyy ja vielä 1/2–3/4 kierrosta samaan suuntaan.

! VAROITUS

Jos leikkuulaite ei pysähdy joutokäynnin säädön jälkeen, vie laite huoltoon korjattavaksi.

Sytytystulppa

- Jos moottorin teho on heikentynyt, käynnistys vaikeutunut tai joutokäynnillä ilmenee häiriöitä, tarkista ensin sytytystulppa
- vaihda sytytystulppa n. 100 käyttötunnin jälkeen tai jos sen kärjet ovat voimakkaasti palaneet, jo aikaisemmin. Käytä ainoastaan STIHLin hyväksymiä, häiriösuojattuja sytytystulppia, ks. kohta "Tekniset tiedot"

Sytytystulpan irrottaminen

- Sammuta moottori

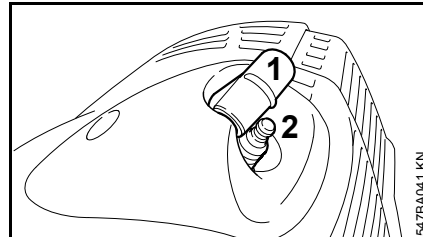

- Irrota sytytystulpan liitin (1)
- Irrota sytytystulppa (2)

Sytytystulpan tarkastus

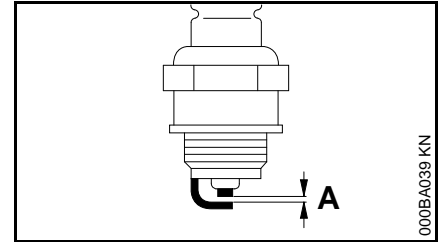

- Likaantuneen sytytystulpan puhdistus
- Tarkasta kärkiväli (A) ja säädä sitä tarvittaessa. Kärkivälin ohjearvo – ks. "Tekniset tiedot"
- Poista sytytystulpan likaantumiseen johtaneet syyt

Mahdollisia syitä ovat:

- polttoaineen joukossa liikaa moottoriöljyä
- likaantunut ilmansuodatin
- hankalat käyttöolosuhteet

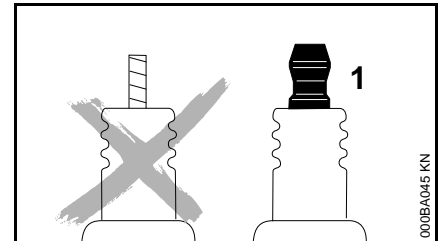

! VAROITUS

Puuttuva tai puutteellisesti kiristetty liitinmutteri (1) voi aiheuttaa kipinöintiä. Tämä voi aiheuttaa tulipalon tai räjähdysriskin työskenneltäessä helposti syttyvässä tai räjähdysalttiissa

ympäristössä. Seurauksena voi olla vakava loukkaantuminen tai esinevahinkoja.

- Käytä häiriönpoistajalla ja kiinteästi asennetulla liitinmutterilla varustettuja sytytystulppia

Sytytystulpan asentaminen

- Kierrä sytytystulppa paikalleen
- Paina sytytystulpan liitin sytytystulppaan

Moottorin käynti

Jos moottori käyttäytyy ilmansuodattimen puhdistamisen ja kaasuttimen oikean säädön jälkeen epätydyttävästi, syy voi olla myös äänenvaimentimessa.

Anna jälleenmyyjän tarkastaa, onko äänenvaimentimessa likaa (karstaa)!

STIHL suosittelee, että kaikki huolto- ja korjaustyöt teetetään ainoastaan valtuutetulla STIHL-huollolla.

Laitteen säilytys

Jos laitetta ei käytetä n. 3 kuukauteen

- Tyhjennä ja puhdista polttoainesäiliö hyvin tuulettuvassa tilassa
- Hävitä polttoaine jätehuolto- ja ympäristömääräysten mukaisesti
- Aja kaasutin tyhjäksi, jotta kalvot eivät liimaudu kiinni kaasuttimeen!
- Irroita, puhdista ja tarkista leikkuuterä. Käsittele metalliterät suojaöljyllä.
- Puhdista laite, erityisesti sylinterin rivat ja ilmansuodatin!
- Säilytä laite kuivassa ja turvallisessa paikassa. Varmista, että sivulliset (esim. lapset) eivät pääse käsiksi laitteeseen

Siimapään huolto

Aseta moottorilaite maahan

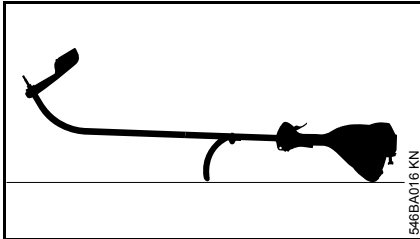

- Sammuta moottori
- Aseta moottorilaite rengaskahva ja moottorin suojus alaspäin, akseli ylöspäin

Leikkuusiiman uusiminen

Ennen leikkuusiiman uusimista siimapää on ehdottomasti tarkastettava kulumien varalta.

! VAROITUS

Jos kulumista on huomattavasti, koko siimapää on uusittava.

Leikkuusiimaa kutsutaan seuraavassa lyhyesti "siimaksi".

Siimapään toimituksen sisältöön kuuluu kuvilla varustettu ohjeistus, jossa on esitetty siimojen uusiminen. Säilytä siimapäätä koskevat ohjeet tämän vuoksi huolellisesti.

- Irrota siimapää tarvittaessa

Siiman säädön korjaus

STIHL AutoCut

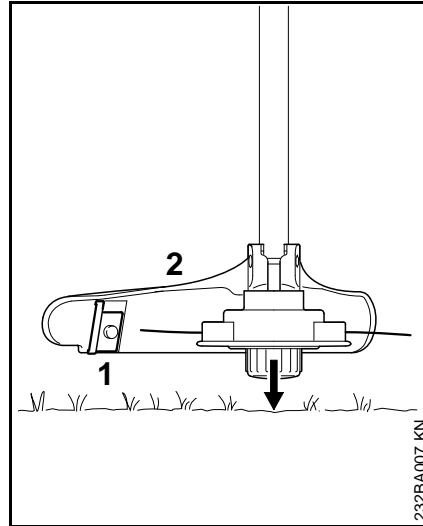

- Pidä pyörivää siimapäätä kasvuston yläpuolella pinnan suuntaisesti – kosketa maata – noin 3 cm (1,2 in.)
Laitte korjaa siiman säätöä
- Suojuksen (2) yhteydessä oleva terä (1) lyhentää liian pitkät siimat sopivan pituisiksi – vältä tämän vuoksi pinnan koskettamista useita kertoja!

Säädön korjaus tapahtuu vain siinä tapauksessa, että **kummankin** siiman pituus on vielä vähintään **2,5 cm (1 in.)!**

Jos siiman pituus on alle 2,5 cm (1 in.):

! VAROITUS

Sammuta ehdottomasti moottori korjatessasi siiman säätöä käsin – muussa tapauksessa:
loukkaantumisvaara!

- Käännä laite ympäri
- Paina siimakelaan kuuluva kupu vasteeseen saakka
- Vedä siimojen päät pois siimakelasta

Varusta siimapää uusilla siimoilla, mikäli kelassa ei ole enää siimaa.

Kaikkien muiden siimapäiden kohdalla

Toimi liitelehden kuvauksen mukaisesti.

! VAROITUS

Sammuta ehdottomasti moottori korjatessasi siiman säätöä käsin – muussa tapauksessa:
loukkaantumisvaara!

Siiman vaihtaminen

STIHL DuroCut

! VAROITUS

Sammuta ehdottomasti moottori, ennen kuin asennat siimapäähän leikkuuvälineitä – muussa tapauksessa:
loukkaantumisvaara!

- Varuste leikkuuvälineitä mukana toimitetun ohjeen mukaan katkaistulla siimalla

STIHL AutoCut C 5-2

Pura siimapää ja poista irralliset siimat

Normaalikäytössä kuluu siimapään siimavarasto lähes loppuun.

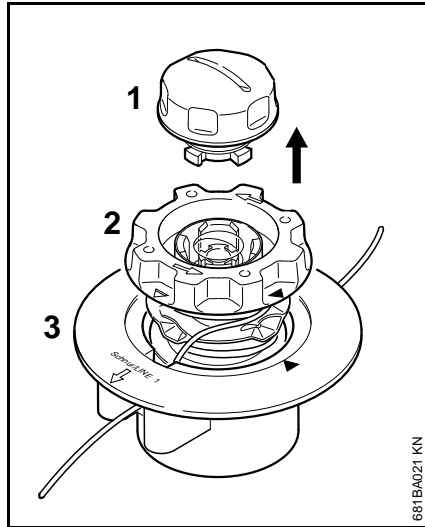

- Pidä kiinni siimapäästä ja käännä kantta (1) vastapäivään, kunnes kannen voi poistaa
- Vedä kelarunko (2) yläosasta (3) ja poista irralliset siimat

Kokoa siimapää

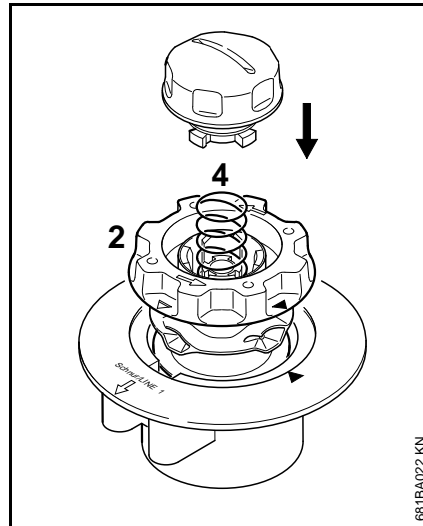

- aseta tyhjä kelarunko yläosaan
Jos jousi (4) on ponnahtanut ulos:
- Paina jouta kelarunkoon (2) kunnes kuulet sen napsahtavan paikalleen
- Asenna siimapää - katso "Siimapään asentaminen"

Kelaa kelarunko

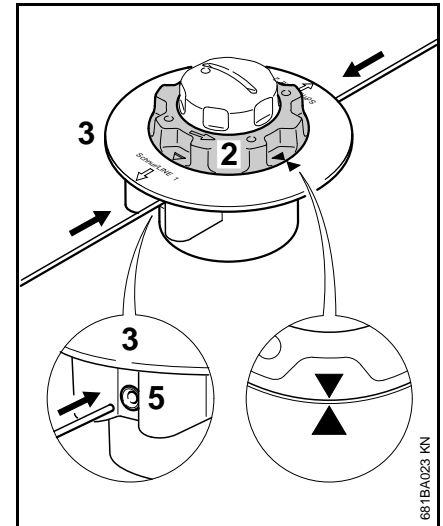

- Käytä siimoja, joiden halkaisija on 2,0 mm (0,08 tuumaa) (väri vihreä)
- katkaise rullasta (lisävarusteista) kaksi siimaa, joista kummankin pituus on 2 m (78 tuumaa)
- Kierrä kelarunkoa (2) vastapäivään kunnes kummankin nuolen kärjet osoittavat toisiaan
- laita molemmat siimat suorista päistä yläosan (3) holkkeihin (5), ja työnnä niitä kunnes tunnet vastuksen

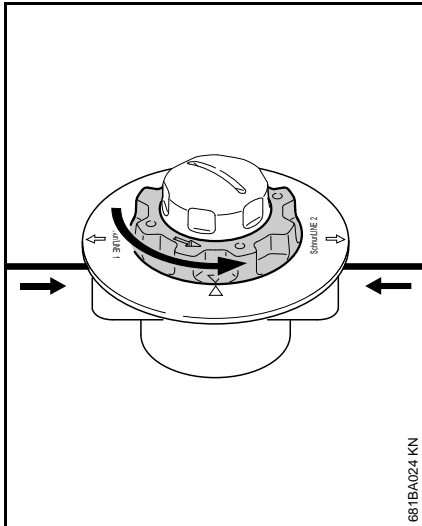

- Pidä kiinni yläosasta
- Kierrä kelarunkoa vastapäivään kunnes lyhyin siima kohoaa n. 10 cm (4 tuumaa) siimapäästä
- lyhennä tarpeen mukaan pidempää siimaa n. 10 cm (4 tuumaa)

Siimapää on täytetty.

STIHL AutoCut 5-2

Leikkuusiiman jäämien poistaminen

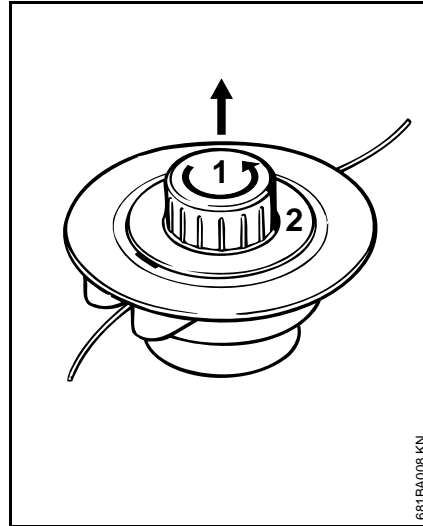

- Avaa siimapää – pidä siitä kädellä kiinni ja käännä suojusta (1) vastapäivään
- Lukkiuta kelan runko (2), irrota se leikkuupäästä ja ota leikkuusiiman jäännökset pois

Leikkuusiiman kääriminen kelaan

Yksittäisten siimojen vaihtoehtona voi käyttää valmiiksi leikkuusiimalla varustettua kelaä (lisävaruste).

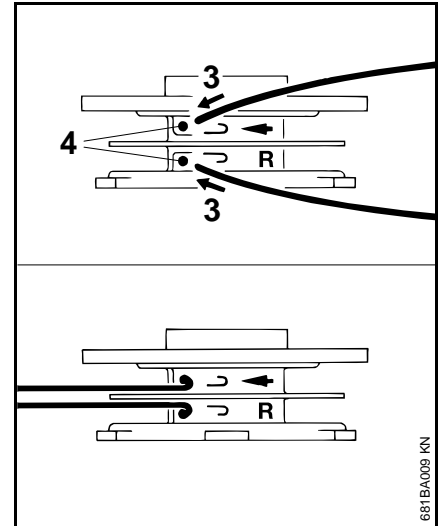

- Käytä siimaa, jonka halkaisija on 2,0 mm (0,08 in) (vihreä siima).
- Leikkaa rullasta (lisävaruste) kaksi 3 m (120 in) pituista siimaa
- Työnnä molempien siimojen toinen pää (3) kelan rungon reikiin (4)
- Taita siimoja reiän kohdalta niin, että syntyy taite

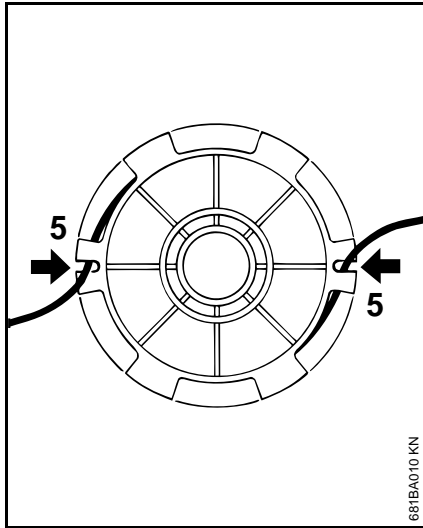

- Kierrä siima siten, että se menee sisään järjestelmällisesti ja suoraan – kumpaankin kammioon vain yksi siima
- Kiinnitä siimojen päät loviin (2)

Leikkuupään kokoaminen



HUOMAUTUS

Varmista ennen kokoamista, että puristusjousi on asennettuna (ks. Siimapään asentaminen)

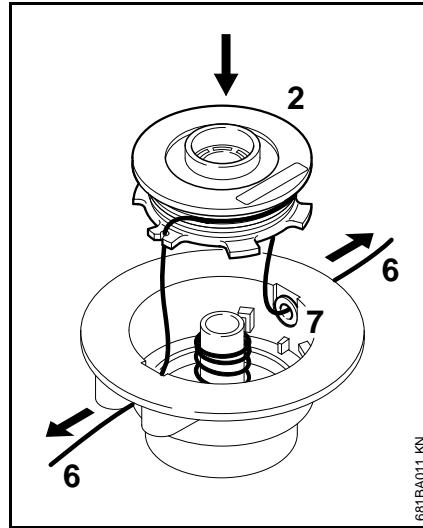

- Työnnä siimojen päät (6) silmukoiden (7) läpi ja lukitse kelan runko (2) kelakoteloon

Siimojen on vapauduttava aukoista (5) asennettaessa kelan runko asennetaan leikkuupäähän

- Vedä siimojen päät vasteeseen asti ulos
- Asenna leikkuupää takaisin paikalleen

Terän vaihtaminen

STIHL PolyCut

Tarkista ennen leikkuuterän vaihtamista, onko siimaleikkuri kulunut.



VAROITUS

Jos siinä on voimakkaita kulumisjälkiä, koko leikkuupää on vaihdettava.

Leikkuuteriä kutsutaan jäljempänä lyhyesti teriksi.

Siimaleikkurin mukana toimitetaan kuvallinen käyttöohje, josta näkyy kuinka terät vaihdetaan. Säilytä siimapään ohje siksi tallessa.



VAROITUS

Sammuta moottori ehdottomasti ennen kuin lisäät siimaa siimaleikkuriin käsin – **tapaturman vaara!**

- Irrota siimapää
- Vaihda terä kuten kuvissa on näytetty
- Asenna leikkuupää takaisin paikalleen

Huolto- ja hoito-ohjeita

Tiedot koskevat normaaleja käyttöolosuhteita. Vaikeissa olosuhteissa (paljon pölyä jne.) ja pidempien työpäivien aikana lyhennä vastaavasti annettuja aikavälejä.		ennen työskentelyn aloittamista	työskentelyn lopettamisen jälkeen tai päivittäin	jokaisen tankkauskerran jälkeen	viikoittain	kuukausittain	vuosittain	häiriön yhteydessä	vaurion yhteydessä	tarvittaessa
Koko kone	Silmämääräinen tarkastus (kunto, tiiviys)	X		X						
	puhdistus		X							
Takakahva	Toimintatarkastus	X		X						
Ilmansuodatin	puhdistus							X		X
	vaihto								X	
Polttonesteen käsipumppu (jos käytettävissä)	tarkastus	X								
	kunnostus erikoisliikkeessä ¹⁾								X	
Polttoainetankin imupää	tarkastus							X		
	vaihto						X		X	X
Polttoainesäiliö	puhdistus							X		X
Kaasutin	Tarkastus joutokäynnillä, leikkuuterä ei saa pyöriä mukana	X		X						
	Joutokäynnin jälkisaätö									X
Sytytystulppa	Kärkivälin säätö							X		
	vaihto 100 käyttötunnin välein									
Jäähdytysilman imuaukko	Silmämääräinen tarkastus		X							
	puhdistus									X
Käsiteltävissä olevat ruuvit ja mutterit (säätöruuveja lukuun ottamatta)	kirstitys									X
Leikkuuterä	Silmämääräinen tarkastus	X		X						
	vaihto								X	
	Kiinnityksen tarkastus	X		X						
Turvatarra	vaihto								X	

¹⁾ STIHL suosittelee työn teettämistä STIHL-erikoisliikkeessä

Kulutuksen minimointi ja vaurioiden välttäminen

Tässä käyttöohjeessa annettujen ohjeiden noudattaminen vähentää laitteen liiallista kulumista ja vaurioitumista.

Laitetta tulee käyttää, huoltaa ja säilyttää näissä käyttöohjeissa kuvatulla tavalla.

Käyttäjä vastaa itse kaikista turvallisuus-, käyttö- ja huolto-ohjeiden noudattamatta jättämisestä aiheutuvista vaurioista. Tämä koskee erityisesti vaurioita, jotka johtuvat

- muiden kuin STIHLin hyväksymien muutosten teosta tuotteeseen
- leikkulaitteiden tai lisätarvikkeiden käytöstä, joita ei ole hyväksytty tähän laitteeseen, jotka eivät laitteeseen sovi tai jotka ovat huonolaatuisia
- laitteen määräysten vastaisesta käytöstä
- laitteen käytöstä urheilu- tai kilpailutapahtumissa
- sekä seurannaisvaurioita, jotka ovat syntyneet viallisia komponentteja käsittävän moottorilaitteen käyttämisestä

Huoltotyöt

Kaikki kohdassa Huolto- ja hoito-ohjeet kuvatut työt on tehtävä säännöllisesti. Jos käyttäjä ei itse voi huoltaa laitetta, hänen on annettava laite alan ammattilaisen huollettavaksi.

STIHL suosittelee, että annat kaikki huolto- ja korjaustyöt ainoastaan STIHL-korjaamon suoritettaviksi. STIHL-kauppiaat saavat säännöllisesti koulutusta ja teknisiä tietoja.

Jos nämä työt jätetään tekemättä tai jos ne tehdään väärin, voi syntyä vaurioita, joista käyttäjä on itse vastuussa. Näitä ovat mm.:

- laitteen vahingoittuminen huoltotöiden väärän ajoittamisen tai laiminlyöntien vuoksi (esim. ilman tai polttoaineensuodatin), väärä kaasuttimen säätö tai riittämätön jäähdytysilmakanavan puhdistaminen (imauukko, sylinterin rivat)
- epäasianmukaisesta varastoinnista johtuvat korroosio- ja seurannaisvauriot
- laitteelle aiheutuneet vahingot, jotka johtuvat huonolaatuisten varaosien käytöstä

Kuluvat osat

Tietyt laitteen osat kuluvat normaalissa ohjeiden mukaisessa käytössä, joten ne on vaihdettava käyttötavasta ja -tiheydestä riippuen oikeaan aikaan. Tällaisia osia ovat mm.:

- leikkulaitteet (kaikenlaiset)
- leikkuuterien kiinnitysosat (aluslaatta, mutteri jne.)
- teräsuojat
- kytkin
- suodatin (ilman-, polttoaineen-)

- käynnistin
- sytytystulppa

Tärkeät osat

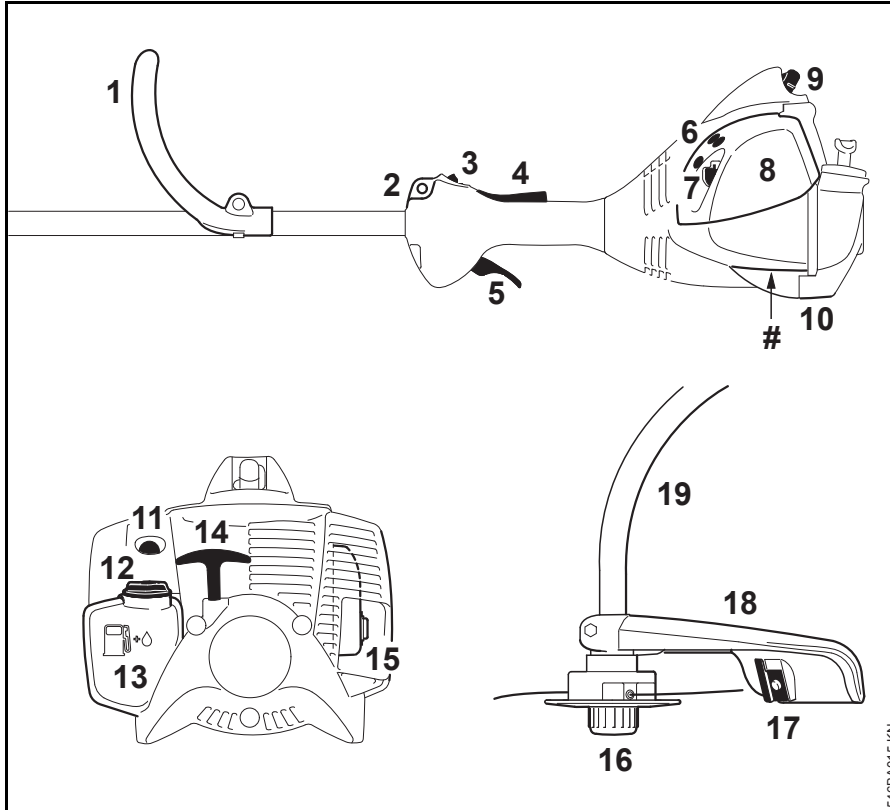

- 1 Rengaskahva
- 2 Kantosilmukka
- 3 Pysäytyspainike
- 4 Kaasuvivun lukitsin
- 5 Kaasuvipu
- 6 Kaasuttimen säätöruuvit
- 7 Rikastinläpän vipu
- 8 Ilmansuodattimen kansi
- 9 Sytytystulpan liitin
- 10 Laitteen tuki
- 11 Polttonesteen käsipumppu
- 12 Säiliön korkki
- 13 Säiliö
- 14 Käynnistyskahva
- 15 Äänenvaimennin
- 16 Siimapää
- 17 Terä (leikkuusiimalle)
- 18 Suoja
- 19 Varsi
- # Koneen numero

546BA015 KN

Tekniset tiedot

Moottori

Yksisylinterinen kaksitahtimoottori

FS 40, FS 40 C

Iskutilavuus:	27,2 cm ³
Sylinterin halkaisija:	34 mm
Iskun pituus:	30 mm
Teho ISO 8893 mukaisesti	0,7 kW (1,0 PS), kun 8500 1/min
Joutokäyntinopeus:	2800 1/min
Säätkierrosnopeus (nimellisarvo):	10000 1/min
Vetoakselin enimmäiskierrosnopeus (terän kiinnityksessä):	10600 1/min

FS 50, FS 50 C

Iskutilavuus:	27,2 cm ³
Sylinterin halkaisija:	34 mm
Iskun pituus:	30 mm
Teho ISO 8893 mukaisesti	0,8 kW (1,1 PS), kun 8500 1/min
Joutokäyntinopeus:	2800 1/min
Säätkierrosnopeus (nimellisarvo):	10000 1/min
Vetoakselin enimmäiskierrosnopeus (terän kiinnityksessä):	10600 1/min

Sytytysjärjestelmä

Elektronisesti ohjattu magneettosytytys

Sytytystulppa (häiriösuojattu):	NGK CMR 6 H
Kärkiväli:	0,5 mm

Polttoainejärjestelmä

Kaikissa asennoissa toimiva kalvokaasutin, jossa integroitu polttoainepumppu

Polttoainesäiliön tilavuus	340 cm ³ (0,34 l)
----------------------------	------------------------------

Paino

ilman polttoainetta, terälaitetta ja suojusta

FS 40:	4,4 kg
FS 40 C ErgoStartilla varustettuna:	4,5 kg
FS 50:	4,4 kg
FS 50: pitkällä runkoputkella:	4,5 kg
FS 50 C ErgoStartilla varustettuna:	4,5 kg
FS 50 C ErgoStartilla ja pitkällä runkoputkella:	4,6 kg

Mitat

ilman leikkuulaitetta	
FS 40:	1450 mm
FS 40 C ErgoStartilla varustettuna:	1450 mm
FS 50:	1450 mm

ilman leikkuulaitetta	
FS 50: pitkällä runkoputkella:	1650 mm
FS 50 C ErgoStartilla varustettuna:	1450 mm
FS 50 C ErgoStartilla ja pitkällä runkoputkella:	1650 mm

Melu- ja värinätaaso

Melutason ja värinän kiihtyvyyden määrittämisessä on otettu huomioon käyttöolosuhteet joutokäynti ja nimellinen suurin kierrosnopeus samoilta osin.

Lisätietoa värinädirektiivin 2002/44/EY työntajalle asettamista vaatimuksista saat osoitteesta www.stihl.com/vib

Melutaso L_{peq} ISO 22868 mukaisesti

FS 40, FS 40 C:	94 dB (A)
FS 50, FS 50 C:	93 dB (A)

Äänitehotaso L_w ISO 22868 mukaan

FS 40, FS 40 C:	107 dB (A)
FS 50, FS 50 C:	108 dB (A)

Tärinätaaso a_{hv,eq} ISO 22867 mukaisesti

	Vasen kädensija	Oikea kädensija
FS 40, FS 40 C:	7,0 m/s ²	6,4 m/s ²
FS 50, FS 50 C:	6,0 m/s ²	5,7 m/s ²

Äänenpainetasolle ja äänentehotasolle K on-Arvo direktiivin 2006/42/EY = 2,0 dB (A) mukaan; värinäarvolle K on-Arvoa direktiivin 2006/42/EY mukaan = 2,0 m/s².

REACH

REACH on kemikaalien rekisteröintiä, arviointia ja lupamenettelyä koskeva EY-asetus.

REACH-asetuksen 1907/2006/EY vaatimusten täyttämistä on tietoa osoitteessa www.stihl.com/reach

Pakokaasupäästöarvot

EU-tyyppihyväksyntämenettelyn aikana mitattu CO₂-arvo on nähtävissä osoitteessa www.stihl.com/co2 tuotekohtaisissa teknisissä tiedoissa.

Saatu CO₂-arvo on mitattu tyypillisestä moottorista normitettua testimenettelyä käyttäen laboratorio-olosuhteissa, eikä se ole selkeä tai ehdoton takuu tietynt moottorin tehosta.

Kun moottoria käytetään ja huolletaan tämän käyttöohjeen mukaan määräysten mukaisesti, pakokaasupäästöjä koskevat, voimassa olevat vaatimukset täyttyvät. Jos moottoriin tehdään muutoksia, käyttö lupa mitätöityy.

Korjausohjeita

Laitteen käyttäjä saa suorittaa vain tässä käyttöohjeessa kuvattuja huolto- ja hoitotoimia. Suuret korjaukset on annettava alan ammattilaisen tehtäväksi.

STIHL suositaa, että annat huolto- ja korjaustyöt vain STIHL-huollon tehtäväksi. STIHL-jälleenmyyjä koulutetaan säännöllisesti. Heillä on käytettävissään näitä laitteita koskevat tekniset tiedotteet.

Asenna korjausten yhteydessä ainoastaan STIHLin tähän laitteeseen hyväksymiä tai muita samantasoisia varaosia. Käytä vain korkealaatuisia varaosia. Huonolaatuisten osien käyttö voi aiheuttaa tapaturmia tai vahingoittaa laitetta.

STIHL suositaa alkuperäisten STIHL-varaosien käyttöä.

Tunnet STIHL-alkuperäisvaraosan STIHL-varaosanumerosta, tekstistä **STIHL** ja tarvittaessa STIHL-varaosamerkistä  (pienikokoisessa osassa voi olla vain merkki).

Hävittäminen

Hävitä laite maakohtaisten ympäristömääräysten mukaisesti.

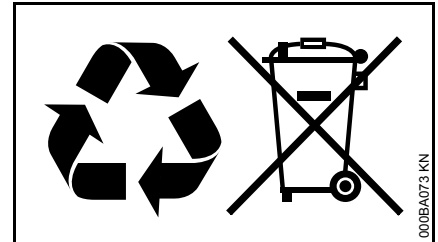

STIHL-laite ei kuulu sekajätteeseen. Kierrätä STIHL-laite, akku ja pakkaus ympäristömääräysten mukaisesti.

STIHL-jälleenmyyjältä saat hävittämistä koskevat ajantasaiset tiedot.

EU- vaatimustenmukaisuusvakuutus

ANDREAS STIHL AG & Co. KG
Badstr. 115
D-71336 Waiblingen

Deutschland

vakuuttaa yksinomaisena vastuullisena,
että kone

Tuote: Trimmeri
Merkki: STIHL
Tyyppi: FS 40
FS 40 C
FS 40 C-E
FS 50
FS 50-L
FS 50 C
FS 50 C-E
FS 50 C-E L

Sarjatunniste: 4144

Iskutilavuus: 27,2 cm³

vastaa soveltuvilta osin direktiivien
2011/65/EU, 2006/42/EY, 2014/30/EU
ja 2000/14/EY säännöksiä ja että tuote
on kehitetty ja valmistettu seuraavien
standardien tuotteen valmistuspäivänä
voimassa olevien versioiden mukaisesti:

EN ISO 11806-1, EN 61000-6-1,
EN 55012

Mitattu ja taattu äänitehotaso on
määritetty direktiivin 2000/14/EY
liitteen V ja standardin ISO 10884
mukaisesti.

Mitattu äänitehotaso

kaikki mallit FS 40: 107 dB(A)

kaikki mallit FS 50: 108 dB(A)

Taattu äänitehotaso

kaikki mallit FS 40: 109 dB(A)

kaikki mallit FS 50: 110 dB(A)

Teknisten asiakirjojen säilyttäminen:

ANDREAS STIHL AG & Co. KG
Produktzulassung

Valmistusvuosi ja koneen numero on
ilmoitettu laitteen päällä.

Waiblingen, 3.2.2020

ANDREAS STIHL AG & Co. KG

puolesta



Dr. Jürgen Hoffmann

Johtaja, tuotetiedot, -asetukset ja -
hyväksynnät



Indholdsfortegnelse

Om denne brugsvejledning	62
Sikkerhedshenvisninger og arbejdsteknik	62
Tilladte kombinationer af skæreværktøj, beskyttelse, greb, bæresele	69
Montering af specialhåndgreb	70
Montering af beskyttelsesanordninger	70
Montering af skæreværktøj	71
Brændstof	74
Påfyldning af brændstof	75
Start og standsning af motoren	75
Driftshenvisninger	77
Rengøring af luftfilter	78
Indstilling af karburator	78
Tændrør	79
Motorens løb	80
Opbevaring af redskabet	80
Efterse græshovedet	80
Henvisninger til vedligeholdelse og pasning	85
Minimering af slitage og undgåelse af skader	86
Vigtige komponenter	87
Tekniske data	88
Reparationsvejledning	89
Bortskaffelse	89
EU-overensstemmelseserklæring	90

Kære kunde

Mange tak for, at du har bestemt dig for et kvalitetsprodukt fra firmaet STIHL.

Dette produkt er blevet fremstillet med moderne produktionsprocesser og omfattende foranstaltninger med henblik på kvalitetssikring. Vi bestræber os på at gøre alt, så du bliver tilfreds med dette redskab og kan arbejde med det uden problemer.

Hvis du har spørgsmål angående redskabet, så kontakt din forhandler eller vores salgsselskab.

Med venlig hilsen



Dr. Nikolas Stihl

STIHL

FS 40, FS 40 C, FS 50, FS 50 C

Denne betjeningsvejledning er beskyttet af ophavsretten. Alle rettigheder forbeholdes, især retten til kopiering, oversættelse og behandling med elektroniske systemer.

Om denne brugsvejledning

Billedsymboler

Billedsymboler, der er anbragt på redskabet, er forklaret i denne betjeningsvejledning.

Afhængigt af redskab og udstyr kan følgende billedsymboler være anbragt på redskabet.



Brændstoftank; brændstofblanding af benzin og motorolie

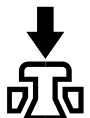

Betjen dekompressionsventilen



Brændstofhåndpumpe

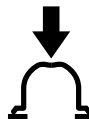

Betjen brændstofhåndpumpen

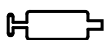

Fedttube



Indsugningsluftføring: Sommerdrift



Indsugningsluftføring: Vinterdrift



Håndtagsvarme

Markering af tekstafsnit



ADVARSEL

Advarsel om risiko for personulykker og tilskadekomst, samt alvorlige tingsskader.



BEMÆRK

Advarsel om risiko for beskadigelse af maskinen eller enkelte komponenter.

Teknisk videreudvikling

STIHL arbejder løbende med videreudvikling af alle maskiner og redskaber; vi må derfor forbeholde os ret til ændringer i leveringsomfangets form, teknik og udstyr.

Der kan således ikke afledes krav ud fra angivelser og illustrationer i denne betjeningsvejledning.

Sikkerhedshenvisninger og arbejdsteknik



Der kræves særlige sikkerhedsforanstaltninger ved arbejde med dette motorredskab, da skæreværktøjet arbejder med meget højt omdrejningstal.



Læs hele brugsanvisningen grundigt igennem, før redskabet tages i brug første gang, og opbevar den sikkert til senere brug. Det kan være livsfarligt ikke at overholde brugsanvisningen.

Nationale sikkerhedsforskrifter, f.eks. fra brancheorganisationer, sociale myndigheder, Arbejdstilsynet og andre skal overholdes.

Første gang der arbejdes med motorredskabet: Få sælgeren eller en anden fagkyndig til at vise dig, hvordan du håndterer det sikkert – eller deltag i et fagligt kursus.

Mindreårige må ikke arbejde med motorredskabet – bortset fra unge over 16 år, som bliver uddannet under opsyn.

Børn, dyr og tilskuere skal holdes på afstand.

Når motorredskabet ikke er i brug, skal det anbringes, så ingen kan komme til skade. Motorredskabet skal sikres, så uvedkommende ikke har adgang til det.

Brugeren er ansvarlig for ulykker eller farer, som andre personer eller deres ejendom måtte blive udsat for.

Motorredskabet må kun udleveres eller udlånes til personer, som er fortrolige med denne model og dens betjening – brugsvejledningen skal altid medfølge.

Brugen af støjmitterende motorredskaber kan være begrænset af nationale eller lokale, stedlige forskrifter.

Enhver, der arbejder med motorredskabet, skal være udhvilet, rask og i god tilstand. Enhver, som af helbredsmæssige grunde ikke må anstrenge sig, skal spørge sin læge, om vedkommende kan eller må arbejde med et motorredskab.

Kun til brugere af pacemakere:

Tændingssystemet på dette redskab genererer et meget svagt elektromagnetisk felt. En påvirkning af enkelte typer af hjertepacemakere kan ikke udelukkes fuldstændigt. For at undgå sundhedsmæssige risici anbefaler STIHL at spørge den pågældende læge og producenten af hjertepacemakere til råds.

Motorredskabet må ikke betjenes efter indtagelse af alkohol, stoffer eller medicin, som påvirker reaktionsevnen.

Brug kun motorredskabet til græsslåning, kratrydning eller lignende – afhængigt af de monterede skæreredskaber.

Brug af motorredskabet til andre formål er ikke tilladt og kan medføre ulykker eller skader på motorredskabet. Foretag ingen ændringer på redskabet - dette kan også medføre ulykker eller skader på motorredskabet.

Monter kun de skæreværktøjer eller det tilbehør, som STIHL har godkendt til dette motorredskab, eller teknisk tilsvarende dele. Kontakt forhandleren,

hvis du har spørgsmål vedrørende dette. Brug kun værktøj og tilbehør af høj kvalitet. Ellers kan der være risiko for ulykker eller skader på motorredskabet.

STIHL anbefaler at anvende originalt STIHL-værktøj og -tilbehør. Disse har egenskaber, der er optimalt tilpasset produktet og brugerens krav.

Redskabets beskyttelse kan ikke beskytte brugeren mod alle genstande (sten, glas, ståltråd osv.), som slynges væk af skæreværktøjet. Disse genstande kan prelle af på andre ting og derefter ramme brugeren.

Arbejdstøj og udstyr

Bær forskriftsmæssig beklædning og udstyr.



Beklædningen skal være formålstjenlig og må ikke hindre bevægelse. Bær tætsiddende tøj – overtræksdragt, ikke frakke.

Bær ikke tøj, som kan hænge fast i træ, krat eller i redskabets bevægelige dele. Bær ikke halstørklæde, slips eller smykker. Langt hår skal sættes op, så det befinder sig over skulderhøjde.



Brug solide sko med skridsikre såler.

! ADVARSEL



For at reducere faren for øjenskader skal der bæres tætsiddende sikkerhedsbriller iht. standarden EN 166. Sørg for, at sikkerhedsbrillerne sidder korrekt.

Bær ansigtsbeskyttelse, og sørg for, at den sidder rigtigt. Ansigtssværm er ikke tilstrækkelig for øjenbeskyttelse.

Bær "personligt" høreværn – f.eks. kapselhøreværn.



Bær robuste arbejds-handsker af modstandsdygtigt materiale (f.eks. læder).

STIHL tilbyder et omfattende sortiment inden for personligt beskyttelsesudstyr.

Transport af motorredskabet

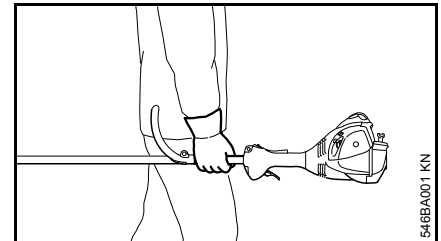

Sluk altid for motoren.

Bær motorredskabet afbalanceret i skaffet hhv. i løkkehåndtaget.

I køretøjer: Motorredskabet skal sikres mod at kunne vælte, blive beskadiget og mod, at der kan løbe brændstof ud.

Tankning



Benzin er meget letantændelig – hold afstand til åben ild – spild ikke brændstof – rygning forbudt.

Sluk motoren, før der tankes.

Tank ikke, så længe motoren stadig er varm – brændstof kan løbe over – **brandfare!**

Åbn tankdækslet forsigtigt, så et evt. overtryk kan forsvinde langsomt, og så brændstoffet ikke sprøjter ud.

Tank kun på godt udluftede områder. Hvis der spildes brændstof, skal redskabet straks rengøres – der må ikke komme brændstof på tøjet, ellers skal arbejdstøjet skiftes med det samme.



Efter tankningen skal tankdækslet skrues godt fast igen.

Derved reduceres risikoen for, at tankdækslet løsner sig på grund af vibrationer fra motoren, og at der løber brændstof ud.

Vær opmærksom på utætheder – hvis der løber brændstof ud, må motoren ikke startes – **livsfare som følge af forbrændinger!**

Inden start

Motorredskabet skal afprøves med henblik på driftssikkerhed – vær opmærksom på de pågældende afsnit i brugsanvisningen:

- Kontrollér brændstofsyste­met for tæthed, specielt de synlige dele som f.eks. tankdæksel, slangeforbindelser, brændstofhåndpumpe (kun på motorredskaber med brændstofhåndpumpe). Motoren må ikke startes ved utætheder eller beskadigelse – **brandfare!** Redskabet skal repareres af en forhandler før ibrugtagning
- Kombinationen af skæreværktøj, beskyttelse, håndtag og bæresele skal være godkendt, og alle dele skal være korrekt monteret. Ingen metalskæreværktøjer – **fare for kvæstelser!**
- Stopknappen skal være let at bevæge i retning **0**
- Chokerarm, gashåndtagsspærre og gashåndtag skal glide let – gashåndtaget skal selv glide tilbage i tomgangsstilling. Fra chokerspjældarmens positioner **I** og **Z** skal denne fjedre tilbage i driftsstilling **I** når gasarmen trykkes i bund.
- Kontrollér, at tændrørshætten sidder fast – hvis en hætte sidder løst, kan der opstå gnister, som kan antænde udsivende brændstof/luftblanding – **brandfare!**
- Skæreværktøj skal være korrekt monteret, sidde godt fast og være i god stand

- Kontrollér beskyttelses­anordningerne (f.eks. skærmen for skæreværktøjet) for beskadigelse og slid. Udskift beskadigede dele. Redskabet må ikke anvendes med beskadiget beskyttelse
- Foretag ikke ændringer på betjenings- og sikkerhedsanordningerne
- Håndtagene skal være rene og tørre, og de skal være fri for olie og snavs – det er vigtigt for sikker føring af motorredskabet
- Indstil bæresele og håndtag, så de svarer til din højde

Motorredskabet må kun anvendes i driftssikker tilstand – **Fare for ulykker!**

I tilfælde af uheld ved anvendelse af bæresele: Øv at sætte redskabet hurtigt ned. Smid ikke redskabet på jorden under øvelsen, da der derved kan opstå skader.

Start af motoren

Start mindst 3 meter fra det sted, hvor der blev tanket op – ikke i lukkede rum.

Kun på lige underlag, og vær opmærksom på sikkert og fast underlag, hold sikkert fast i motorredskabet – skæreværktøjet må ikke røre nogen genstande eller jorden, da det ved start kan dreje med rundt.

Motorredskabet betjenes kun af én person – der må ikke være andre personer i en omkreds af 15 m – heller ikke ved starten – på grund af genstande, som slynges væk – **fare for kvæstelser!**



Undgå kontakt med skæreværktøjet – **fare for kvæstelser!**

Start ikke motoren "i hånden" – start motoren på den måde, som er beskrevet i brugsvejledningen.



Skæreværktøjet kører videre i kort tid, når gas-håndtaget slippes - **efterløbseffekt!**

Kontrollér motortomgang:
Skæreværktøjet skal stå stille i tomgang – ved sluppet gashåndtag.

Letantændeligt materiale (f.eks. træspåner, bark, tørt græs, brændstof) bør holdes væk fra varm udstødningsgas og fra lyd-dæmperens varme overflade – **brandfare!**

Fastholdelse og føring af redskabet

Hold altid fast i motorredskabet med begge hænder på håndtagene. Sørg altid for fast og sikker stilling.

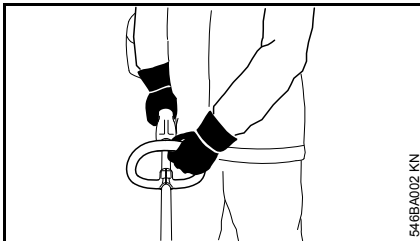

Venstre hånd på specialhåndtaget, højre hånd på betjeningshåndtaget – også for venstrehåandede.

Under arbejdet

Stands omgående motoren ved truende fare hhv. i en nødsituation – bevæg stopknappen i retning 0.

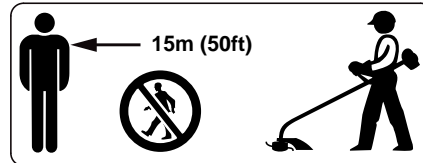

Der må ikke opholde sig andre personer inden for en afstand af 15 m fra anvendelsesstedet på grund af udslyngede genstande. Denne afstand skal også overholdes i forhold til genstande (biler, vinduesruder) – **fare for materielle skader!** Farer kan heller ikke udelukkes på en afstand over 15 m.

Vær opmærksom på fejlfri motortomgang, så at skæreværktøjet ikke længere bevæger sig, når gashåndtaget slippes.

Kontrollér og juster tomgangsindstillingen regelmæssigt. Hvis skæreværktøjet alligevel bevæger sig i tomgang, skal det repareres af forhandleren. STIHL anbefaler en STIHL-forhandler.

Pas på, når det er glat og vådt, når der ligger sne, på skråninger, i ujævnt terræn osv. – **fare for at glide!**

Vær opmærksom på: træstubbe og rødder – **Fare for at snuble!**

Sørg altid for at stå fast og sikkert.

Arbejd kun på jorden, aldrig på ustabile steder, aldrig på en stige eller en løfteplatform.

Når man bærer høreværn er ekstra årvågenhed og omtanke påkrævet, da opfattelsen af farlige situationer (skrig, signallyde etc.) er indskrænket.

Sørg for rettidige arbejds pauser for at forebygge træthed og udmattelse – **Fare for ulykker!**

Arbejd roligt og med omtanke – og kun ved gode lys- og synsforhold. Arbejd påpasseligt, vær ikke til fare for andre.



Motorredskabet udleder giftige udstødningsgasser, så snart motoren kører. Disse gasser kan være lugtfri og usynlige, samt indeholde uforbrændte kulbrinter og benzol. Arbejd aldrig med motorredskabet i lukkede eller dårligt udluftede rum – heller ikke med katalysatormaskiner.

Ved arbejde i grøfter, fordybninger eller under trange forhold skal der altid sørges for tilstrækkelig luftudskiftning – **livsfare på grund af forgiftning!**

Ved utilpashed, hovedpine, synsforstyrrelser (f.eks. aftagende synsfelt), høreforstyrrelser, svimmelhed, dårlig koncentrationsevne etc. skal arbejdet straks stoppes – disse symptomer kan bl.a. skyldes for høje koncentrationer af udstødningsgasser – **fare for ulykker!**

Betjen motorredskabet med mindst mulig støj og udstødningsgas – lad ikke motoren køre unødvendigt, giv kun gas, når der arbejdes.

Rygning er forbudt under brugen og i nærheden af motorredskabet – **brandfare!** Der kan sive antændelige benzindampe ud af brændstofsystemet.

Under arbejdet opstår der støv, damp og røg, som kan være sundhedsskadelig. Ved kraftig støv- og røgdudvikling skal man bære åndedrætsværn.

Hvis motorredskabet er blevet udsat for utilsigtede belastninger (f.eks. voldsomme slag eller fald), skal man ubetinget sikre sig, at det er i driftssikker stand, inden brugen fortsættes – se også afsnittet "Inden start". Kontrollér især brændstofsystemets tæthed og sikkerhedsanordningernes funktionsdygtighed. Motorredskaber, der ikke længere er driftssikre, må under ingen omstændigheder benyttes. Kontakt forhandleren, hvis du er i tvivl.

Arbejd ikke med chokerspjældhåndtagets varmstartstilling  – motorens omdrejningstal kan ikke reguleres i denne indstilling.



Arbejd aldrig med redskabet og skæreværktøjet uden egnet beskyttelseskærm – pga. udslyngede genstande **fare for kvæstelser!**



Kontrollér terrænet: Faste genstande – sten, metaldele og lignende kan blive slynget ud – også over 15 m – **fare for kvæstelser!** og kan beskadige skæreværktøjet og ting (f.eks. parkerede biler, vinduer) (materielle skader).

Vær især forsigtig ved arbejdede i uoverskuelige, tæt tilvoksede områder.

Ved klipning i højt krat, under buske og hække: Her skal arbejdshøjden med skæreværktøjet være mindst 15 cm – udsæt ikke dyr for fare.

Før redskabet efterlades: Sluk motoren.

Skæreværktøjet skal kontrolleres regelmæssigt med korte intervaller og straks ved mærkbare ændringer:

- Stands motoren, hold redskabet sikkert fast, og lad skæreværktøjet standse.
- Kontrollér tilstanden, og om det sidder korrekt fast, vær opmærksom på revner
- Beskadiget skæreværktøj skal omgående udskiftes, også selvom det kun er meget små revner

Rens skæreværktøjsholderen regelmæssigt for græs og ukrudt - tilstopninger på skæreværktøjet eller beskyttelsen skal fjernes.

Stands motoren, når skæreværktøjet udskiftes – **fare for kvæstelser!**

Beskadigede eller revnede skæreværktøjer må ikke anvendes eller repareres – f.eks. ved svejsning eller tilretning – da det ændrer formen (ubalance).

Partikler eller brudstykker kan løsne sig og ramme betjeningspersonen eller andre personer – **alvorlige kvæstelser!**

Brug af græshoveder

Brug kun beskyttelseskærmen med forskriftsmæssigt monteret kniv, så snoren til trimmerhovedet begrænses til den tilladte længde.

Ved justering af snorene på manuelt justerbare trimmerhoveder skal motoren altid standses – **fare for kvæstelser!**

Forkert brug med for lange snore til græshovedet reducerer motorens arbejdsomdrejningstal. Dette fører til overophedning og beskadigelse af vigtige funktionsdele (f.eks. kobling, husdele af plastik) pga. vedvarende glidning af koblingen – f.eks. at skæreværktøjet kører med i tomgang – **fare for kvæstelser!**

Vibrationer

Længerevarende brug af maskinen kan medføre vibrationsbetinget nedsat blodomløb i hænderne ("døde hvide fingre").

Der kan ikke fastsættes en generel gyldig brugsperiode, da det afhænger af påvirkning fra flere faktorer.

Brugsperioden forlænges med:

- beskyttelse af hænderne (varme handsker)
- pauser

Brugsperioden forkortes ved:

- særlige, personlige anlæg for dårligt blodomløb (kendetegn: ofte kolde fingre, kriblen)
- lave udetemperaturer
- gribekraftens styrke (kraftigt greb hindrer blodomløbet)

Ved regelmæssig, længerevarende brug af redskabet og ved gentagen forekomst af tilsvarende tegn (f.eks. kriblen i fingrene) anbefales en lægeundersøgelse.

Vedligeholdelse og reparation

Vedligehold motoren regelmæssigt. Udfør kun vedligeholdelsesarbejde og reparationer, som er beskrevet i betjeningsvejledningen. Alt andet arbejde skal udføres af en forhandler.

STIHL anbefaler, at alt vedligeholdelsesarbejde og reparationer kun udføres af STIHL forhandler. STIHL forhandlerne bliver regelmæssigt tilbudt skoling og at får stillet tekniske informationer til rådighed.

Anvend kun førsteklasses reservedele. Ellers kan der opstå fare for uheld eller skader på maskinen. Hvis du har spørgsmål, så henvend dig til en forhandler.

STIHL anbefaler, at der anvendes originale STIHL reservedele. Disse er på grund af deres egenskaber optimalt tilpasset maskinen og brugerens behov.

Ved reparationer, vedligeholdelse og rengøring **stands altid motoren og tag tændrørshætten af - fare for uheld** hvis

motoren går utilsigtet i gang! –
Undtagelse: Indstilling af karburator og tomgang.

Motoren må ikke sættes i gang med startanordningen, når tændrørsstikket er taget af eller tændrøret skruet af - **Brandfare** som følge af tændgnister uden for cylinderen!

Opbevar ikke maskinen i nærheden af åben ild – på grund af **brandfare!**

Afprøv tankdækslet regelmæssigt for tæthed.

Anvend kun upåklagelige tændrør, som er godkendt af STIHL - se "Tekniske Data".

Afprøv tændrørskablet (upåklagelig isolering, fast tilslutning).

Afprøv om lydpotten virker upåklageligt.

Arbejd ikke uden eller med en defekt lyddæmper – **brandfare!** – **Høreskader!**
Rør ikke ved den varme lyddæmper – **Fare for forbrænding!**

Symboler på beskyttelsesanordninger

En pil på beskyttelsen for skæreværktøjer angiver skæreværktøjets omdrejningsretning.



Brug kun beskyttelsen sammen med græshoveder – brug ingen metalskæreværktøjer.

Græshoved med snore

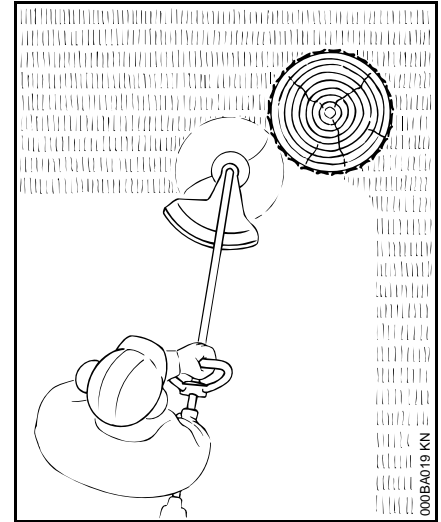

Til et blødt "klip" - til at skære kløftede kanter omkring træer og hegn rene - mindre fare for træets bark



Klippesnorene må ikke erstattes med ståltråd - **Fare for kvæstelser!**

Græshoved med plastknive –STIHL PolyCut 6-3

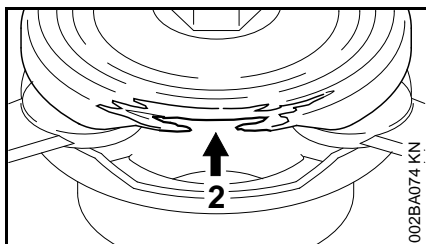
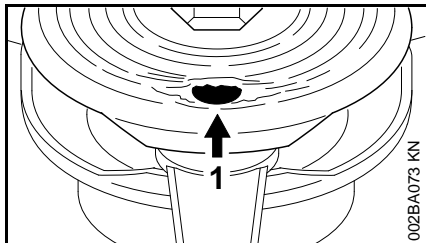

Til slåning af engkanter, der ikke står noget på (ingen pæle, hegn, træer og lignende forhindringer).

Overhold altid vedligeholdelseshenvisningerne for græshoved PolyCut!

Vær opmærksom på slidmarkeringerne!

Der er indbygget slidmarkeringer i PolyCut-underdelen.

Hvis et af de runde huller (1; pil) bliver synlig eller hvis den indvendige kant, som rager op, (2; pil) er slidt, må PolyCut 6-3 ikke anvendes længere – skal udskiftes med et nyt græshoved!



ADVARSEL

Hvis der ikke tages hensyn til en af slidmarkeringerne, er der fare for, at skæreværktøjet går i stykker, og dele, som bliver slynget omkring, fører til mulige kvæstelser.

Undgå under alle omstændigheder kontakt med sten, metaldele eller lignende for at reducere risikoen for uheld!

Kontrollér regelmæssigt PolyCut-knivene for revner. Forekommer der en revne på en kniv, skal **alle** knive på Polycut udskiftes!

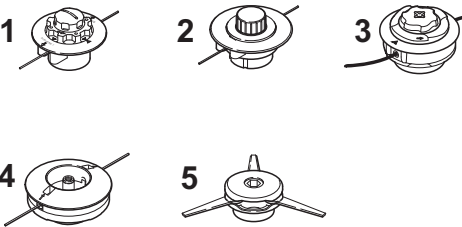
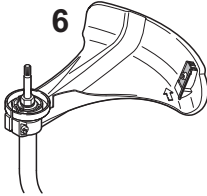
Tilladte kombinationer af skæreværktøj, beskyttelse, greb, bæresele

Skæreværktøj	Beskyttelsesskærm	Håndtag	Bæresele
			

D000-GXX-0401-A3

Godkendte kombinationer

Vælg den rigtige kombination i tabellen alt efter skæreværktøjet!

! ADVARSEL

Af sikkerhedsmæssige årsager er andre kombinationer ikke tilladt – **fare for ulykker!**

Skæreværktøjer

Trimmerhoveder

- 1 STIHL AutoCut C 5-2
- 2 STIHL AutoCut 5-2
- 3 STIHL AutoCut C 6-2
- 4 STIHL DuroCut 5-2
- 5 STIHL PolyCut 6-3

Beskyttelsesskærm

- 6 Beskyttelsesskærm med knive til trimmerhoveder

Håndtag

- 7 Specialhåndtag

Bæresele

- 8 Enkelt skuldersele kan bruges

Montering af specialhåndgreb

Ved leveringen af det nye redskab er specialhåndgrebet allerede monteret på skaftet, det skal dog drejes og justeres.

Justering af specialhåndtaget

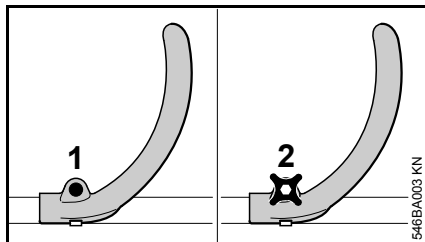

Udførelser med skrue (FS 40)

- Løsn skruen (1) på grebet med en skruetrækker eller kombinøgle

Udførelser med knebelskrue (FS 50)

- Løsn knebelskruen (2) på grebet

Alle modeller

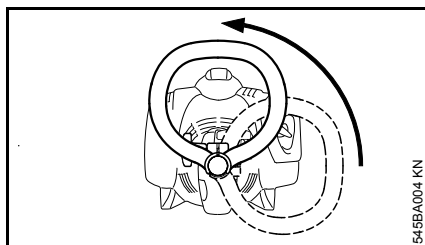

- Drej grebet opad på skaftet

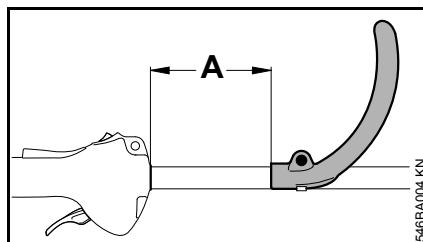

Ved ændring af afstanden (A) kan håndtaget bringes i den mest passende stilling for brugeren og arbejdet.

Anbefaling: Afstand (A) = ca. 15 cm

- Skub håndtaget i den ønskede position
- Spænd skruen eller knebelskruen fast, så at håndtaget ikke længere kan drejes omkring skaftet

Montering af beskyttelsesanordninger

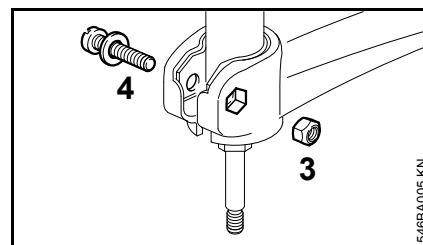
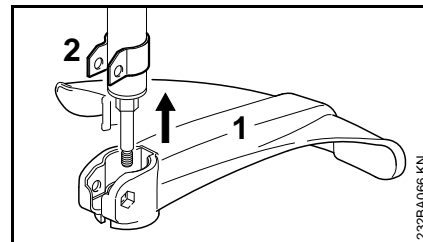

- Sæt beskyttesskærmen (1) på holderen (2) til anslag
- Sæt møtrikken (3) i den indvendige sekskant på beskyttelsen – hullerne skal flugte
- Skru skruen (4) med skive ind og spænd fast

Montering af skæreværktøj

Læg maskinen fra dig

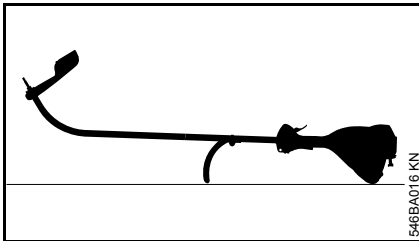

- Sluk motoren
- Anbring motorredskabet således, at specialhåndgrebet og motorhætten vender nedad og akslen vender opad

Trykskive

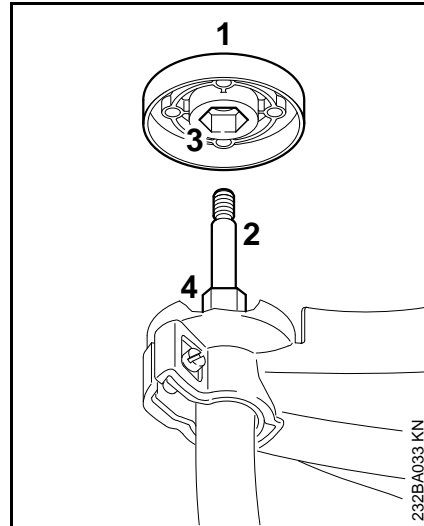

Trykskiven (1) er med i leveringsomfanget til DuroCut 5-2 og PolyCut 6-3. Der er kun behov for den ved brug af dette græshoved.

Græshoved STIHL AutoCut 5-2, græshoved STIHL AutoCut C 5-2

- Træk trykskiven (1), hvis monteret, af akslen (2).

Græshoved STIHL DuroCut 5-2, græshoved STIHL PolyCut 6-3,

- Skub trykskiven (1) på akslen (2), derved skal den indvendige sekskant (3) sættes på sekskanten (4).

Blokering af akslen

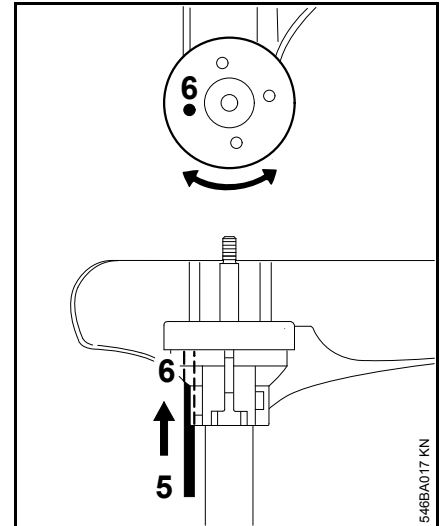

- For at blokere akslen skal værktøjet (5) sættes ind i borerne (6) i beskyttelsen og trykskiven, herved skal den drejes frem og tilbage til akslen er blokeret.

Montering af græshoved med gevindtilslutning

Sørg for at gemme bilagsbladet til græshovedet.

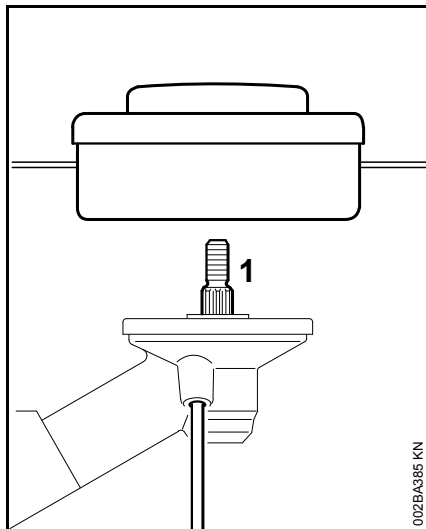

- Læg trykskiven på
- Drej trimmerhovedet mod urets retning til det sidder på akslen (1)
- Blokering af akslen
- Spænd trimmerhovedet fast



BEMÆRK

Tag værktøjet til blokering af akslen af igen.

Afmontering af trimmerhoved

- Blokering af akslen
- Drej græshovedet i urets retning

Montering af græshoved med gevindtilslutning

Sørg for at gemme bilagsbladet til græshovedet!

STIHL AutoCut 5-2

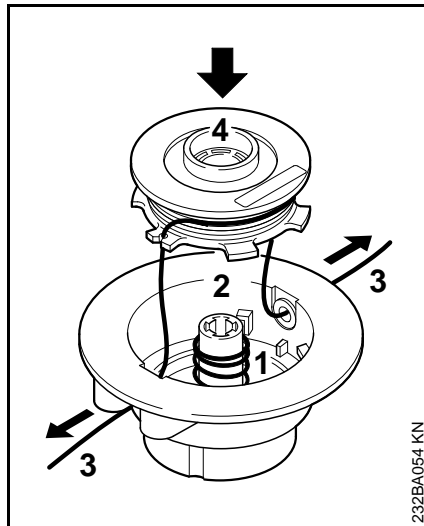

- Sæt fjederen (1) ind i overdelen (2).
- Vikl snorene til græshovedet (3) på spolen (4).
- Før snorene til græshovedet gennem mufferne, og sæt spolen ind i spolehuset.

De enkelte arbejdsstrin er beskrevet i det medfølgende bilagsblad!

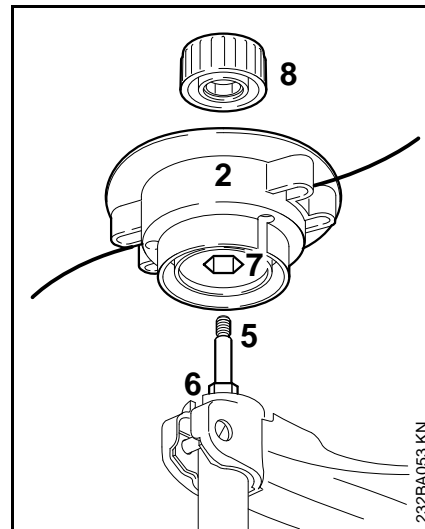

- Skub overdelen (2) på akslen (5), derved skal den indvendige sekskant (7) sættes på sekskanten (6).
- Sæt kappen (8) på overdelen – drej den med uret indtil anslag på akslen, og spænd den fast.

STIHL AutoCut C 5-2

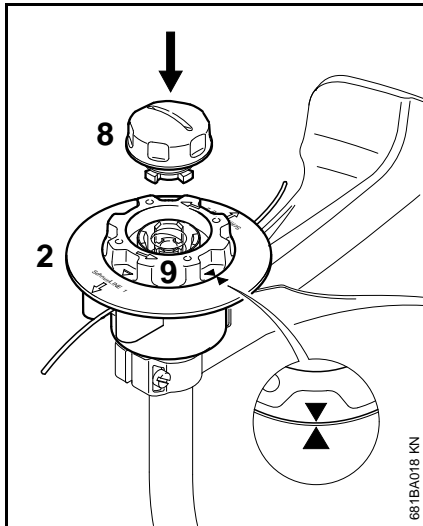

- Skub overdelen (2) på akslen som ved græshoved AutoCut 5-2.
- Drej kun spolen (9) så langt med uret, at de to pile peger mod hinanden – dermed sikres spolen.
- Sæt kappen (8) i spolen, tryk den på indtil anslag, og drej samtidig med uret.
- Drej kappen, indtil den ligger imod, og spænd den med hånden.

STIHL PolyCut 6-3

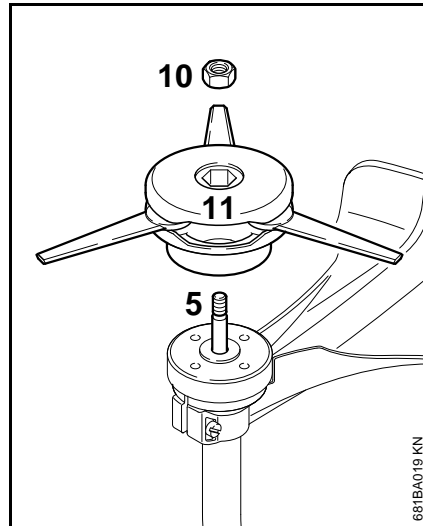

- Skub trykskiven på akslen.
- Sæt møtrikken (10) i græshovedet.
- Skru græshovedet (11) med uret indtil anslag på akslen (5).
- Blokér akslen.
- Spænd græshovedet fast.

**ADVARSEL**

Udskift møtrikker, som går let.

**BEMÆRK**

Tag værktøjet til blokering af akslen af igen.

Afmontering af græshoved**STIHL AutoCut**

- Hold fast i spolehuset.
- Drej kappen mod uret.

STIHL PolyCut

- Blokér akslen.
- Drej græshovedet mod uret.

Brændstof

Motoren skal drives af en brændstofblanding af benzin og motorolie.



ADVARSEL

Undgå direkte hudkontakt med brændstof og indånding af brændstofdamp.

STIHL MotoMix

STIHL anbefaler at anvende STIHL MotoMix. Dette brugsklare færdigblandede brændstof er benzolfrit, blyfrit, har et højt oktantal og har altid det korrekte blandingsforhold.

STIHL MotoMix er blandet med STIHL-totaktsmotorolie HP Ultra med henblik på at opnå en så lang levetid for motoren som muligt.

MotoMix markedsføres ikke i alle lande.

Blanding af brændstof



BEMÆRK

Uegnede driftsmidler eller et blandingsforhold, der afviger fra forskriften, kan medføre alvorlige skader på drevet. Benzin eller motorolie af en ringere kvalitet kan beskadige motoren, pakringer, ledninger og brændstoftanken.

Benzin

Anvend kun **mærkebenzin** med et oktantal på mindst 90 ROZ – blyfri eller blyholdigt.

Benzin med en alkoholandel på over 10% kan forårsage ujævn gang ved motorer med manuelt justerbare karburatorer, og derfor bør det ikke anvendes til drift af sådanne motorer.

Motorer med M-Tronic giver fuld ydelse med benzin med op til 25 % alkoholandel (E25).

Motorolie

Hvis der selv blandes brændstof, må der kun anvendes STIHL totaktsmotorolie eller en anden højkapacitets-motorolie af en af klasserne JASO FB, JASO FC, JASO FD, ISO-L-EGB, ISO-L-EGC eller ISO-L-EGD.

STIHL forlanger, at totaktsmotorolien STIHL HP Ultra eller en ligeværdig højkapacitets-motorolie anvendes, for at kunne garantere emissionsgrænseværdierne ud over redskabets levetid.

Blandingsforhold

Ved STIHL-totaktsmotorolie 1:50; 1:50 = 1 del olie + 50 dele benzin

Eksempler

Benzin-mængde	STIHL-totaktsolie 1:50	
Liter	Liter	(ml)
1	0,02	(20)
5	0,10	(100)
10	0,20	(200)

Benzin- STIHL-totaktsolie 1:50
mængde

Liter	Liter	(ml)
15	0,30	(300)
20	0,40	(400)
25	0,50	(500)

- Kom først motorolie og derefter benzin i en dunk, der er godkendt til brændstof, og bland grundigt

Opbevaring af brændstofblanding

Opbevar kun brændstof i godkendte beholdere på et sikkert, tørt og køligt sted beskyttet mod lys og sollys.

Brændstofblandinger ældes – bland kun til et par ugers brug ad gangen. Brændstofblandingen må ikke opbevares længere end 30 dage. Brændstofblandingen kan blive ubrugelig hurtigere ved påvirkning fra lys, sollys, lave eller høje temperaturer.

STIHL MotoMix kan dog opbevares uden problemer i op til 2 år.

- Ryst dunken med brændstofblandingen godt, før der tankes



ADVARSEL

Der kan opbygges et tryk i dunken – åbn den forsigtigt.

- Rengør brændstoftanken og dunken grundigt fra tid til anden

Rester af brændstof og resterne af den væske, der bruges til rengøring, skal bortskaffes korrekt iht. forskrifterne og på miljøvenlig vis!

Påfyldning af brændstof

Klargøring af redskab

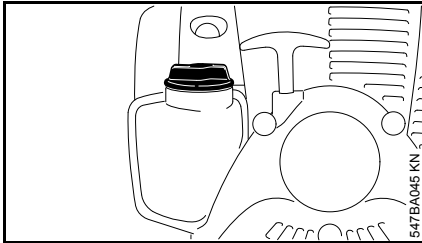

- Rengør tankdækslet og området omkring dette før påfyldning, så der ikke kommer urenheder i tanken
- Anbring redskabet således, at tankdækslet vender opad

Åbning af skrue-tankdæksel

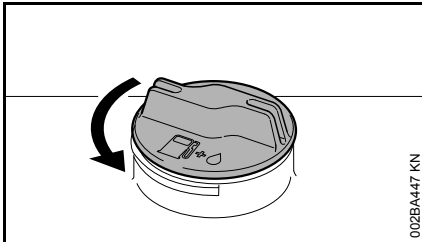

- Drej dækslet mod urets retning, indtil den kan tages af tankåbningen
- Tag tankdækslet af

Fyld brændstof på

Spild ikke brændstof ved påfyldning og fyld ikke tanken helt op til kanten. STIHL anbefaler STIHL-påfyldningssystem (specielttilbehør).

Lukning af skrue-tankdæksel

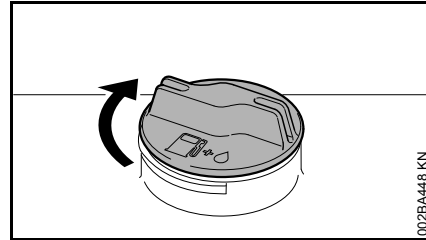

- Sæt dækslet på
- Drej dækslet til anslag i urets retning, og skru det så fast som muligt med hånden

Start og standsning af motoren

Betjeningslementer

Udførelse med støttehåndtag

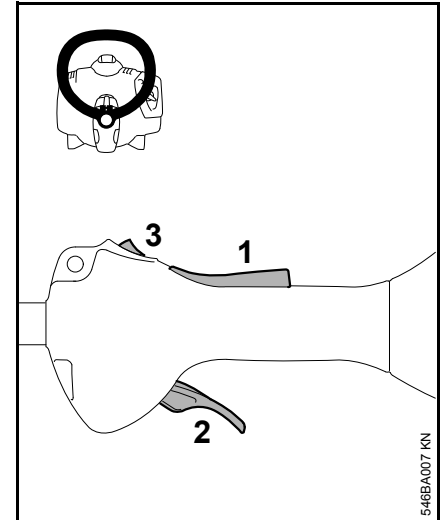

- 1 Gashåndtag
- 2 Gashåndtag
- 3 Stopknap – med stillinger for **drift** og **0** = stop.

Stopknappens og tændingens funktion

Når stopknappen ikke betjenes, befinder den sig i stilling **drift**: Tændingen er tilkoblet – motoren er klar til at blive startet og kan startes. Når stopknappen trykkes i stillingen **0**, slås tændingen fra. Efter at motoren er standset, slås tændingen automatisk til igen.

Start af motoren

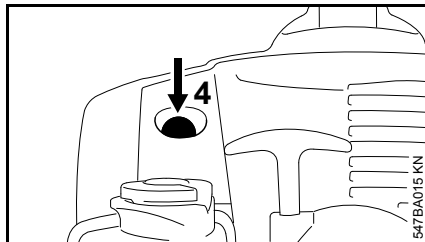

- Tryk mindst 4 gange på bælgen (5) på brændstoffåndpumpen - også når bælgen er fyldt med brændstof.

Kold motor (koldstart)

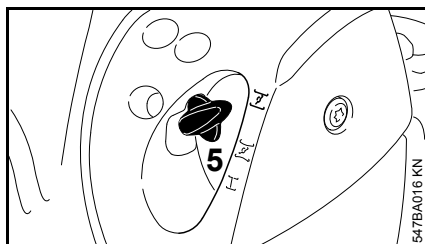

- Tryk chokerspjældhåndtaget (5) ind, og drej hen på .

Varm motor (varmstart)

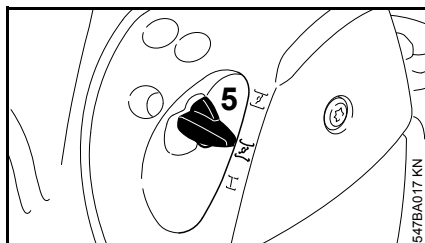

- Tryk chokerspjældhåndtaget (5) ind, og drej hen på .

Brug også denne stilling, når motoren allerede har været startet men stadig er kold.

Start

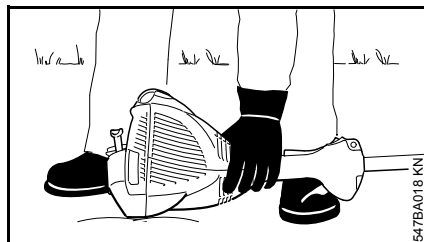

- Læg redskabet sikkert på jorden: Støtten på motoren og beskyttelsen til skæreværktøjet danner underlaget. Skæreværktøjet må hverken berøre jorden eller andre genstande.
- Stå sikkert og stabil.
- Tryk redskabet **fast** ned mod jorden – hverken gashåndtaget eller spærrehåndtaget må berøres.



Anbring ikke foden eller knæet på skaftet!

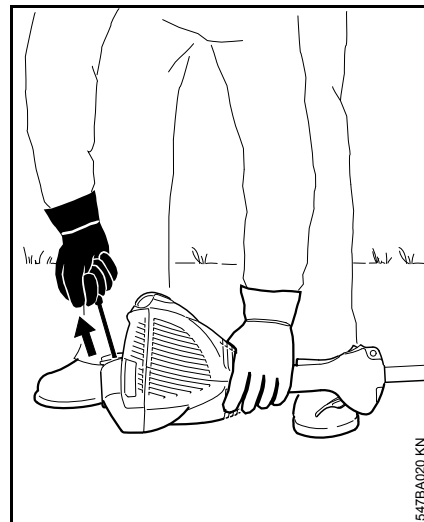

- Tag fat i startgrebet med højre hånd.

Udførelse uden ErgoStart

- Træk starthåndtaget langsomt ud, indtil du mærker modstand, og træk derefter hurtigt og kraftigt ud.

Udførelse med ErgoStart

- Træk startgrebet jævnt ud.



Træk ikke snoren helt ud – **fare for brud!**

- Lad ikke starthåndtaget svippe tilbage – før det tilbage i udtrækningsretningen, så startsnoren kan rulle korrekt op.
- Fortsæt med at trække, indtil motoren kører.

Så snart motoren kører

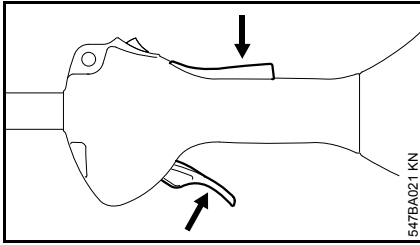

- Tryk på spærrehåndtaget, og giv gas – chokerspjældhåndtaget springer i stillingen for drift **I** – kør motoren varm med et par belastningsskift efter en koldstart.

! ADVARSEL

Ved rigtig indstilling af karburatoren må skæreværktøjet ikke bevæge sig i tomgang!

Redskabet er klar til brug.

Standstning af motoren

- Tryk stopknappen i i retningen **0** – motoren standser – slip stopknappen – stopknappen fjedrer tilbage.

Yderligere henvisninger om start

Motoren går i stå i stillingen for koldstart **I**, eller når der accelereres.

- Stil chokerspjældhåndtaget på **I** – fortsæt med at trække, indtil motoren kører.

Motoren starter ikke i stillingen for varmstart **II**

- Stil chokerspjældhåndtaget på **I** – fortsæt med at trække, indtil motoren kører.

Motoren starter ikke.

- Kontrollér, om alle betjeningslementer er indstillet korrekt.
- Kontrollér, om der er brændstof i tanken, fyld eventuelt op.
- kontrolleres, om tændrørsstikket er sat fast på
- Gentag startproceduren

Motoren er druknet.

- Stil chokerspjældhåndtaget på **I** – fortsæt med at trække, indtil motoren kører.

Tanken blev kørt helt tom

- Efter tankning skal der trykkes mindst 5 gange på bælgen på brændstofhåndpumpen – også når bælgen er fyldt med brændstof.
- Indstil chokerhåndtaget afhængigt af motortemperaturen.
- Start motoren igen.

Driftshenvisninger

I den første driftstid

Den fabrikknye maskine må frem til den tredje tankpåfyldning ikke køre ubelastet i højt omdrejningstalsområde, så at der ikke opstår ekstra belastninger i indkøringsperioden. I indkøringsperioden skal de bevægelige dele tilpasse sig hinanden - der findes en større friktionsmodstand i motoren. Motoren kommer op på sin maksimale effekt efter en brugstid på 5 til 15 tankpåfyldninger.

Under arbejdet

Lad motoren efter længere fuld belastningstid køre videre i tomgang i kort tid, til den største varme er afledt vha. køleluftstrømmen, så komponenterne på drivanordningen (tændingsanlæg, karburator) ikke bliver ekstremt belastet pga. varmeophobning.

Efter arbejdet

Ved standstning i kort tid: Lad motoren køle af. Opbevar maskinen, til den skal bruges næste gang, med tom brændstoftank på et tørt sted, ikke i nærheden af kilder til brand. Ved længere standstning - se "Opbevaring af maskinen".

Rengøring af luftfilter

Hvis motoreffekten er mærkbart nedsat

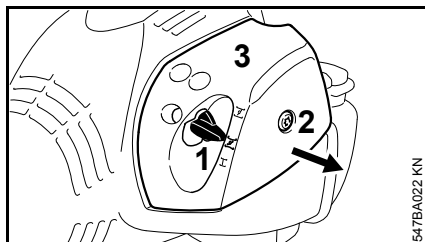

- Stil gasspjældhåndtaget (1) på $\overline{\text{L}}$.
- Skru skruen (2) i filterdækslet (3) imod urets retning, til dækslet sidder løst
- Træk filterdækslet (3) over gasspjældets håndtag og tag det af
- Rengør filterets omgivelser for grov tilsnavsning

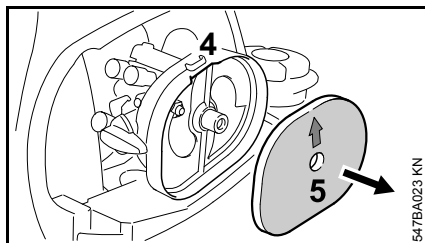

- Grib ind i udsparringen (4) i filterhuset og tag filtfilteret (5) ud
- Udskift filtfilteret (5) - bank eller blæs det evt. igennem – det må ikke vaskes

BEMÆRK

Udskift beskadigede dele!

- Sæt filtfilteret (5) i filterhuset, så formen passer – pilen peger mod udsparringen
- Stil gasspjældhåndtaget (1) på $\overline{\text{L}}$.
- Sæt filterdækslet (3) på – skruen (2) må ikke kome i klemme – skru skruen i

Indstilling af karburator

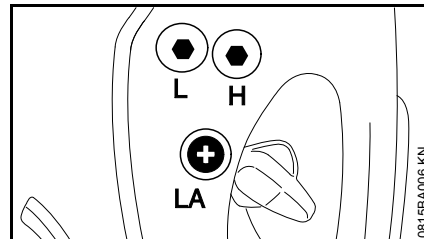

Redskabets karburator er fra værket afstemt således, at motoren får en optimal blanding af brændstof og luft i alle driftstilstande.

Indstilling af tomgang

Motoren går i stå i tomgang

- Lad motoren køre varm i ca. 3 min
- Skru tomgangshastighedsskruen (LA) langsomt med uret, til motoren kører jævnt – skæreværktøjet må ikke køre med

Skæreværktøjet kører med i tomgang

- Drej tomgangsanslagsskruen (LA) mod uret, til skæreværktøjet standser. Drej så 1/2 til 3/4 omdrejning videre i samme retning

ADVARSEL

Hvis skæreværktøjet ikke står stille i tomgang efter udført indstilling, skal motorredskabet repareres af en autoriseret tekniker.

Tændrør

- ved utilstrækkelig motoreffekt, dårlig start eller tomgangsforstyrrelser skal tændrøret altid kontrolleres først
- udskift tændrøret efter ca. 100 driftstimer – ved kraftigt afbrændte elektroder allerede før – anvend kun de frigivne, afskærmede tændrør, som er anbefalet af STIHL – se "Tekniske data"

Afmonter tændrøret

- Sluk motoren

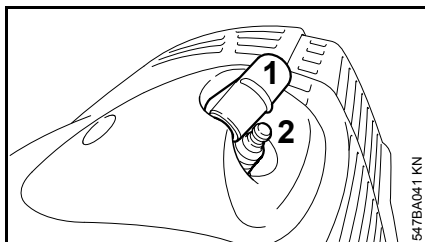

- Træk tændrørshætten (1) af
- Skru tændrøret (2) ud

Kontrol af tændrør

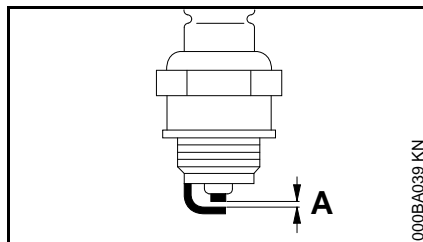

- Rengør det tilsmudsede tændrør.
- Kontrollér elektrodeafstanden (A), og justér om nødvendigt, værdi for afstand – se "Tekniske data".
- Afhjælp årsagerne for tilsmudsning af tændrøret.

Mulige årsager er:

- for meget motorolie i brændstoffet
- tilsmudset luftfilter
- ugunstige driftsbetingelser

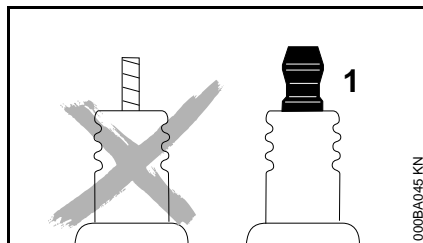

! ADVARSEL

Ved løs eller manglende tilslutningsmøtrik (1) kan der opstå gnister. Hvis der arbejdes i letantændelige eller i eksplosive omgivelser, kan der opstå brande eller

eksplosioner. Personer kan blive alvorligt kvæstet, eller der kan opstå materielle skader.

- Anvend fejlfrie tændrør med fast tilslutningsmøtrik.

Montering af tændrør

- Skru tændrøret i
- Pres tændrørshætten på tændrøret

Motorens løb

Er motorens køreforhold trods rensede luftfilter og korrekt karburatorindstilling utilfredsstillende, kan årsagen også være lyddæmperen.

Få lyddæmperen kontrolleret med hensyn til tilsmudsning (forkoksning) hos en forhandler!

STIHL anbefaler, at alt vedligeholdelsesarbejde og reparationer kun udføres af en STIHL-forhandler.

Opbevaring af redskabet

Ved driftspåuser længere end ca. 3 måneder

- Tøm og rens brændstoftanken på et godt ventileret sted
- Bortskaf brændstof efter reglerne og miljøvenligt
- Kør karburatoren tom, da membranerne ellers kan klæbe sammen i karburatoren!
- Tag skæreværktøjet af og rengør og kontrollér det. Behandl metalskæreværktøjet med beskyttelsesolie.
- Gør maskinen grundigt ren, især cylinderribber og luftfilter!
- Opbevar redskabet på et tørt og sikkert sted. Beskyt redskabet mod uvedkommende brug (f.eks. af børn)

Efterse græshovedet

Læg maskinen fra dig

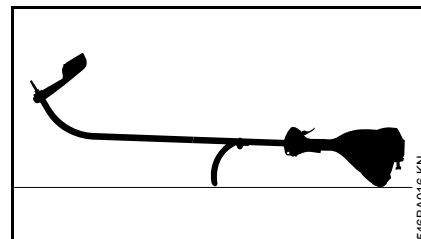

- Sluk motoren
- Anbring motorredskabet således, at specialhåndgrebet og motorhætten vender nedad og akslen vender opad

Fornyelse af snor

Inden snoren til græshovedet fornyes, skal græshovedet altid først kontrolleres for slid.



ADVARSEL

Hvis der synlige tegn på kraftigt slid, skal hele græshovedet udskiftes.

Snoren til græshovedet benævnes efterfølgende kort som "snor".

Græshovedet leveres sammen med en illustreret vejledning, som viser udskiftningen af snore. Vejledningen til græshovedet skal derfor gemmes.

- Afmonter græshovedet ved behov.

Efterjustering af snor

STIHL AutoCut

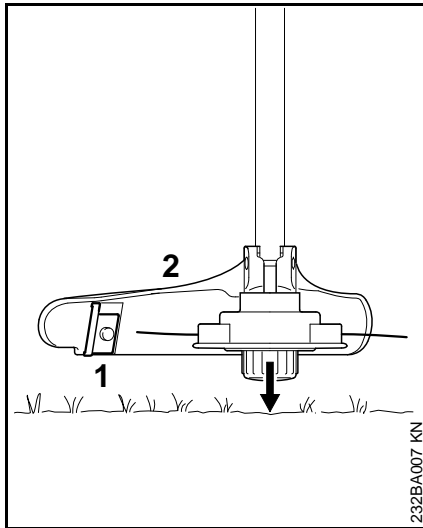

- Hold det roterende græshoved parallelt hen over den bevoksede flade – berør jorden let – ca. 3 cm (1,2 in.) snor efterjusteres.
- For lange snore til græshovedet afkortes til optimal længde af kniven (1) på beskyttelseskærmen (2) – undgå derfor gentagne berøringer af jorden!

Snoren efterjusteres kun, når **begge** snore samtidig er mindst **2,5 cm (1 in.)** lange!

Hvis snorene til græshovedet er kortere end 2,5 cm (1 in.):

! ADVARSEL

Når snoren efterjusteres med hånden, skal motoren altid standses – ellers er der **fare for kvæstelser!**

- Vend maskinen om.
- Tryk kappen på trådspolen til anslag.
- Træk trådenderne ud af trådspolen.

Hvis der ikke er mere snor i spolen, skal snoren fornyes.

Ved alle andre græshoveder

Som beskrevet på græshovedets bilagsseddel.

! ADVARSEL

Når snoren efterjusteres med hånden, skal motoren altid standses – ellers er der **fare for kvæstelser!**

Udskiftning af snor

STIHL DuroCut

! ADVARSEL

Når græshovedet sættes på med hånden, skal motoren altid standses – ellers er der **fare for kvæstelser!**

- Sæt den afkortede snor i græshovedet iht. den medfølgende vejledning.

STIHL AutoCut C 5-2

Adskil trimmerhoved og fjern trådrester

Under normal drift er trådforsyningen i trimmerhovedet næsten opbrugt.

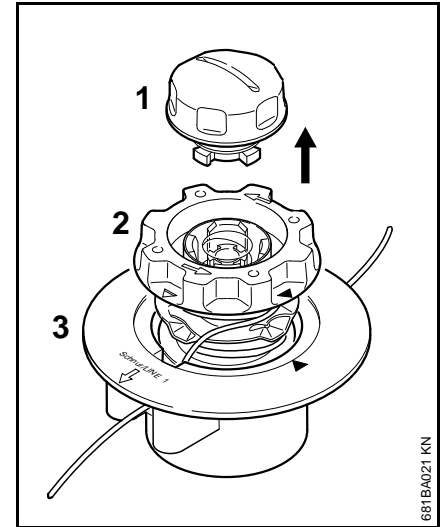

- Hold trimmerhovedet fast, og drej kappen (1) mod uret, indtil denne kan tages af
- Træk spolelegemet (2) ud af overdelen (3), og fjern trådrester

Sæt trimmerhovedet sammen

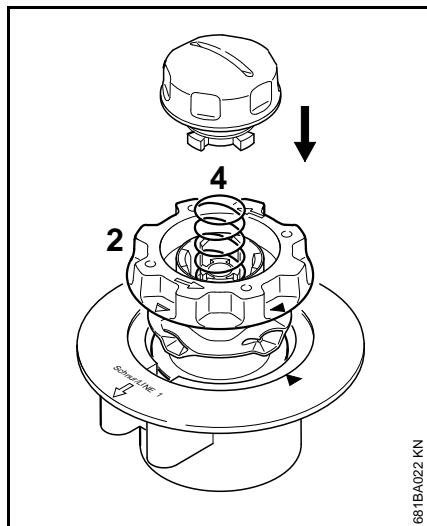

- Sæt det tomme spolelegeme i overdelen

Skulle fjedrene (4) være sprunget ud:

- Tryk fjedrene ind i spolelegemet (2), indtil den hørbart går i indgreb
- Monter trimmerhovedet - se "montering af trimmerhoved"

Bevikl spolelegemet

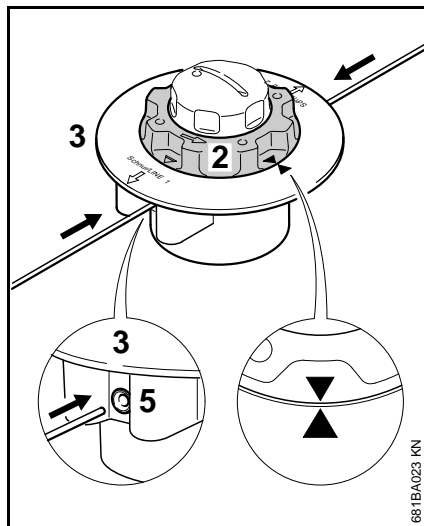

- Anvend tråd med 2,0 mm (0,08 in.) gennemsnit (farve grøn)
- afklip to tråde, hver 2 m (78 tommer) lange, fra reserverullen (specialtilbehør)
- Drej kun spolelegemet (2) så langt mod uret, at de to pile peger mod hinanden
- stik begge tråde med lige ender gennem en af hylserne (5), indtil den første modstand mærkes i den øverste del (3) - tryk videre indtil anslag

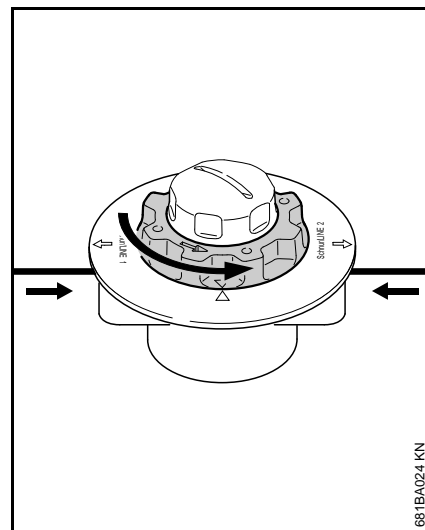

- Hold overdelen fast
- Drej spolelegemet mod uret, indtil den korteste tråd stikker ca. 10 cm (4 in.) ud fra trimmerhovedet
- afkort om nødvendigt, den længste tråd på ca. 10 cm (4 in.)

Trimmerhovedet er fyldt.

STIHL AutoCut 5-2

Fjernelse af trådrester

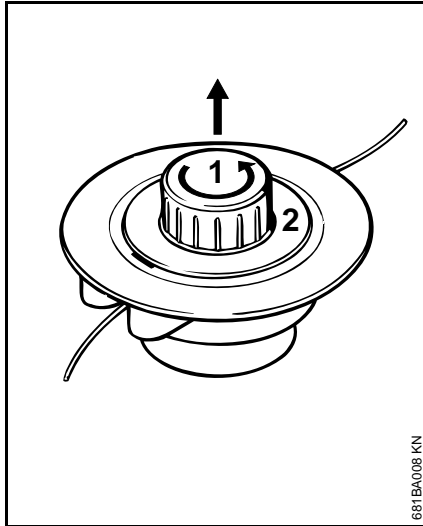

- Åbn græshovedet – hold dertil imod med en hånd og drej kappen (1) mod urets retning
- Frigør spoleindsatsen (2), tag den ud af græshovedet, og fjern snorresterne

Vikling af spoleindsatsen

Som alternativ til de enkelte snore kan der også anvendes en spoleindsats (specialtilbehør), der allerede er viklet med snore.

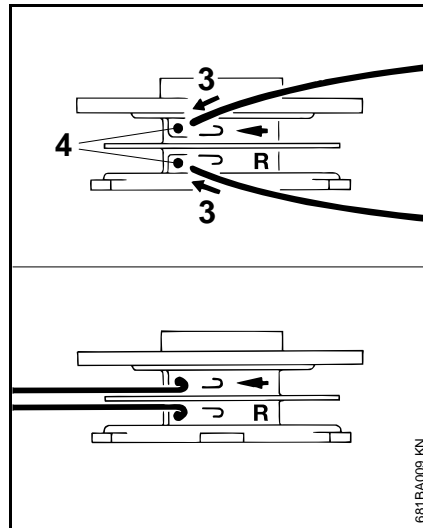

- Brug en snor med en diameter på 2,0 mm (0,08 in) (grøn farve)
- Klip to snore på hver 3 m (120 in.) længde af ekstrarullen (specialtilbehør)
- Sæt begge snore med hver sin snorende (3) ind i borerne (4) i spoleindsatsen
- Bøj hver snor kraftigt ved kanten af hullet, så der opstår et knæk

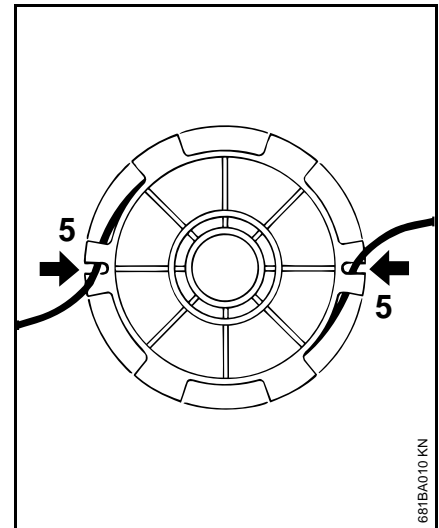

- Vikl trådene ensartet og stramt på – vikl kun én tråd på i hvert kammer
- Sæt snorenderne ind i slidserne (2)

Samling af græshovedet



Kontrollér før samling, at trykfjederen er monteret (Se "Montering af græshoved")

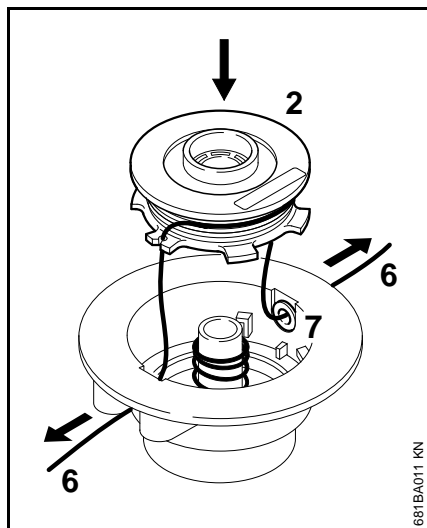

- Før snorenderne (6) gennem øskenerne (7) og læg spoleindsatsen (2) i spolehuset

Når spoleelementet sættes ind i mejehovedet, skal trådene igen komme ud af slidserne (5)

- Træk trådenderne ud til anslag
- Monter græshovedet igen

Udskiftning af kniv

STIHL PolyCut

Inden skærekniven til græshovedet udskiftes, skal græshovedet altid først kontrolleres for slitage.

! ADVARSEL

Hvis der synlige tegn på kraftigt slid, skal hele græshovedet udskiftes.

Skærekniven benævnes efterfølgende kort som "knive".

Græshovedet leveres sammen med en illustreret vejledning, som viser fornyelsen af knive. Vejledningen til græshovedet skal derfor gemmes.

! ADVARSEL

Når snorene til græshovedet sættes på med hånden, skal motoren altid standses – ellers er der **fare for kvæstelser!**

- Afmonter græshoved
- Udskift kniven som vist på billedet i vejledningen
- Monter græshovedet igen

Henvisninger til vedligeholdelse og pasning

Angivelserne gælder for normale brugsbetingelser. Under vanskelige betingelser (store støvmængder osv.) og længere daglige arbejdstider skal de angivne intervaller afkortes tilsvarende.		før arbejdets begyndelse	efter arbejdsophør eller dagligt	efter hver tankning	ugentligt	månedligt	årligt	ved fejl	ved beskadigelse	ved behov
Hele maskinen	visuel kontrol (tilstand, tæthed)	X		X						
	rengøring		X							
Betjeningshåndtag	funktionskontrol	X		X						
Luftfilter	rengøring							X		X
	udskiftning								X	
Brændstophåndpumpe (hvis monteret)	kontrol	X								
	istandsættelse hos forhandler ¹⁾								X	
Sugehoved i brændstoftanken	kontrol							X		
	udskiftning						X		X	X
Brændstoftank	rengøring							X		X
karburator	tomgang kontrolleres, skæreværktøjet må ikke dreje med	X		X						
	Tomgang efterreguleres									X
Tændrør	elektrodeafstand efterjusteres							X		
	udskiftes efter 100 driftstimer									
Indsugningsåbning til køleluft	visuel kontrol		X							
	rengøring									X
Tilgængelige skruer og møtrikker (undtagen indstillingsskruer)	efterspænding									X
Skæreværktøj	visuel kontrol	X		X						
	udskiftning								X	
	kontrolleres for fast montering	X		X						
Sikkerhedsmærkat	udskiftning								X	

¹⁾ STIHL anbefaler en STIHL-forhandler

Minimering af slitage og undgåelse af skader

Overholdelse af instruktionerne i denne betjeningsvejledning medvirker til at man undgår overdreven slitage og skader på maskinen.

Benyttelse, vedligeholdelse og opbevaring af maskinen skal finde udføres omhyggeligt, som beskrevet i denne betjeningsvejledning.

Alle skader, som skyldes, at der ikke er taget hensyn til sikkerheds-, betjenings- og advarselshenvisningerne, er brugerens eget ansvar. Dette gælder især for:

- ændringer, som ikke er godkendt af STIHL
- anvendelse af værktøjer eller tilbehør, som ikke er tilladt for, egnet til maskinen eller som kvalitativt er dårligere
- ikke forskriftsmæssig brug af maskinen
- brug af maskinen i forbindelse med sports- eller konkurrencebegivenheder
- følgeskader efter fortsat benyttelse af maskinen med defekte komponenter

Vedligeholdelsesarbejder

Alle i kapitel "Vedligeholdelses- og plejehenvisninger" opførte arbejder skal udføres med jævne mellemrum. Hvis disse vedligeholdelsesopgaver ikke kan udføres af brugeren selv, skal de overlades til en forhandler.

STIHL anbefaler, at alt vedligeholdelsesarbejde og reparationer kun udføres af STIHL forhandler. STIHL forhandlerne bliver regelmæssigt tilbudt skoling og at får stillet tekniske informationer til rådighed.

Hvis disse arbejdsopgaver forsømmes eller udføres ufagmæssigt, kan der opstå skader, som brugeren selv har ansvaret for. Dertil hører bl. a.:

- Skader på motoren som følge af ikke rettidig eller utilstrækkelig vedligeholdelse (f. eks. luft- og brændstoffilter), forkert karburatorindstilling eller utilstrækkelig rensning af køleluftføringen (indsugningsslidser, cylinderribber)
- Korrosions- og andre følgeskader på grund af ufagmæssig opbevaring
- Skader på maskinen som følge af anvendelse af kvalitativt dårlige reservedele

Sliddele

Nogle dele i motorredskabet udsættes også ved forskriftsmæssig brug for almindelig slitage og skal udskiftes rettidigt, alt efter brugsmåde og -varighed. Dertil hører bl. a.:

- Skæreværktøjer (alle slags)
- Fastgørelsesdele til skæreværktøjer (beskyttelsesskål, møtrik, osv.)
- Skæreværktøjsbeskyttelser
- Kobling
- Filter (til luft, brændstof)

- Startanordning
- Tændrør

Vigtige komponenter

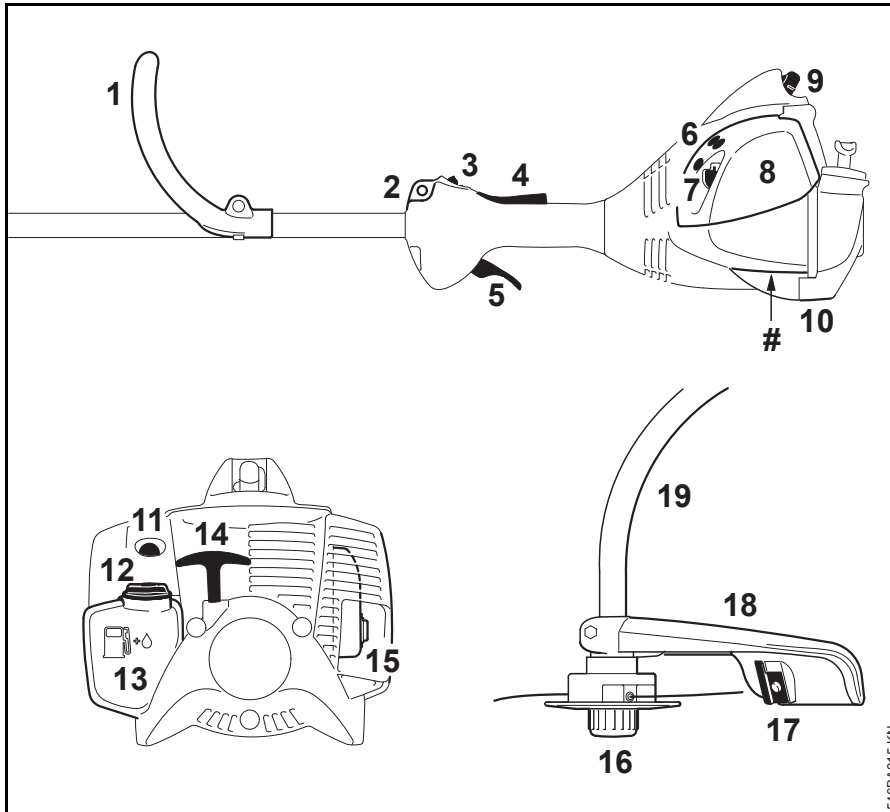

- 1 Specialhåndtag
- 2 Bæreøksen
- 3 Stoptast
- 4 Gashåndtagsspærre
- 5 Gashåndtag
- 6 Indstillingskruer til karburator
- 7 Chokerspjældarm
- 8 Luffilterdæksel
- 9 Tændrørshætte
- 10 Redskabsstøtte
- # Maskinnummer
- 11 Brændstoffåndpumpe
- 12 Tankdæksel
- 13 Tank
- 14 Starthåndtag
- 15 lyddæmper
- 16 Trimmerhoved
- 17 Kniv (til trimmertråd)
- 18 Beskyttelse
- 19 Skaft

546BA015 KN

Tekniske data

Drev

Encylindret totaktsmotor

FS 40, FS 40 C

Slagvolumen:	27,2 cm ³
Cylinderboring:	34 mm
Slaglængde:	30 mm
Effekt iht. ISO 8893	0,7 kW (1,0 hk) ved 8500 o/min
Tomgangshastighed:	2800 o/min
Afbrydeshastighed (nominel værdi)	10000 o/min
Hovedakslens maks. omdrejningstal (skæreværktøjsholder)	10600 o/min

FS 50, FS 50 C

Slagvolumen:	27,2 cm ³
Cylinderboring:	34 mm
Slaglængde:	30 mm
Effekt iht. ISO 8893	0,8 kW (1,1 hk) ved 8500 o/min
Tomgangshastighed:	2800 o/min
Afbrydeshastighed (nominel værdi)	10000 o/min
Hovedakslens maks. omdrejningstal (skæreværktøjsholder)	10600 o/min

Tændingssystem

Elektronisk styrede magnetændere

Tændrør (afskærmet) NGK CMR 6 H
Elektrodeafstand: 0,5 mm

Brændstofsysteem

Positionsneutral membrankarburator
med integreret brændstofpumpe

Brændstoftankind-
hold: 340 cm³ (0,34 l)

Vægt

Tom tank, uden skæreværktøj og
beskyttelse

FS 40:	4,4 kg
FS 40 C med ErgoStart:	4,5 kg
FS 50:	4,4 kg
FS 50: med langt skaft:	4,5 kg
FS 50 C med ErgoStart:	4,5 kg
FS 50 C med ErgoStart og langt skaft:	4,6 kg

Mål

uden skæreværktøj	
FS 40:	1450 mm
FS 40 C med ErgoStart:	1450 mm
FS 50:	1450 mm
FS 50: med langt skaft:	1650 mm
FS 50 C med ErgoStart:	1450 mm
FS 50 C med ErgoStart og langt skaft:	1650 mm

Støj- og vibrationsværdier

Ved beregning af støj- og vibrationsværdier tages der i lige høj grad højde for tomgang og den nominelle maksimumhastighed.

For yderligere oplysninger om opfyldelse af arbejdsgiverdirektivet Vibration 2002/44/EF, se www.stihl.com/vib

Lydtryksniveau L_{peq} iht. ISO 22868

FS 40, FS 40 C:	94 dB(A)
FS 50, FS 50 C:	93 dB(A)

Lydeffektniveau L_w iht. ISO 22868

FS 40, FS 40 C:	107 dB(A)
FS 50, FS 50 C:	108 dB(A)

Vibrationsværdier a_{hv,eq} iht. ISO 22867

	Håndtag venstre	Håndtag højre
FS 40, FS 40 C:	7,0 m/s ²	6,4 m/s ²
FS 50, FS 50 C:	6,0 m/s ²	5,7 m/s ²

For lydtrykniveauet og lydeffektniveauet er K-faktor i henhold til direktiv 2006/42/EG = 2,0 dB(A); for vibrationsværdien er K-faktor i henhold til direktiv 2006/42/EG = 2,0 m/s².

REACH

REACH betegner en EF-forordning til registrering, vurdering og godkendelse af kemikalier.

Informationer vedr. opfyldelse af REACH-forordning (EF) nr. 1907/2006 se www.stihl.com/reach

Emissionsværdi for udstødningsgas

Den målte CO₂-værdi per EU-typegodkendelse er angivet på www.stihl.com/co2 i de produktspecifikke tekniske data.

Den målte CO₂-værdi blev registreret fra en repræsentativ motor efter en standardiseret testmetode under laboratoriebetingelser og udgør ikke nogen udtrykkelige eller implicite garantier for en bestemt motors ydelse.

Ved anvendelse og vedligeholdelse, som beskrevet i denne brugsanvisning, bliver de gældende krav til emission af udstødningsgas opfyldt. Ved ændringer af motoren bortfalder typegodkendelsen.

Reparationsvejledning

Brugeren af dette apparat må kun udføre de vedligeholdelses- og servicearbejder, som er beskrevet i denne betjeningsvejledning. Mere omfattende reparationer må kun udføres af faghandleren.

STIHL anbefaler, at alt vedligeholdelsesarbejde og reparationer kun udføres af en STIHL-forhandler. STIHL-forhandlerne bliver regelmæssigt tilbudt skoling og at får stillet tekniske informationer til rådighed.

Ved reparationer må der kun anvendes reservedele, som STIHL har godkendt til dette redskab, eller teknisk tilsvarende dele. Anvend kun førsteklasses reservedele. Ellers kan der opstå fare for uheld eller skader på redskabet.

STIHL anbefaler, at der anvendes originale STIHL reservedele.

Originale STIHL reservedele kendes på STIHL reservedelsnummeret og skrifttypen **STIHL** samt ligeledes på STIHL reservedelsmærket  (på små dele kan dette mærke også stå alene).

Bortskaffelse

Ved bortskaffelse skal de nationale forskrifter for bortskaffelse overholdes.

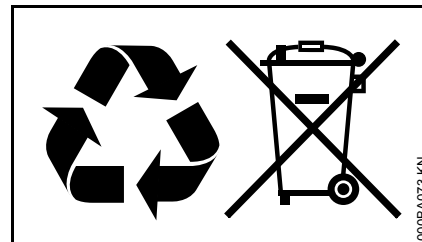

STIHL produkter hører ikke til i husholdningsaffaldet. STIHL produkter, akkumulatorer, tilbehør og emballage skal afleveres på genbrugsstationerne.

Aktuelle informationer om bortskaffelse kan fås hos din lokale STIHL forhandler.

EU- overensstemmelseserklæring

ANDREAS STIHL AG & Co. KG
Badstr. 115
D-71336 Waiblingen

Tyskland

erklærer som eneansvarlig, at

Konstruktionstype: Trimmer
Fabriksmærke: STIHL
Type: FS 40
FS 40 C
FS 40 C-E
FS 50
FS 50-L
FS 50 C
FS 50 C-E
FS 50 C-E L

Serienummer: 4144
Slagvolumen: 27,2 cm³

overholder de gældende bestemmelser i direktiverne 2011/65/EU, 2006/42/EF, 2014/30/EU og 2000/14/EF og er udviklet og produceret i overensstemmelse med de på produktionsdatoen gældende versioner af standarderne:

EN ISO 11806-1, EN 61000-6-1,
EN 55012

Til påvisning af det målte og garanterede lydeffektniveau fulgtes retningslinjerne i direktiv 2000/14/EF, bilag V, under anvendelse af standarden ISO 10884.

Målt lydeffektniveau

Alle FS 40: 107 dB(A)
Alle FS 50: 108 dB(A)

Garanteret lydeffektniveau

Alle FS 40: 109 dB(A)
Alle FS 50: 110 dB(A)

Opbevaring af teknisk dokumentation:

ANDREAS STIHL AG & Co. KG
Produktzulassung

Produktionsåret og maskinnummeret er angivet på redskabet.

Waiblingen, 3.2.2020

ANDREAS STIHL AG & Co. KG

p.p.



Dr. Jürgen Hoffmann,

Ansvarlig for dokumentation,
retsfor skrifter og godkendelse



Innholdsfortegnelse

Om denne bruksanvisningen	92
Sikkerhetsforskrifter og arbeidsteknikk	92
Tillatte kombinasjoner av skjæreverktøy, vernedeksel, håndtak, bæresele	99
Montere rundhåndtak	100
Montere verneutstyr	100
Montere skjæreverktøy	101
Drivstoff	104
Fyll på drivstoff	105
Starte / stoppe motoren	105
Bruksanvisning	107
Rengjøre luftfilter	108
Innstille forgasseren	108
Tennplugg	109
Motorens gange	110
Oppbevare maskinen	110
Vedlikeholde trådhodet	110
Stell og vedlikehold	115
Redusere slitasje og unngå skader	116
Viktige komponenter	117
Tekniske data	118
Reparasjoner	119
Avfallshåndtering	119
EU-samsvarserklæring	120

Kjære kunde!

Takk for at du har valgt et kvalitetsprodukt fra STIHL.

Dette produktet ble produsert med moderne produksjonsmetoder og omfattende kvalitetssikringstiltak. Vi har bestrebet oss for at du skal bli fornøyd med dette produktet, og kunne bruke det uten problemer.

Hvis du har spørsmål om produktet, kontakter du din forhandler eller du kan kontakte vårt salgsselskap direkte.

Med vennlig hilsen



Dr. Nikolas Stihl

STIHL

FS 40, FS 40 C, FS 50, FS 50 C

Om denne bruksanvisningen

Symboler

Symbolene som befinner seg på maskinen, er forklart i denne bruksanvisningen.

Avhengig av maskinen og utstyret kan symbolene nedenfor være plassert på maskinen.



Drivstofftank, drivstoffblanding av bensin og motorolje

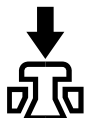

Aktivere dekompresjonsventilen



Drivstoffpumpe

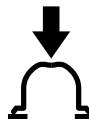

Betjene drivstoffhåndpumpen

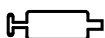

Fettube



Innsugsluftkanal: sommermodus



Innsugsluftkanal: vintermodus



Håndtaksoppvarming

Merking av tekstavsnitt



ADVARSEL

Advarsel om fare for skade eller ulykker på personer samt om alvorlige skader på gjenstander.



LES DETTE

Advarsel om skade på maskinen eller de enkelte delene.

Teknisk videreutvikling

STIHL arbeider kontinuerlig med å videreutvikle samtlige maskiner og apparater. Vi forbeholder oss derfor retten til å endre leveranseomfanget med hensyn til form, teknikk og utrustning.

Ingen krav kan gjøres gjeldende på grunnlag av angivelser og bilder i denne bruksanvisningen.

Sikkerhetsforskrifter og arbeidsteknikk



Det er nødvendig med spesielle sikkerhetstiltak ved arbeid med denne enheten, da det arbeides med svært høye turtall på kappeverktøyet.



Les hele bruksanvisningen nøye før enheten tas i bruk for første gang, og ta godt vare på den for senere bruk. Det kan være livsfarlig å ignorere bruksanvisningen.

Ta hensyn til nasjonale sikkerhetsforskrifter, f.eks. fra fagforbund, trygdekasser, myndigheter for arbeidsvern og andre.

Den som jobber med enheten for første gang: La selgeren eller en sakkyndig vise deg hvordan det håndteres på en sikker måte – eller delta på et kurs.

Mindreårige må ikke arbeide med enheten – unntatt ungdommer over 16 år som får opplæring under tilsyn.

Barn, dyr og tilskuere må holdes på avstand.

Når enheten ikke er i bruk, skal den slås av på en slik måte at ingen utsettes for fare. Enheten skal sikres mot uvedkommende tilgang.

Brukeren er ansvarlig for ulykker eller farer som andre personer eller deres eiendom utsettes for.

Enheten må bare gis videre eller lånes ut til personer som er kjent med denne modellen og hvordan den skal håndteres, og bruksanvisningen skal alltid følge med.

Nasjonale eller regionale/lokale forskrifter kan ev. begrense bruken av støyende enheter til visse tidspunkter.

Den som arbeider med enheten må være uthvilt, frisk og i god forfatning. Hvis du av helsemessige årsaker ikke får lov til å anstrenge deg, bør du spørre legen din om du kan arbeide med enheten.

Kun brukere av pacemakere:

Tenningsanlegget i denne enheten skaper et meget svakt elektromagnetisk felt. Det kan ikke helt utelukkes at dette kan påvirke enkelte typer pacemakere. For å unngå helsefare anbefaler STIHL at du rådfører med legen din og produsenten av pacemakeren.

Det er ikke tillatt å arbeide med enheten etter inntak av alkohol, narkotika eller medikamenter som nedsetter reaksjonsevnen.

Avhengig av tilhørende kappeverktøy skal enheten bare brukes til klipping av gress, samt skjæring av villskudd og liknende.

Det er ikke tillatt å bruke enheten til andre formål, ettersom det kan føre til ulykker eller skader på enheten. Ikke foreta endringer på produktet, for det kan også føre til ulykker eller skader på enheten.

Det skal kun monteres kappeverktøy eller tilbehør som er godkjent av STIHL for bruk på denne enheten, eller teknisk likeverdige deler. Har du spørsmål om dette, kan du ta kontakt med en

fagforhandler. Bruk bare verktøy eller tilbehør av høy kvalitet. Ellers kan det være fare for ulykker eller skader på enheten.

STIHL anbefaler bruk av STIHL originalverktøy eller -tilbehør. Disse har egenskaper som er optimalt tilpasset til produktet og brukerens behov.

Beskyttelsen til enheten kan ikke beskytte brukeren mot alle gjenstander (stein, glass, wire osv.), som kastes bort fra kappeverktøyet. Disse gjenstandene kan støte mot noe og treffe brukeren.

Klær og utstyr

Bruk forskriftsmessige klær og utrustning.



Bekledningen skal være hensiktsmessig og ikke være til hinder. Tettsittende klær – kombi-antrekk, ingen arbeidsfrakk.

Ikke bruk klær som kan hekte seg fast i treverk, busker eller bevegelige deler til enheten. Man skal heller ikke bruke sjal, slips og smykker. Sett opp og sikre langt hår slik at det befinner seg over skulderen.



Bruk faste sko med gripesterk, sklisikker såle.

! ADVARSEL



For å redusere faren for øyeskader skal det brukes tettsittende vernebriller iht. standarden EN 166. Påse at vernebrillen sitter korrekt.

Bruk ansiktsvern og vær oppmerksom på riktig feste. Ansiktsvern er ikke tilstrekkelig øyevern.

Bruk "personlig" hørselvern, f.eks. øreklokker.



Bruk robuste arbeidshansker av motstandsdyktig materiale (f.eks. lær).

STIHL tilbyr et omfattende utvalg med personlig verneutstyr.

Transport av enheten

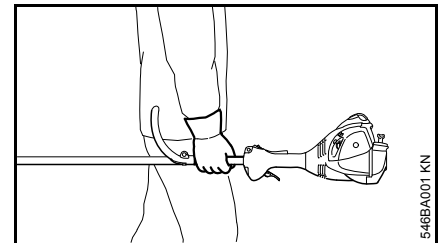

Slå alltid av motoren.

Enheten skal alltid bæres avbalansert i skaftet eller i rundhåndtaket.

I kjøretøy: Sikre enheten slik at den ikke kan velte, ta skade eller lekket drivstoff.

Fylle tanken



Bensin er ekstremt lett antennelig – hold avstand til åpen ild – ikke søl drivstoff – røyking forbudt.

Før tanken fylles Slå av motoren.

Ikke fyll tanken så lenge motoren er varm – drivstoff kan renne over – **brannfare!**

Åpne tanklokket forsiktig, slik at eventuelt overtrykk kan reduseres langsomt, og det ikke spruter ut drivstoff.

Tanken må kun fylles på godt ventilerte steder. Hvis du søler drivstoff, må enheten umiddelbart rengjøres – ikke søl drivstoff på klærne, ellers må disse skiftes omgående.



Trekk til tanklokket så godt du kan etter tanking.

Dette reduserer faren for at tanklokket løsner på grunn av vibrasjonen til motoren og at det lekker ut drivstoff.

Vær oppmerksom på lekkasjer – ikke start motoren hvis det renner ut drivstoff – **livsfare grunnet forbrenninger!**

Før start

Kontroller enheten for driftssikker tilstand – følg tilsvarende kapitler i bruksanvisningene:

- Kontroller at drivstoffsystemet er tett, og spesielt de synlige delene som f.eks. tanklokk, slangekoblinger, drivstoffpumpe (kun for enheter med drivstoffhåndpumpe). Ikke start motoren dersom det oppdages lekkasjer eller skader – **brannfare!** La fagforhandleren reparere apparatet før det tas i bruk
- kombinasjonen av skjæreverktøy, vern, håndtak og bærehåndtak må være tillatt og alle deler må være montert forskriftsmessig. Ingen metall-kappeverktøy – **Fare for personskader!**
- stoppknappen skal være lett å skyve mot **0**
- Startklaffknappen, gassknappsperran og gassperren må være lett bevegelige – gassperren må automatisk smekke tilbake i tomgangsstillingen. Fra startspjeldspakens posisjoner **I** og **Z** skal startspjeldspaken fjæres tilbake til driftsstilling **I** når gassknappen trykkes helt inn.
- Kontroller at tennledningspluggen sitter godt fast. Hvis den sitter løst, kan det oppstå gnister som kan antenne drivstoff-/luftblending som slipper ut – **brannfare!**
- Kappeverktøy: korrekt montering, godt feste og feilfri stand

- Kontroller verneinnretninger (f.eks. vern for kappeverktøy) for skader eller slitasje. Deler som er skadet må skiftes ut. Apparatet må ikke brukes med skadet vern
- betjenings- og sikkerhetsinnretningene må ikke endres
- Håndtak må være rene og tørre, fri for olje og smuss – viktig for sikker håndtering av enheten
- Still inn bærehåndtak og håndtak(ene) tilsvarende kroppsstørrelsen

Enheden må bare brukes når den er i driftssikker stand – **fare for ulykker!**

For nødtilfeller ved bruk av bærebeltet: Øv deg på rask nedsetting av enheten. For å unngå skader, må du ikke kaste enheten på bakken når du øver.

Starte motoren

Minst 3 meter fra stedet der tanken ble fylt, og ikke i lukkede rom.

Kun på flatt underlag, sørg for å stå trygt og stabilt, hold enheten godt fast – kappeverktøyet må ikke berøre noen gjenstander eller bakken, siden det kan dreies med ved start.

Enheden betjenes av kun én person. Ingen andre personer må oppholde seg innenfor en radius på 15 m, heller ikke ved start. Gjenstander som slynges avgårde medfører **fare for personskader!**



Unngå kontakt med kappeverktøyet – **fare for personskader!**

Ikke start motoren "med hånden" – start motoren som beskrevet i bruksanvisningen.



Kappeverktøyet fortsetter å gå en kort stund etter at gassperren slippes – **sløpeeffekt!**

Kontroller tomgang: Kappeverktøyet må i tomgang – mens gassperren er sluppet – stå stille.

Hold lett antenkelige materialer (f.eks. trespon, bjørk, tørt gress, drivstoff) unna varm eksosstrøm og den varme overflaten til lydputten – **brannfare!**

Holde og føre enheten

Enheden må alltid holdes med begge hender på håndtakene. Sørg for at du alltid står fast og stabilt.

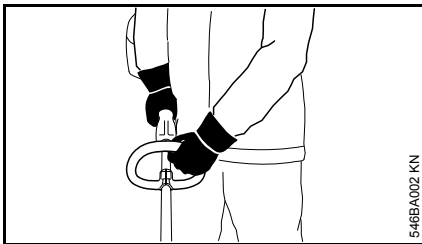

Venstre hånd på rundhåndtaket, høyre hånd på betjeningshåndtaket – også ved venstrehandte.

Under arbeidet

Dersom fare foreligger, samt i nødstilfeller, skal motoren straks stoppes: sett stoppknappen på 0.

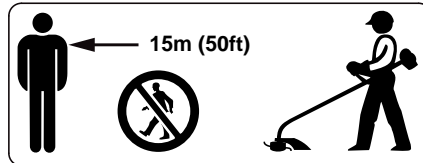

I en bred omkrets rundt bruksstedet kan det oppstå fare for ulykker grunnet gjenstander som slynges bort, og derfor må det ikke oppholde seg noen personer innenfor en omkrets på 15 m. Overhold denne avstanden også til (kjøretøy, vinduskiver) – **fare for materiell skade!** Også ved en avstand på mer enn 15 m kan det ikke utelukkes fare.

Vær oppmerksom på feilfri motortomgang, slik at kappeverktøyet ikke lenger dreier seg etter at gassperren slippes.

Kontroller hhv. korriger tomgangsinnstillingen regelmessig. Hvis kappeverktøyet fortsetter å dreie seg i tomgang, må det repareres av fagforhandleren. STIHL anbefaler STIHL-fagforhandleren.

Vær forsiktig når det er glatt, vått, snø, i skråninger, ujevnt terreng osv. – **sklifare!**

Vær oppmerksom på hindringer: Trestubber, røtter – **snublefare!**

Sørg for at du alltid står fast og stabilt.

Arbeid kun når du står på bakken, aldri fra ustabile steder, og aldri fra en stige eller arbeidsplattform.

Bruk av hørselsvern krever økt aktsomhet og årvåkenhet, ettersom det er begrenset hva man hører av lyder som varsler om fare (skrik, lydsignaler o.l.).

Ta pauser tidsnok i arbeidet, slik at du ikke blir trøtt og sliten – **fare for ulykker!**

Arbeid rolig og kontrollert, og kun ved gode lys- og siktforhold. Vis hensyn i arbeidet, og ikke utsett andre for fare.



Enheden genererer giftig eksos straks motoren går. Disse gassene kan være luktfrie og usynlige og inneholde ikke-brente hydrokarboner og bensol. Arbeid aldri med apparatet i lukkede eller dårlig ventilerte rom – heller ikke med katalysator-maskiner.

Sørg alltid for tilstrekkelig luftsirkulasjon ved arbeid i grøfter, fordypninger eller andre trange forhold – **livsfare pga. forgiftning!**

Ved kvalme, hodepine, synsforstyrrelser (f.eks. hvis synsfeltet innsnevres), hørselsforstyrrelser, svimmelhet og nedsatt konsentrasjonsevne, må arbeidet avsluttes umiddelbart. Disse symptomene kan blant annet forårsakes av for høye eksoskonsentrasjoner – **fare for ulykker!**

Bruk enheten slik at det avgir minst mulig støy og eksos. Slå av motoren når enheten ikke er i bruk, og gi kun gass når du arbeider.

Det må ikke røykes ved bruk av enheten, eller i dets nærmeste omgivelser – **brannfare!** – brannfarlig bensindamp kan slippe ut av drivstoffsystemet.

Under arbeidet oppstår støv, damp og røyk som kan være helseskadelig. Bruk åndedrettsvern ved sterk støv- eller røykutvikling.

Hvis enheten har vært utsatt for ikke forskriftsmessig store påkjenninger (f.eks. voldsomme slag eller fall), skal det alltid kontrolleres at det er i driftssikker stand før videre bruk – se også "Før start". Det er spesielt viktig å kontrollere at drivstoffsystemet er tett og at sikkerhetsinnretningene fungerer. Motordrevne enheter som ikke lenger er driftssikre, må ikke brukes videre. I tvilstilfeller må du kontakte fagforhandleren.

Ikke arbeid med varmstartstillingen  til startklaffknappen – motorturtallet kan ikke reguleres med denne innstillingen.



Du må aldri arbeide uten vern som er egnet for apparatet og kappeverktøyet – grunnet gjenstander som slynges bort **fare for personskader!**



Sjekk terreng: Faste gjenstander – stein, metaldeler o.l. kan kastes bort – også lengre enn 15 m – **fare for personskader!** – og kan skade kappeverktøyet samt materielle eiendommer (f.eks. parkerte kjøretøy, vindusruter) (materiell skade).

Vær spesielt forsiktig ved arbeid i uoversiktlig, tett voksende terreng.

Ved klipping med høyt gress, under busker og hekker: Minimal arbeidshøyde med kappeverktøyet 15 cm – ikke utsett dyr for fare.

Slå av motoren før du forlater enheten.

Kontroller kappeverktøyet regelmessig, med korte mellomrom, og umiddelbart ved merkbare forandringer:

- Slå av motoren, hold enheten sikkert fast, vent til kappeverktøyet stopper.
- Kontroller tilstanden og at det er godt feste, vær oppmerksom på sprekker
- skadet eller sløvt kappeverktøy må straks skiftes ut, selv ved kun hårfine sprekker

Rengjør holderen til kappeverktøyet regelmessig for gress og kratt – fjern blokkeringer i området til kappeverktøyet eller vernet.

Slå av motoren når kappeverktøyet skal skiftes – **fare for personskader!**

Skadet eller revnet kappeverktøy skal ikke brukes eller repareres – for eksempel gjennom sveising eller utbedring – forandring av formen (ubalanse).

Partikler eller bruddstykker kan løsne og treffe betjeningspersonen eller tredjepart med høy hastighet – **alvorlige personskader!**

Bruk av trådhoder

Bruk kun vern med forskriftsmessig montert kniv, slik at skjæretråden begrenses til den tillatte lengden.

For justering av klippetråden ved trådhoder som justeres manuelt er det absolutt nødvendig å slå av motoren – **fare for personskader!**

Feil bruk med for lange klippetråder reduserer driftsturtallet til motoren. Ved at clutchen skliir kontinuerlig fører dette til overoppheting, samt skader på viktige funksjonsdeler (f.eks. clutch, deler av huset som er av plast) – f.eks. grunnet kappeverktøy som beveger seg ved tomgang – **fare for personskader!**

Vibrasjoner

Langvarig bruk av maskinen medfører vibrasjonsrelaterte forstyrrelser av blodsirkulasjonen i hendene (vasospastisk syndrom, også kalt „hvite fingre“).

Det er vanskelig å angi en generell brukstid for maskinen, da denne påvirkes av mange faktorer.

Brukstiden forlenges gjennom:

- beskyttelse av hendene (varme hansker)
- pauser

Brukstiden forkortes gjennom:

- dårlig blodsirkulasjon (kjennetegn: ofte kalde fingre, kribling)
- lave utetemperaturer
- stor gripekraft (et fast grep hindrer blodsirkulasjonen)

Ved regelmessig, langvarig bruk av maskinen og gjentatte tegn på dårlig blodsirkulasjon (f.eks. kribling i fingrene) anbefales en medisinsk undersøkelse.

Vedlikehold og reparasjoner

Maskinen må vedlikeholdes regelmessig. Utfør bare vedlikeholdsarbeider og reparasjoner som er beskrevet i bruksanvisningen. Alle andre arbeider skal utføres av faghandler.

STIHL anbefaler at vedlikeholdsarbeider og reparasjoner bare utføres hos STIHL-forhandlere. STIHL-forhandlere får regelmessig tilbud om kurs og har tilgang til teknisk dokumentasjon.

Bruk alltid høyverdige reservedeler, ellers kan det være fare for ulykker eller oppstå skader på maskinen. Ved spørsmål i den forbindelse, ta kontakt med en faghandel.

STIHL anbefaler å bruke originale STIHL-reservedeler. De er optimalt tilpasset maskinen og brukerens krav.

Ved reparasjoner, vedlikehold og rengjøring må alltid **motoren slås av og tennpluggetten tas av – fare for personskader** ved utilsiktet start av motoren! – Unntak: innstilling av forgasser og tomgang.

Motoren må ikke startes med startmekanismen når tennpluggetten er tatt av eller når tennpluggen er skrudd av. **Brannfare** på grunn av tenningsgnist utenfor sylindere.

Maskinen må ikke vedlikeholdes eller oppbevares i nærheten av åpen ild – brannfare forårsaket av **drivstoff!**

Kontroller regelmessig at tanklokket er tett.

Bruk bare feilfri tennplugg som er godkjent av STIHL, se „Tekniske data“.

Kontroller tennledningen (feilfri isolasjon, sitter fast).

Kontroller at lydputten er i feilfri stand.

Arbeid aldri med defekt lydputte eller uten lydputte – **brannfare!** – **hørselsskader!**

Ikke ta i lydputten når den er varm – **fare for forbrenning!**

Symboler på vernedeksler

En pil på beskyttelsen til skjæreverktøy angir dreieretningen til skjæreverktøyene.



Bruk beskyttelsen bare sammen med trådhoder – ikke bruk metallskjæreverktøy.

Trådhode med klippetråd

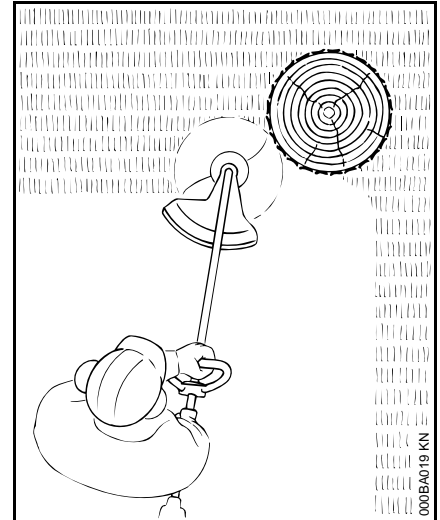

Ved myk skjæring: renklipping av kanter rundt trær og gjerdestolper – mindre skader på trærnes bark.



ADVARSEL

Skjæretråden må ikke byttes ut med ståltråd – **fare for personskader!**

Trådhode med plastkniver – STIHL PolyCut 6-3

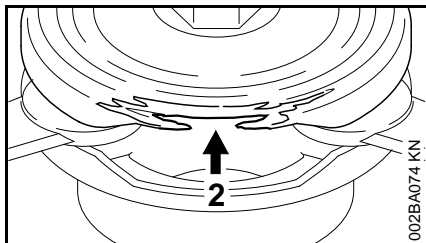
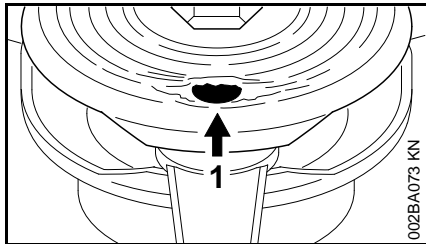

For å redusere faren for at kniver som brykker forårsaker uhell, er det viktig å unngå å berøre steiner, metallgjenstander og lignende!

Kontroller PolyCut-knivene jevnlig for sprekker. Visers sprekker, må **alle** PolyCut-knivene skiftes ut!

Til klipping av uinngjerdete engkanter (uten stolper, gjerder, trær og lignende hindringer).

Følg vedlikeholdsanvisningene for PolyCut-trådhode!

Vær oppmerksom på slitasjemerkenene!

I PolyCut-underdelen er det slitasjemerker.

Blir ett av de runde hullene (1; pil) synlig, eller er kanten som står opp innover (2; pil) slitt, skal PolyCut 6-3 ikke brukes lenger, men skiftes ut med et nytt!

ADVARSEL

Ignorerer du slitasjemerkenene, er det fare for at skjæreverktøyet kan knekke, og det kan slynges ut deler som kan føre til personskader.

Tillatte kombinasjoner av skjæreverktøy, verne deksel, håndtak, bæresele

Kappeverktøy			Beskyttelse	Håndtak	Bæresele
1	2	3	6	7	8

D000-GXX-0401-A3

Tillatte kombinasjoner

Avhengig av kappeverktøyet velger du riktig kombinasjon i tabellen!

! ADVARSEL

Av sikkerhetsmessige årsaker er andre kombinasjoner ikke tillatt – **fare for ulykker!**

Kappeverktøy

Klippehoder

- 1 STIHL AutoCut C 5-2
- 2 STIHL AutoCut 5-2
- 3 STIHL AutoCut C 6-2
- 4 STIHL DuroCut 5-2
- 5 STIHL PolyCut 6-3

Beskyttelse

- 6 Beskyttelse med kniv for klippehoder

Håndtak

- 7 Bøylehåndtak

Bæresele

- 8 Enkel skuldersele kan brukes

Montere rundhåndtak

Ved levering av den nye maskinen er rundhåndtaket allerede montert på skaftet, men må skrues fast og tilpasses.

Rette inn rundhåndtaket

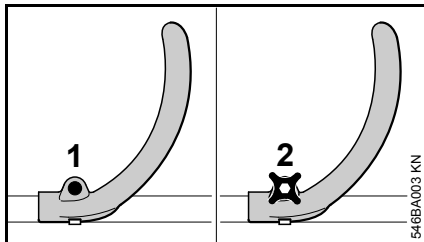

Modeller med skruer (FS 40)

- Løsne skruen (1) på håndtaket med skrutrekker eller kombinøkkel.

Modeller med vingeskruer (FS 50)

- Løsne vingeskruen (2) på håndtaket.

Alle modeller

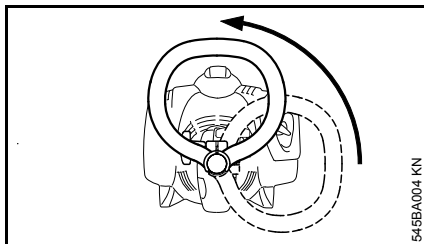

- Dreie håndtaket oppover rundt skaftet.

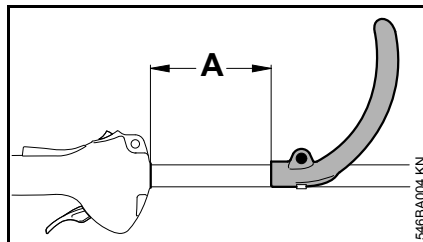

Ved å endre avstanden (A) kan håndtaket føres til den mest gunstige posisjonen for brukeren og bruksområdet.

Anbefaling: avstand (A) = ca. 15 cm

- Skyv håndtaket til ønsket posisjon.
- Trekk til skruen eller vingeskruen til håndtaket ikke lenger kan dreies rundt skaftet.

Montere verneutstyr

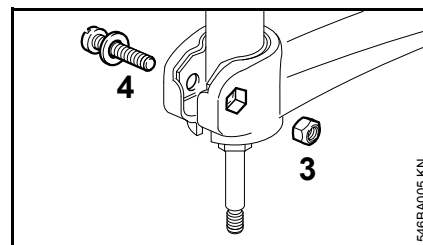
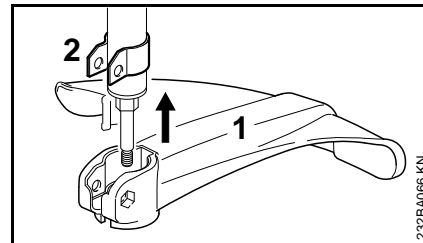

- Sett vernedeksløst (1) helt inn på holderen (2).
- Sett mutteren (3) inn i den innvendige sekskanten på vernet – hullene skal ligge i flukt.
- Skru inn skruen (4) med underlagsskiven, og trekk til.

Montere skjæreverktøy

Legg maskinen ned:

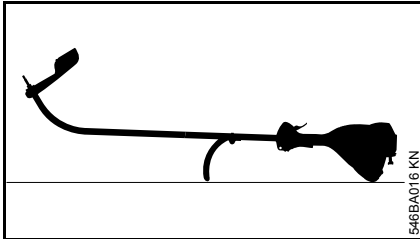

- Slå av motoren
- Legg maskinen slik at rundhåndtaket og motordekslet vender nedover og akselen oppover

Trykkskive

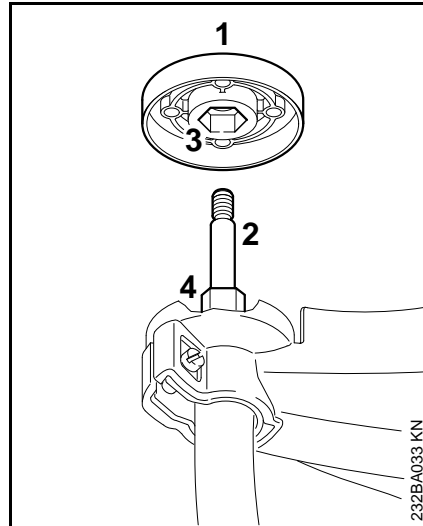

Trykkskiven (1) befinner seg i leveringsområdet til DuroCut 5-2 og PolyCut 6-3. Den er kun nødvendig ved bruk av disse klippehodene.

Klippehode STIHL AutoCut 5-2, klippehode STIHL AutoCut C 5-2

- trekk trykkskiven (1), hvis tilgjengelig, av fra akselen (2)

Klippehode STIHL DuroCut 5-2, klippehode STIHL PolyCut 6-3,

- Skyv trykkskiven (1) på akselen (2), derved må unbrakonøkkelen (3) settes på sekskanten (4)

Blokker akselen

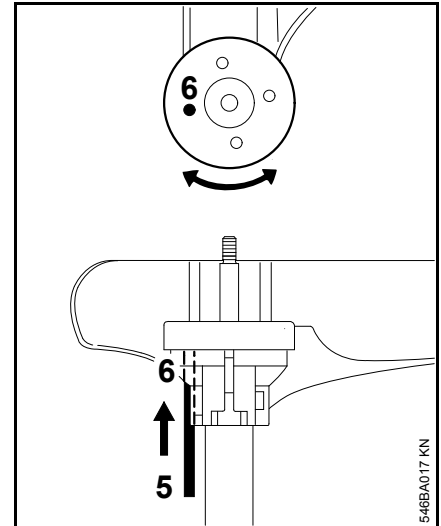

- for å blokkere akselen settes verktøyet (5) inn i borerullet (6) i beskyttelsen og trykkskiven, dertil må denne dreies frem og tilbake frem til akselen er blokkert

Montere trådhodet med gjengetilkobling

Vedlegget for trådhodet må oppbevares godt.

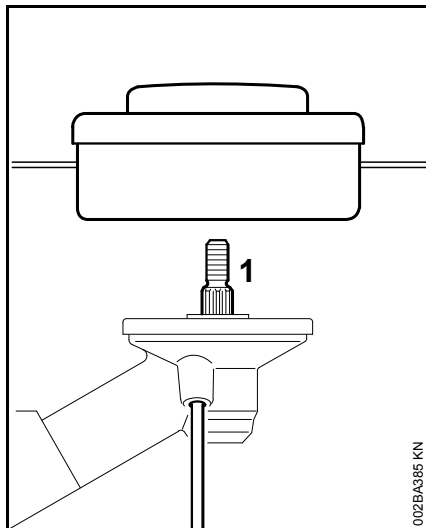

- Legg på trykkplaten
- Skru trådhodet mot klokken helt inn på akselen (1)
- Blokker akselen
- Trekk fast trådhodet



LES DETTE

Trekk ut igjen verktøyet for å blokkere akselen.

Demonter trådhodet

- Blokker akselen
- Drei trådhodet mot klokken

Montere klippehodet uten gjengtilkobling

Vedlegget for klippehodet må oppbevares godt!

STIHL AutoCut 5-2

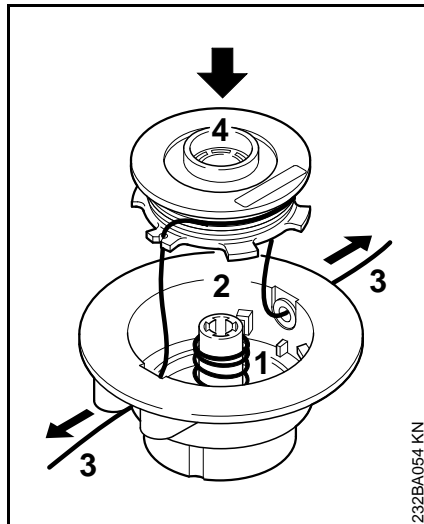

- Stikk fjæren (1) inn i overdelen (2)
- Vikle klippestråden (3) på spolen (4)
- Tre klippestråden gjennom hylsene og sett spolen inn i spolehuset

De enkelte arbeidstrinnene er beskrevet i det medleverte vedlegget!

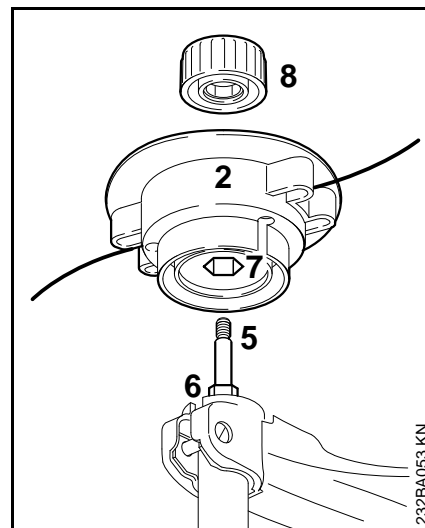

- Skyv overdelen (2) på akselen (5), derved må unbrakonøkkelen (7) settes på sekskanten (6)
- Sett hetten (8) på overdelen – drei med urviseren frem til anslag på akselen og trekk fast

STIHL AutoCut C 5-2

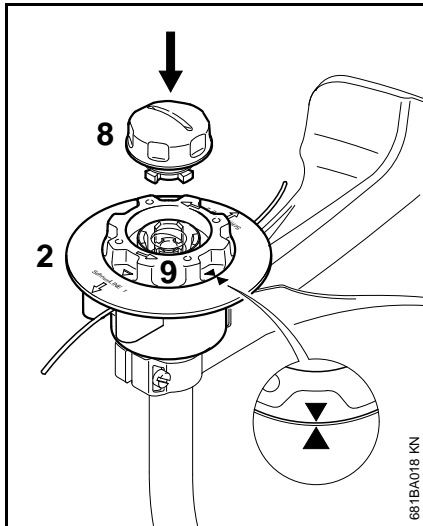

- Skyv overdelen (2) som ved klippehodet AutoCut 5-2 på akselen
- Drei spolen (9) kun så langt med urviseren til de to pilspissene peker mot hverandre – sikre spolen
- Sett hetten (8) inn i spolen, tryk den inntil anlegget samtidig som du dreier den med urviseren
- Drei hetten frem til anlegget og trekk til for hånd

STIHL PolyCut 6-3

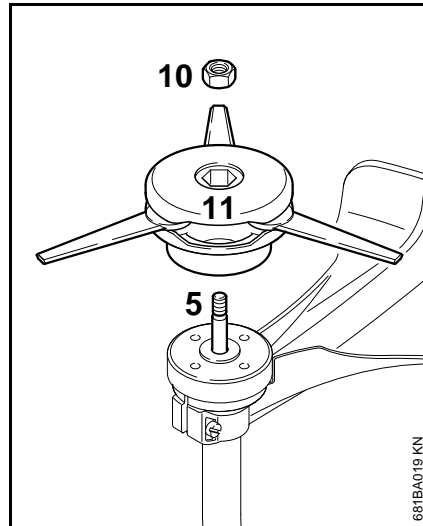

- Skyv trykkskiven på akselen
- Sett mutteren (10) inn i klippehodet
- Drei klippehodet (11) med urviseren frem til anslag på akselen (5)
- Blokker akselen
- Trekk fast klippehodet

! ADVARSEL

Skift ut mutteren hvis den er blitt løs i festet.

⚙ LES DETTE

Fjern verktøyet som ble brukt til å blokkere akselen.

Demonter klippehodet

STIHL AutoCut

- Hold fast spolehuset
- Drei hetten mot urviseren

STIHL PolyCut

- Blokker akselen
- Drei klippehodet mot urviseren

Drivstoff

Motoren må kjøres med en drivstoffblanding av bensin og motorolje.



ADVARSEL

Unngå direkte hudkontakt med drivstoff og å puste inn drivstoffdamp.

STIHL MotoMix

STIHL anbefaler bruk av STIHL MotoMix. Denne ferdigblandede drivstoffet er uten benzol, utmerker seg med et høyt oktantal og gir alltid riktig blandingsforhold.

STIHL MotoMix er blandet med STIHL totakts motorolje HP Ultra for lengste motorlevetid.

MotoMix er ikke tilgjengelig i alle markeder.

Blande drivstoff



LES DETTE

Uegnede drivstoff eller blandingsforhold som avviker fra forskriften kan føre til alvorlige skader i drivverket. Bensin eller motorolje med dårligere kvalitet kan skade motoren, tetningsringer, ledninger og drivstofftanken.

Bensin

Bruk bare **bensin av kjente merker** med et oktantal på minst 90 ROZ – med eller uten tilsatt bly.

Bensin med en alkoholandel over 10 % kan gjøre at motoren med manuelt justerbare forgassere går ujevn, og bør derfor ikke brukes for å drive slike motorer.

Motorer med M-Tronic gir full effekt med en bensin med opptil 25 % alkoholandel (E25).

Motorolje

Hvis du blander drivstoff selv, skal kun en STIHL totakts motorolje eller en annen høytytelses motorolje i klassene JASO FB, JASO FC, JASO FD, ISO-L-EGB, ISO-L-EGC eller ISO-L-EGD brukes.

STIHL foreskriver STIHL HP Ultra totakts motorolje eller tilsvarende høytytelses motorolje for å kunne sikre utslippsgrensene over motorens levetid.

Blandingsforhold

med STIHL totakts motorolje 1:50;
1:50 = 1 del olje + 50 deler bensin

Eksempler

Bensinmeng- STIHL totaktsolje 1:50
der

Liter	Liter	(ml)
1	0,02	(20)
5	0,10	(100)
10	0,20	(200)
15	0,30	(300)
20	0,40	(400)
25	0,50	(500)

- Fyll først på motorolje i en kanne som er godkjent for drivstoff, og fyll deretter på bensin og bland godt

Oppbevare drivstoffblandingen

Må bare lagres i beholdere som er godkjent for drivstoff, på et sikkert, tørt og kjølig sted, beskyttet mot lys og sol.

Drivstoffblandingen foreldes – bland bare det som behøves for noen uker. Ikke lagre drivstoffblandingen lengre enn 30 dager. Påvirkning av lys, sol, lave eller høye temperaturer kan gjøre at drivstoffblandingen raskere blir ubrukelig.

STIHL MotoMix kan lagres opptil 2 år uten problemer.

- Rist kannen med drivstoffblanding kraftig før tankingen



ADVARSEL

Det kan bygge seg opp trykk i kannen – åpne forsiktig.

- Rengjør drivstofftanken og kannen grundig fra tid til annen

Gjenværende drivstoff og væsken som brukes til rengjøring må leveres til avfallshåndtering på en forskriftsmessig og miljøvennlig måte!

Fyll på drivstoff

Klargjøre apparatet

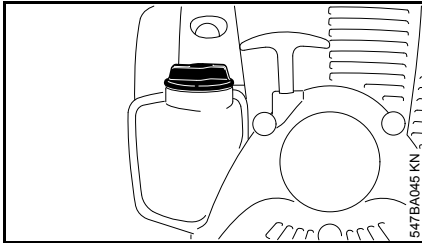

- Rengjør tanklokket og området rundt før tanken fylles, slik at det ikke faller smuss i tanken
- Plasser maskinen slik at tanklokket peker oppover

Åpne skrutanklokket.

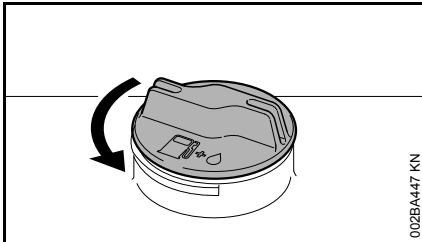

- Drei lokket mot klokka til det kan tas av tankåpningen.
- Ta av tanklokket.

Fylle drivstoff

Ikke søl drivstoff når tanken fylles, og ikke fyll helt til randen. STIHL anbefaler STIHLs påfyllingssystem (ekstrautstyr).

Lukk skrutanklokket.

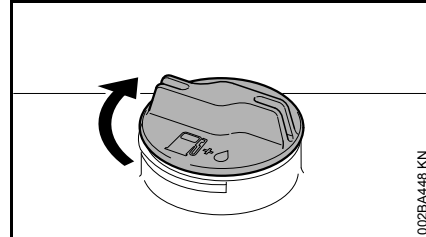

- Sett på lokket.
- Drei lokket helt inn med klokka, og trekk til så mye som mulig for hånd.

Starte / stoppe motoren

Betjeningslementer

Utførelse med rundhåndtak

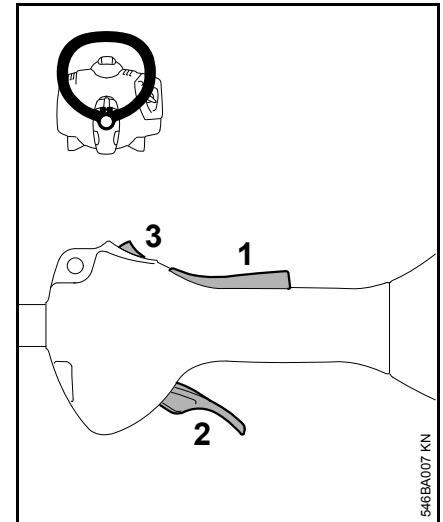

- 1 Gassperre
- 2 Gassperre
- 3 Stopptast – med stillingene for **Drift** og **0** = Stopp.

Stoppknappens og tenningens funksjon

Stopptasten som ikke er betjent befinner seg i stillingen **Drift**. Teningen er slått på – motoren er startklar og kan kjøres igang. Hvis stopptasten trykkes i stilling **0**, slås tenningen av. Etter motorens stillstand, slås tenningen automatisk på igjen.

Starte motoren

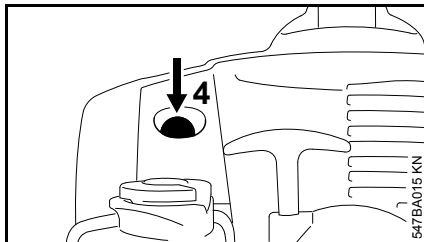

- Trykk på belgen (4) til drivstoffhåndpumpen minst 5 ganger, også når belgen er fylt med drivstoff

Kald motor (kaldstart)

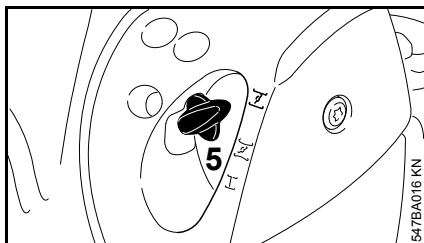

- Trykk inn startklaffknappen (5) samtidig som du dreier den mot 

Varm motor (varmstart)

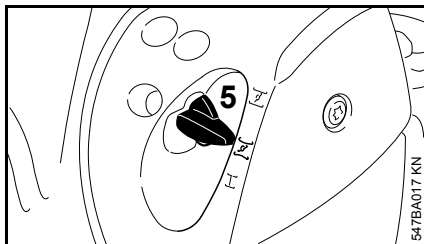

- Trykk inn startklaffknappen (5) samtidig som du dreier den mot 

Bruk denne innstillingen også når motoren har vært i gang, men fremdeles er kald.

Starte

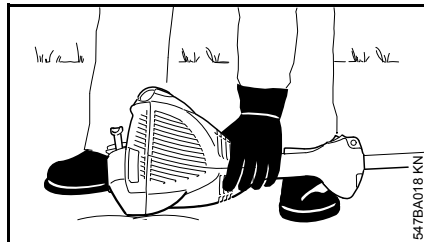

- Legg redskaper støtt på bakken: Støtten på motoren og vernedekselet til kappeverktøyet utgjør underlaget. Skjæreverktøyet skal ikke berøre verken bakken eller noen slags gjenstander
- stå stødig
- trykk apparatet med venstre hånd **fast** mot bakken – derved må hverken gassknappen eller gassknappsperreren berøres



Ikke sett foten eller kneet på skaftet!

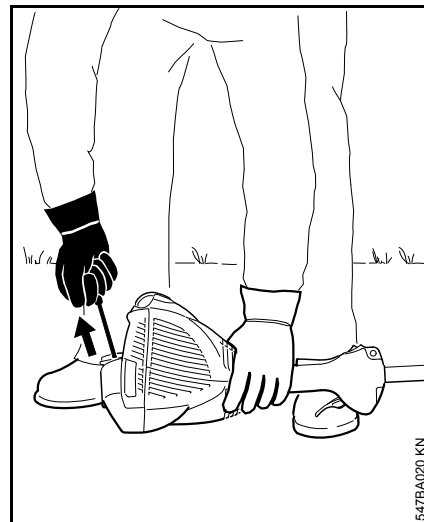

- Grip starthåndtaket med høyre hånd

Modell uten ErgoStart

- Trekk starthåndtaket langsomt ut til første merkbare anslag, og trekk raskt og hardt ut

Utførelse med ErgoStart

- trekk starthåndtaket jevnt ut



Ikke trekk snoren helt ut til enden – **fare for brudd!**

- Ikke slipp starthåndtaket fort – før det tilbake mot uttrekksretningen, slik at startsnoren vikles riktig opp
- Fortsett å starte til motoren starter

Straks motoren er i gang

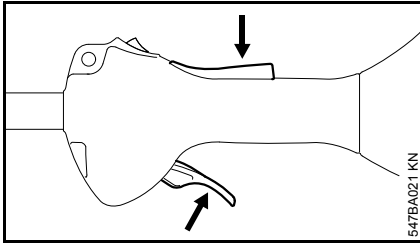

- trykk inn gassknappsperrer og gi gass – startklaffknappen spretter i stillingen for drift **I** – etter kaldstart skal motoren kjøres varm ved å ruse motoren lett gjentatte ganger

! ADVARSEL

Ved riktig innstilt forgasser skal ikke kappeverktøyet bevege seg når motoren kjøres på tomgang!

Redskapen er klar til bruk.

Slå av motoren

- betjen stoppknappen i retning **0** – motoren stopper – slipp stoppknappen – stoppknappen fjærer tilbake

Flere tips om oppstart

Motoren stanser i stillingen for kaldstart **I** eller når det gis gass.

- Still startklaffknappen på **II** – fortsett å starte til motoren går

Motoren starter ikke i stillingen for varmstart **II**

- Still startklaffknappen på **I** – fortsett å starte til motoren går

Motoren starter ikke

- kontroller, om alle betjeningslementer er riktig innstilt
- kontroller, om drivstoff er i tanken, fyll evt. på
- kontroller, om tennpluggheten er satt fast på
- Gjenta oppstartprosessen

Motoren er kvalt

- Still startklaffknappen på **I** – fortsett å starte til motoren går

Tanken ble kjørt helt tom

- Etter tanking trykker du belgen på drivstoffhåndpumpen minst 5 ganger, også når belgen er fylt med drivstoff
- Still inn startklaffknappen avhengig av motortemperaturen
- Start motoren på nytt

Bruksanvisning

Den første driftstiden

For at det ikke skal oppstå ekstra belastninger i innkjøringsperioden, skal må en fabrikkny maskin ikke kjøres ubelastet på høyt turtall før etter den tredje tankfyllingen. I innkjøringsperioden skal de bevegelige delene tilpasse seg til hverandre, og det er større slitasjemotstand i drivverket. Motoren oppnår maksimal ytelse etter en driftstid på mellom 5 og 15 tankfyllinger.

Under arbeidet

Når motoren har gått på maksimal effekt en lengre tid, lar du motoren gå på tomgang en kort stund slik at varmen kan føres bort med kjøleluftstrømmen, slik at komponentene i drivverket (tenningsanlegg, forgasser) ikke blir ekstremt varmebelastet.

Etter arbeidet

Ved kortere pauser: La motoren avkjøle. Plasser maskinen med tom drivstofftank på et tørt sted, ikke i nærheten av gnistkilder, til den skal brukes igjen. Ved lange pauser, se „Oppbevare maskinen“.

Rengjøre luftfilter

Når motoreffekten avtar merkbart

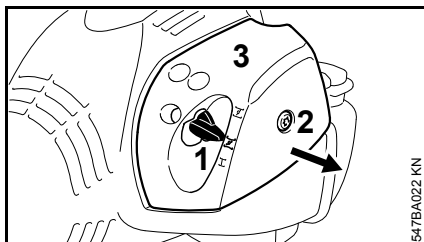

- Sett startspjeldspaken (1) på $\overline{\text{L}}$.
- Løsne skruen (2) i filterdekselet (3) mot urviserretningen, til dekselet sitter løst.
- Trekk filterdekselet (3) over spaken på startspjeldet, og ta det av.
- Fjerne grovt smuss rundt filteret.

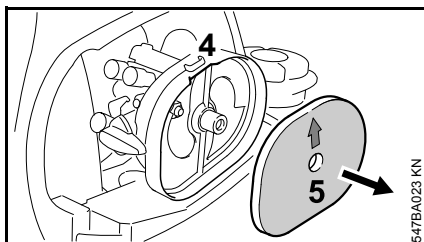

- Før hånden inn gjennom utsparingen (4) i filterhuset og ta ut filtfilteret (5).
- Skift ut filtfilteret (5), eventuelt bank eller blås det rent, ikke skyll det.



LES DETTE

Skadede deler må byttes!

- Sett filtfilteret (5) i filterhuset så det passer inn i formen, pilen peker mot utsparingen.
- Sett startspjeldspaken (1) på $\overline{\text{R}}$.
- Sett på filterlokket (3), pass på at skruen (2) sitter rett, og skru inn skruen.

Innstill forgasseren

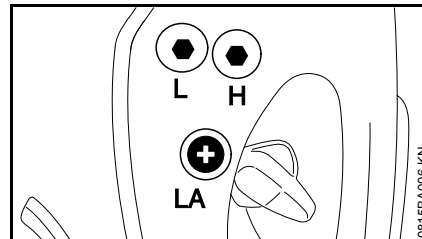

På fabrikken tilpasses forgasseren i maskinen slik at motoren tilføres en optimal drivstoff/luft-blanding i alle driftstilstander.

Stille inn tomgang

Motoren stanser på tomgang

- La motoren gå seg varm i ca. 3 minutter
- Skru tomgangsstoppskruen (LA) langsomt med klokken til motoren går jevnt – skjæreverktøyet skal ikke bevege seg

Skjæreverktøyet beveger seg på tomgang

- Skru tomgangsstillskruen (LA) mot klokken til skjæreverktøyet blir stående, og deretter 1/2 til 3/4 omdreining videre i samme retning

ADVARSEL

Hvis skjæreverktøyet ikke blir stående på tomgang etter at det er justert, må maskinen repareres av en autorisert forhandler.

Tennplugg

- Ved utilstrekkelig motoreffekt, startvansker eller tomgangsforstyrrelser skal først tennpluggen kontrolleres
- Etter ca. 100 driftstimer må tennpluggene byttes – ved svært forbrente elektroder også tidligere – bruk kun STIHL-godkjente, feilfrie tennplugg – se „Tekniske data“

Demontere tennpluggen

- Stoppe motoren

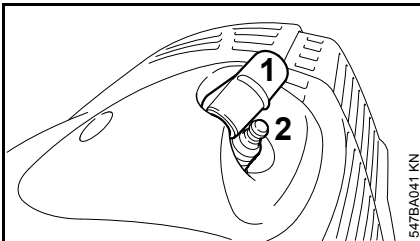

- Ta av tennpluggforbinderen (1)
- Skru ut tennpluggen (2)

Kontroller tennpluggen

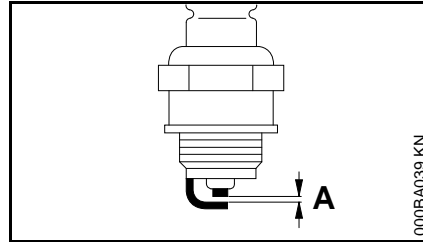

- rengjør den tilsmussede tennpluggen
- Kontroller elektrodeavstanden (A) og still inn om nødvendig, verdi for avstand – se "Tekniske data"
- Fjern årsakene for tilsmussing av tennpluggen

Mulige årsaker er:

- for mye motorolje i drivstoffet
- tilsmusset luftfilter
- ugunstige driftsforhold

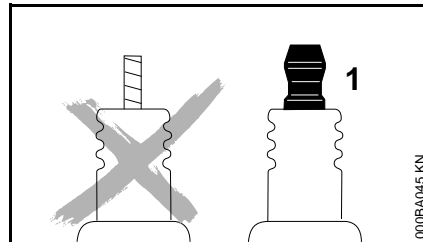

! ADVARSEL

Hvis koblingsmutteren (1) ikke er trukket fast eller mangler kan det oppstå gnister. Det kan føre til brann eller eksplosjoner i lett antennelige eller eksplosive

omgivelser. Personer kan bli alvorlig skadet eller materielle skader kan oppstå.

- bruk dempede glødeplugg med fast koblingsmutter

Sette inn tennpluggen

- Skru inn tennpluggen.
- Trykk tennpluggkappen på tennpluggen.

Motorens gange

Hvis motordriften er utilfredsstillende selv om luftfilteret er rengjort og forgasserinnstillingene stemmer, kan årsaken være lyd-potten.

Få en autorisert forhandler til å kontrollere om lyd-potten er skitten (forkokset)!

STIHL anbefaler at vedlikeholdsarbeid og reparasjoner bare utføres hos STIHL-forhandlere.

Oppbevare maskinen

Ved driftspauser fom. ca. 3 måneder

- Tøm og rengjør drivstofftanken på et godt luftet sted
- Drivstoff skal avfallsbehandles forskriftsmessig og miljøvennlig
- Kjør forgasseren tom, hvis ikke kan membranene i forgasseren klebe seg fast!
- Ta av, rengjør og kontroller skjæreverktøyet. Behandle metall-skjæreverktøyet med beskyttende olje.
- Rengjør maskinen grundig, særlig sylinderribbene og luftfilteret!
- Oppbevar maskinen på et tørt og sikkert sted, og slik at uvedkommende (f.eks. barn) ikke har tilgang til den

Vedlikeholde trådhodet

Legg maskinen ned:

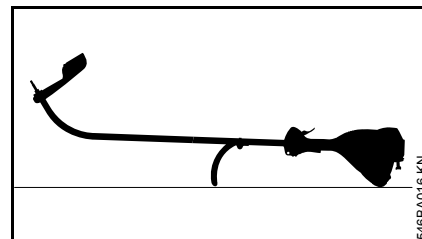

- Slå av motoren
- Legg maskinen slik at rundhåndtaket og motordekslet vender nedover og akselen oppover

Skifte klippetråd

Før du skifter klippetråden, er det absolutt nødvendig at du kontrollerer om klippehodet er slitt.



ADVARSEL

Hvis kraftig slitasje er synlig, må hele klippehodet skiftes ut.

Klippetråden kalles heretter for "tråd".

I leveransen til klippehodet er det en illustrert veiledning som viser hvordan du skifter tråd. Derfor må man ta godt vare på veiledningene til klippehodet.

- Demonter klippehodet ved behov

Justere klippetråder

STIHL AutoCut

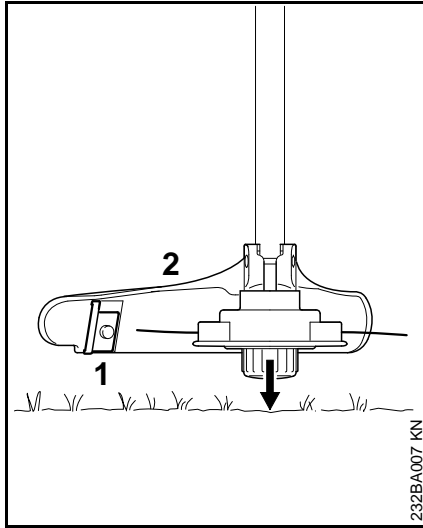

- hold det roterende klippehodet parallelt over det gjengrodde arealet – tipp på bakken – ca. 3 cm (1,2 in.) Klippetråder justeres
- gjennom kniven (1) på beskyttelsen (2) avkortes for lange klippetråder på den optimale lengden – derfor må en unngå flere tippebevegelser etter hverandre!

Klippetråden justeres kun, hvis **begge** klippetrådene enda er minst **2,5 cm (1 in.)** lange!

Hvis klippetråden er kortere enn 2,5 cm (1 in.):

! ADVARSEL

For manuell justering av klippetråden er det absolutt nødvendig å slå av motoren – ellers er det **fare for personskader!**

- Snu apparatet
- Trykk hetten på trådspolen inntil anslaget
- Trekk endene til trådene ut av trådspolen

Hvis det ikke er noe tråd igjen i spolen, skift ut klippetråden.

ved alle andre klippehoder

som beskrevet i vedlegget til klippehodet.

! ADVARSEL

For manuell utrustning av klippehodet er det absolutt nødvendig å slå av motoren – ellers er det **fare for personskader!**

Skifte ut klippetråden

STIHL DuroCut

! ADVARSEL

For manuell utrustning av klippehodet er det absolutt nødvendig å slå av motoren, da det ellers er **fare for personskade!**

- Utstyr klippehodet med avkortede tråder i henhold til den medleverte veiledningen

STIHL AutoCut C 5-2

Demonter trådhode og fjern avfallsrester

Ved normal drift blir tråderserveren i trådhodet brukt.

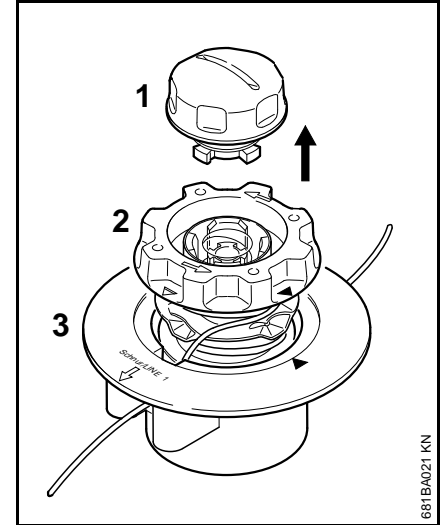

- Hold fast trådhodet og hetten (1) og drei urviseren, inntil disse kan tas av
- Trekk ut spolekroppen (2) fra overdelen (3) og fjern trådrester

Sett sammen trådhodet

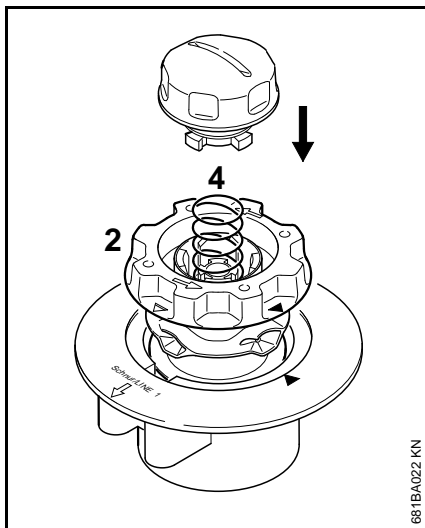

- stikk tomme spolekropper i overdelen

Dersom fjæren (4) er sprunget:

- Trykk fjæren så langt i spolekroppen (2) at man hører at det smekker på plass
- Moter trådhodet – se "Monter trådhodet"

Vikle spolekroppen

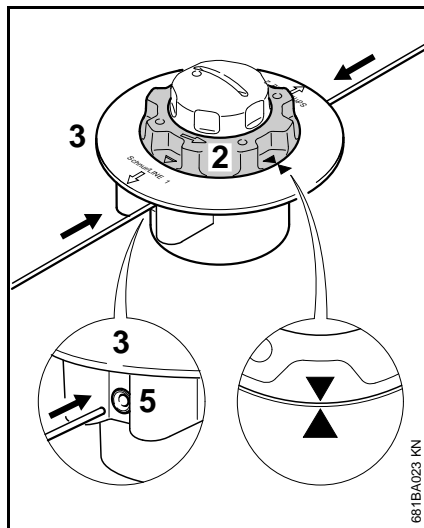

- Bruk en 2,0 mm (0,08 in) diametertråd (grønn farge)
- Kutt to tråder, hver 2 m (78 in) lange, fra reserverullen (spesialtilbehør)
- Drei spolen (2) med urviseren til to pilspisser peker mot hverandre
- Sett inn begge tråder med rette ender gjennom en av hylsene (5) til du føler den første motstanden i overdelen (3) - skyv så langt som mulig

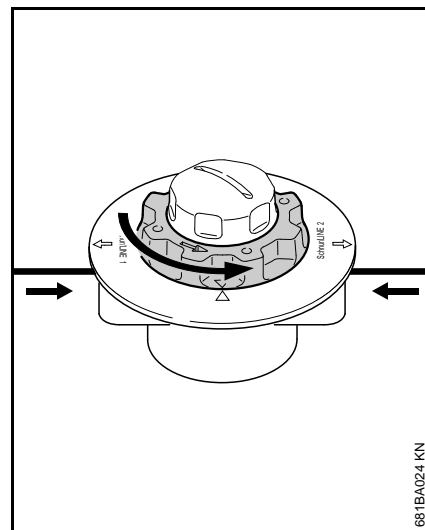

- Hold overdelen fast
- Drei spolekroppen mot urviseren til korteste tråd rager ca. 10 cm over trådhodet
- om nødvendig kan den lengre tråden kortes med ca. 10 cm

Trådhodet er fylt.

STIHL AutoCut 5-2

Fjerne trådrester

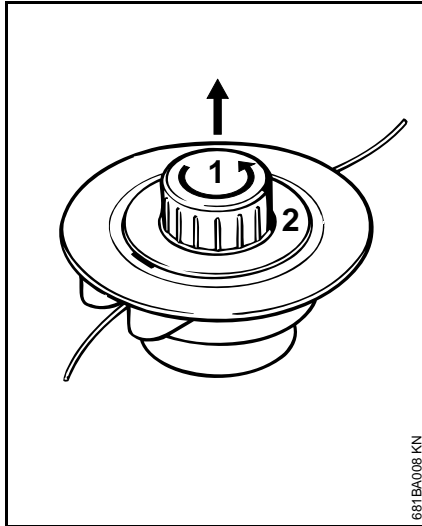

681BA008 KN

- Åpne trådhodet ved å holde igjen med en hånd og skru av hetten (1) mot klokken
- Ta spolen (2) ut av trådhodet og fjern trådresterne

Vikle opp spolen

Alternativt til enkelttråder kan også en ferdig viklet spole (ekstrautstyr) settes inn.

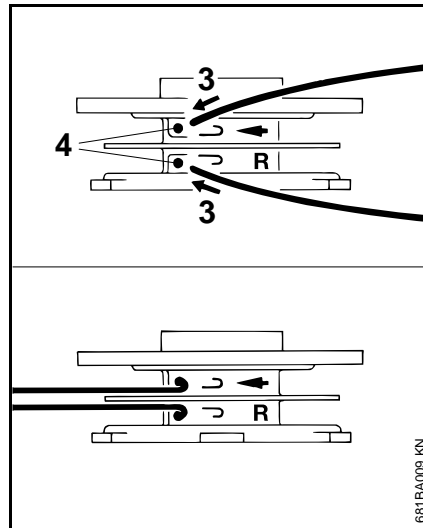

681BA009 KN

- Bruk tråd med 2,0 mm (0,08 in.) diameter (grønn farge)
- Kutt av to 3 m lange tråder (120 in.) fra reserverullen (ekstrautstyr)
- Stikk begge trådene med kun en trådende (3) inn i hullene (4) i spolen
- Bøy trådene hardt langs kanten av hullet, slik at det oppstår en knekk

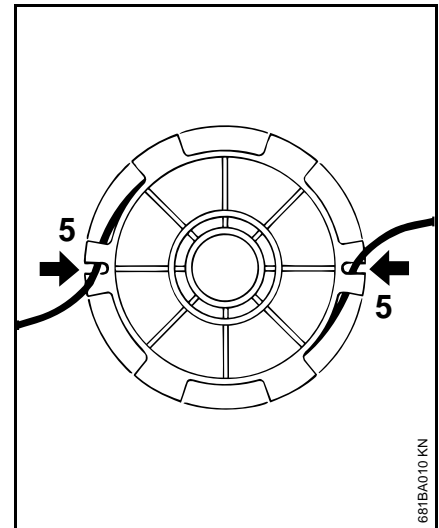

681BA010 KN

- Trådene vikles på stramt og ordentlig – bare én tråd i hvert kammer
- Hekt tråddendene inn i slissene (2)

Sette sammen trådhodet:



Kontroller at trykkfjæren er montert før trådhodet settes sammen, se «Montere trådhodet».

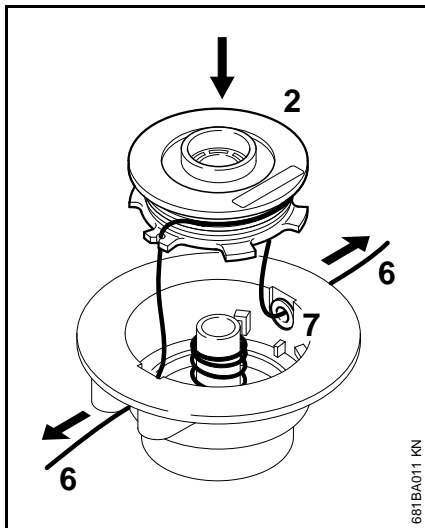

- Stikk trådendene (6) gjennom maljene (7) og la spolen (2) smette på plass i spolehuset

Når spolen settes inn i trådhodet, må trådene stikke ut av slissene (5)

- Trekk trådendene ut til det stopper
- Monter trådhodet igjen

Skifte kniv

STIHL PolyCut

Kontroller alltid om trådhodet er slitt før skjærekniven byttes ut.



ADVARSEL

Trådhodet skal skiftes ut komplett dersom det oppviser sterke slitasjespor.

Skjærekniven kalles heretter kort „kniven“.

Trådhodet leveres med en illustrert bruksanvisning som viser hvordan knivene skiftes ut. Bruksanvisningen skal derfor oppbevares godt.



ADVARSEL

Når skjærehodet etterstilles for hånd, er det svært viktig at motoren er avslått, hvis ikke er det **fare for personskader!**

- Demonter trådhodet
- Knivene skiftes ut som vist på bildene i anvisningen
- Monter trådhodet igjen

Stell og vedlikehold

Opplysningene gjelder for normale bruksforhold. Under vanskelige forhold (mye støv osv.) og lengre daglige arbeidsøkter må de angitte intervallene forkortes tilsvarende.		før arbeidet begynner	etter arbeidsslutt hhv. daglig	etter hver tankfylling	ukentlig	månedlig	årlig	ved feil	ved skade	ved behov
Hele apparatet	Visuell kontroll (tilstand, tetthet)	X		X						
	rengjør		X							
Betjeningshåndtak	Funksjonskontroll	X		X						
Luftfilter	rengjør							X		X
	skift ut								X	
Drivstoffhåndpumpe (hvis montert)	kontrollere	X								
	må repareres av fagforhandler ¹⁾								X	
Sugehode i drivstofftank	kontrollere							X		
	skift ut					X			X	X
Drivstofftank	rengjør							X		X
Forgasser	Kontroller tomgang, skjæreverktøyet må ikke dreie med	X		X						
	Justere tomgang									X
Tennplugg	Justere elektrodeavstand							X		
	skifte hver 100. driftstime									
Innsugingsåpning for kjøleluft	Visuell kontroll		X							
	rengjør									X
Tilgjengelige skruer og mutre (unntatt justeringsskruer)	trekke til									X
Skjæreverktøy	Visuell kontroll	X		X						
	skift ut								X	
	Kontroller godt feste	X		X						
Sikkerhetsetikett	skift ut								X	

¹⁾ STIHL anbefaler STIHL-fagforhandleren

Redusere slitasje og unngå skader

Ved å overholde instruksene i denne bruksanvisningen unngår man unødig slitasje og skader på apparatet.

Bruk, vedlikehold og oppbevaring av maskinen skal skje slik det er beskrevet i denne bruksanvisningen.

Alle skader som oppstår fordi sikkerhets-, betjenings- og vedlikeholdsanvisningene ikke følges, er brukerens eget ansvar. Dette gjelder særlig for:

- endringer av produktet som ikke er godkjent av STIHL,
- Bruk av verktøy eller tilbehør som ikke er godkjent til maskinen, ikke egner seg eller er kvalitativt mindreverdige,
- uriktig bruk av maskinen,
- bruk av maskinen ved idretts- eller konkurransearrangementer,
- skader som følge av at maskinen brukes videre med defekte deler.

Vedlikeholdsarbeid

Alle arbeider som er oppført i kapittelet „Stell og vedlikehold“ skal utføres regelmessig. Hvis vedlikeholdsarbeidet ikke utføres av brukeren, skal det utføres hos en faghandel.

STIHL anbefaler at vedlikeholdsarbeider og reparasjoner bare utføres hos STIHL-forhandlere. STIHL-forhandlere får regelmessig tilbud om kurs og har tilgang til teknisk dokumentasjon.

Hvis disse arbeidene forsømmes eller ikke utføres fagmessig korrekt, kan det oppstå skader som brukeren selv står ansvarlig for. Med til disse hører bl. a.:

- Skader på drivverket som følge av forsinket eller utilstrekkelig vedlikehold (f. eks. luft- og drivstoffilter), feil forgasserinnstilling eller utilstrekkelig rengjøring av kjøleluftføringen (innsugingsåpninger, sylinderribber)
- korrosjons- og andre skader som følge av uriktig oppbevaring,
- skader på maskinen fordi det er brukt kvalitativt mindreverdige reservedeler

Slitasjedeler

Mange av delene i maskinen utsettes for normal slitasje, også ved riktig bruk, og må skiftes ut til rett tid avhengig av bruksmåte og -varighet. Dette gjelder blant annet:

- skjæreverktøy (alle typer)
- festedeler til skjæreverktøy (løpetallerken, mutter osv.)
- verneeksler til skjæreverktøy
- kopling
- filter (til luft, drivstoff)
- startmekanisme
- tennplugg

Viktige komponenter

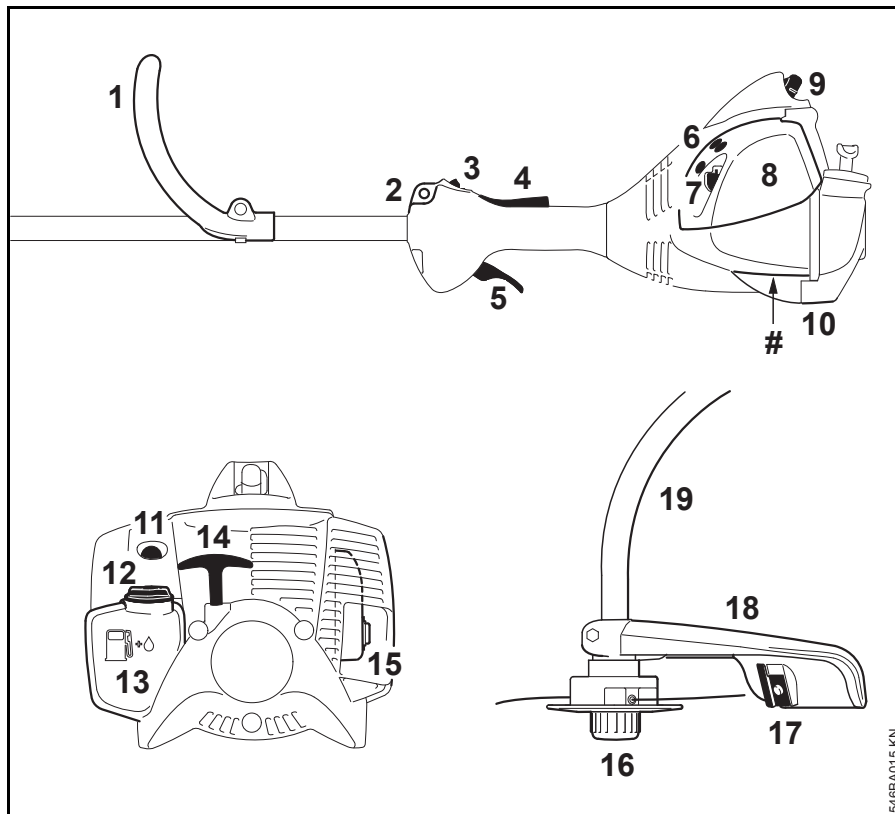

- 1 Bøylehåndtak
- 2 Transportkrok
- 3 Stoppknapp
- 4 Gasspaksperre
- 5 Gassperre
- 6 Innstillingsskruer til forgasser
- 7 Startspjeldspak
- 8 Luftfilterdeksel
- 9 Tennpluggchette
- 10 Apparatstøtte
- 11 Drivstoffhåndpumpe
- 12 Tanklokk
- 13 Tank
- 14 Starthåndtak
- 15 Lyddemper
- 16 Trådhode
- 17 Kniv (for skjæretråd)
- 18 Beskyttelse
- 19 Skaft
- # Maskinnummer

546BA015 KN

Tekniske data

Motor

Ensilindret totaktsmotor

FS 40, FS 40 C

Slagvolum:	27,2 cm ³
Sylinderboring:	34 mm
Slaglengde:	30 mm
Effekt iht. ISO 8893:	0,7 kW (1,0 hk) ved 8500 o/min
Tomgangsturtall:	2800 o/min
Regulert turtall (nominell verdi):	10000 o/min
Maks. turtall for drevet aksel (skjæreverktøy):	10600 o/min

FS 50, FS 50 C

Slagvolum:	27,2 cm ³
Sylinderboring:	34 mm
Slaglengde:	30 mm
Effekt iht. ISO 8893:	0,8 kW (1,1 hk) ved 8500 o/min
Tomgangsturtall:	2800 o/min
Regulert turtall (nominell verdi):	10000 o/min
Maks. turtall for drevet aksel (skjæreverktøy):	10600 o/min

Tenningsanlegg

Elektronisk styrt magnettenner

Tennplugg (støydempet):	NGK CMR 6 H
Elektrodeavstand:	0,5 mm

Drivstoffsystem

Stillingsuavhengig membranforgasser med integrert drivstoffpumpe

Volum drivstofftank: 340 cm³ (0,34 l)

Vekt

med tom tank, uten skjæreverktøy og vernedeksel

FS 40:	4,4 kg
FS 40 C med ErgoStart:	4,5 kg
FS 50:	4,4 kg
FS 50: med langt skaft:	4,5 kg
FS 50 C med ErgoStart:	4,5 kg
FS 50 C med ErgoStart og langt skaft:	4,6 kg

Dimensjon:

uten skjæreverktøy

FS 40:	1450 mm
FS 40 C med ErgoStart:	1450 mm
FS 50:	1450 mm
FS 50: med langt skaft:	1650 mm
FS 50 C med ErgoStart:	1450 mm
FS 50 C med ErgoStart og langt skaft:	1650 mm

Lyd- og vibrasjonsverdier

Når lyd- og vibrasjonsverdiene fastsettes, tas det like mye hensyn til tomgang og tillatt maksimalt turtall.

Ytterligere opplysninger om oppfyllelse av arbeidsgiverdirektivet om vibrasjon 2002/44/EF, se www.stihl.com/vib

Lydtrykknivå L_{peq} iht. ISO 22868

FS 40, FS 40 C:	94 dB(A)
FS 50, FS 50 C:	93 dB(A)

Lydtrykksnivå L_w iht. ISO 22868

FS 40, FS 40 C:	107 dB(A)
FS 50, FS 50 C:	108 dB(A)

Vibrasjonsverdier a_{hv, eq} iht. ISO 22867

	Venstre håndtak	Høyre håndtak
FS 40, FS 40 C:	7,0 m/s ²	6,4 m/s ²
FS 50, FS 50 C:	6,0 m/s ²	5,7 m/s ²

For lydtrykknivået og lydeffektnivået er K-verdien-iht. RL 2006/42/EG = 2,0 dB(A); for vibrasjonsverdien er K-verdien-iht. RL 2006/42/EG = 2,0 m/s².

REACH

REACH betegner EF-kjemikalierereguleringen for felles registrering, vurdering og godkjenning av kjemikalier.

Les mer om kravene i kjemikalierereguleringen REACH (EF) nr. 1907/2006 på www.stihl.com/reach

Eksosutslipp nivå

CO₂-verdien målt i EU-typegodkjenningsprosessen er oppgitt i de produktspesifikke tekniske dataene på www.stihl.com/co2.

Den målte CO₂-verdien ble bestemt på en representativ motor under en standardisert testprosedyre under

laboratorieforhold og utgjør ikke en uttrykkelig eller underforstått ytelsesgaranti for en bestemt motor.

Tiltenkt bruk og vedlikehold beskrevet i denne håndboken vil tilfredsstille de gjeldende kravene for eksosutslipp. Endringer i motoren vil ugyldiggjøre driftstillatelsen.

Reparasjoner

Brukere av dette apparatet får bare utføre vedlikeholds- og servicearbeider som er beskrevet i denne bruksanvisningen. Reparasjoner utover dette må bare utføres av fagforhandlere.

STIHL anbefaler at vedlikeholdsarbeid og reparasjoner bare utføres hos STIHL-forhandlere. STIHL-forhandlere får regelmessig tilbud om kurs og har tilgang til teknisk dokumentasjon.

Monter kun reservedeler som STIHL har godkjent til denne maskinen, eller teknisk likeverdige deler under reparasjoner. Bruk alltid reservedeler av høy kvalitet. Hvis ikke, kan det oppstå fare for ulykker eller skader på apparatet.

STIHL anbefaler å bruke originale STIHL-reservedeler.

Originale STIHL-reservedeler kan gjenkjennes på STIHL-reservedelsnummeret, på påskriften **STIHL** og eventuelt på STIHL-reservedelsmerket  (på små deler kan dette merket også stå alene).

Avfallshåndtering

Følg de nasjonale forskrifter om avfallshåndtering.

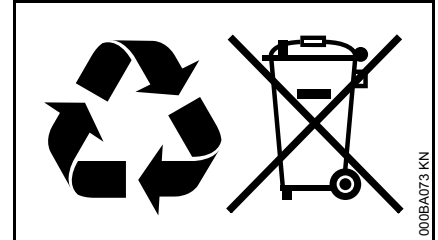

STIHL-produkter hører ikke til i husholdningsavfallet. STIHL produkt, akkumulator, tilbehør og emballasje skal leveres til godkjente avfallsstasjoner.

Aktuell informasjon om avfallshåndtering får du hos STIHL-forhandleren.

EU-samsvarserklæring

ANDREAS STIHL AG & Co. KG
Badstr. 115
D-71336 Waiblingen

Tyskland

påtar seg alene ansvaret for at

Konstruksjon: Trimmer
Varemerke: STIHL
Type: FS 40
FS 40 C
FS 40 C-E
FS 50
FS 50-L
FS 50 C
FS 50 C-E
FS 50 C-E L

Serieidentifikasjon: 4144
Slagvolum: 27,2 cm³

oppfyller de gjeldende bestemmelsene til direktivene 2011/65/EU 2006/42/EF, 2014/30/EU og 2000/14/EF og er utviklet og produsert i henhold til følgende standarder, som gjaldt ved produksjonsdato:

EN ISO 11806-1, EN 61000-6-1,
EN 55012

Det målte og garanterte lydeffektnivået ble beregnet i henhold til direktiv 2000/14/EF, vedlegg V, med anvendelse av standard ISO 10884.

Målt lydeffektnivå

hver FS 40: 107 dB(A)
hver FS 50: 108 dB(A)

Garantert lydeffektnivå

hver FS 40: 109 dB(A)
hver FS 50: 110 dB(A)

Oppbevaring av de tekniske dokumentene:

ANDREAS STIHL AG & Co. KG
Produktzulassung

Byggeår og maskinnummer står oppført på enheten.

Waiblingen, 03.02.2020

ANDREAS STIHL AG & Co. KG
med fullmakt fra



Dr. Jürgen Hoffmann

Leder for produktdata, forskrifter og godkjenning



0458-546-9121-D

NEU



www.stihl.com



0458-546-9121-D