

STIHL

STIHL BR 200

Skötsel­anvisning
Käyttöohje
Betjeningsvejledning
Bruksanvisning



Ⓢ Skötselanvisning
1 - 23

ⓕⓘN Käyttöohje
24 - 47

ⒹⓀ Betjeningsvejledning
48 - 71

Ⓝ Bruksanvisning
72 - 95

Innehållsförteckning

Om denna bruksanvisning	2
Säkerhetsanvisningar och arbetsteknik	2
Komplettering av maskinen	7
Inställning av gasvajern	8
Påtagning av bärselen	8
Bränsle	9
Påfyllning av bränsle	10
Information före start	10
Starta/stanna motorn	11
Anvisningar för driften	13
Rengöring av luftfiltret	13
Inställning av förgasaren	14
Avgaskatalysator	15
Tändstift	15
Motorgång	16
Förvaring av maskinen	16
Skötsel och underhåll	17
Minimera slitage och undvik skador	19
Viktiga komponenter	20
Tekniska data	21
Reparationsanvisningar	22
Avfallshantering	22
EU-försäkran om överensstämmelse	22

Hej!

Tack för att du valt en kvalitetsprodukt från STIHL.

Den här produkten har tillverkats med moderna metoder och under omfattande kvalitetskontroller. Vi vill göra allt vi kan för att du ska vara nöjd med den här produkten och kunna använda den utan problem.

Om du har frågor om produkten ber vi dig kontakta din återförsäljare eller vår försäljningsavdelning.

Hälsningar



Dr Nikolas Stihl

Om denna bruksanvisning

Symboler

Symboler som finns på maskinen förklaras i denna skötselanvisning.

Beroende på maskinens typ och utrustning kan följande symboler visas på maskinen.



Bränsletank; bränsleblandning av bensin och motorolja

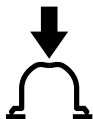

Använda den manuella bränslepumpen

Markering av textavsnitt



! VARNING

Varning för olycksrisk och skaderisk för personer samt varning för allvarliga materiella skador.



OBS!

Varning för skador på maskinen eller enstaka komponenter.

Teknisk vidareutveckling

STIHL arbetar ständigt med vidareutveckling av samtliga maskiner; vi måste därför förbehålla oss rätten till ändringar av leveransomfattningen när det gäller form, teknik och utrustning.

Det innebär att inga anspråk kan ställas utifrån information och bilder i den här skötselanvisningen.

Säkerhetsanvisningar och arbetsteknik



Speciella säkerhetsåtgärder krävs vid arbete med en motordriven maskin.



Läs hela bruksanvisningen noga innan produkten används för första gången och spara den på ett säkert ställe så att du har tillgång till den vid ett senare tillfälle. Det kan vara livsfarligt att inte följa bruksanvisningen.

Nationella föreskrifter från t.ex. facket, yrkesförbund, arbetarskyddsstyrelsen och andra måste följas.

Om du arbetar för första gången med maskinen: Låt säljaren eller annan sakkunnig person förklara hur maskinen hanteras på ett säkert sätt, eller delta i en utbildning.

Minderåriga får inte arbeta med maskinen. Undantagna är ungdomar över 16 år som utbildas under överinseende.

Håll barn, djur och åskådare på avstånd.

När maskinen inte används måste den plaseras så att ingen utsätts för fara. Se till att obehöriga inte kan använda maskinen.

Användaren är ansvarig för olyckor eller faror där andra personer och deras egendom drabbas.

Överlåt endast maskinen till personer som är förtrogna med denna modell och hur den används, skicka alltid med bruksanvisningen.

Användningen av bulleravgivande maskiner kan tidsbegränsas av nationella eller lokala föreskrifter.

Maskinen får bara tas i drift om alla komponenter är oskadade.

Använd inte högtryckstvätt för att rengöra maskinen. Den hårda vattenstrålen kan skada maskinens delar.

Tillbehör och reservdelar

Montera endast delar eller tillbehör som godkänts av STIHL för denna maskinen eller som är tekniskt likvärdiga. Kontakta en återförsäljare om du har frågor. Använd endast delar eller tillbehör av hög kvalitet. Annars finns det risk för olyckor eller skador.

STIHL rekommenderar att du använder originaldelar och tillbehör från STIHL. Deras egenskaper är optimalt anpassade till produkten och användarnas krav.

Gör inga ändringar på maskinen. Det kan påverka säkerheten. STIHL tar inget ansvar för personskador och materiella skador till följd av ej godkända tillbehör.

Fysisk lämplighet

Den som arbetar med maskinen ska vara utvilad, frisk och i god kondition.

Den som av medicinska skäl inte får anstränga sig bör fråga en läkare om arbetet med en motordriven maskin är möjlig.

Endast personer med pacemaker: Den här maskinens tändningssystem skapar ett mycket svagt elektromagnetiskt fält. Det går inte att utesluta att det påverkar enskilda pacemakertyper. För att undvika hälsorisker rekommenderar STIL att du tar kontakt med din behandlande läkare och tillverkaren av pacemakern.

Det är förbjudet att arbeta med maskinen under inverkan av alkohol, mediciner eller droger som påverkar reaktionsförmågan.

Avsedd användning

Lövblåsen används för blåsa bort löv, gräs, papper och liknande, t.ex. i parker, idrottsarenor, på parkeringsplatser eller infarter. Den kan även användas för att blåsa rent skogsvägar.

Blås inte bort hälsovådliga material.

Maskinen får inte användas för andra ändamål eftersom det kan leda till olyckor eller skador på maskinen. Gör inga ändringar på produkten. Även detta kan leda till olyckor eller skador på produkten.

Kläder och utrustning

Använd föreskriftsenliga kläder och utrustning



Kläderna måste vara lämpliga och får inte hindra i arbetet. Använd tätt sittande kläder, overall men ingen arbetsrock.



Använd inga kläder, sjalar, slipsar eller smycken som kan dras in i luftintaget. Bind ihop och stoppa undan långt hår (sjal, mössa, hjälm etc.).

Använd fasta skor med halkfria sulor.



! VARNING



För att minska risken för ögonskador ska tättslutande skyddsglasögon enligt standarden EN 166 användas. Se till att skyddsglasögonen sitter korrekt.

Använd ett "personligt" hörselskydd, som t.ex. hörselskyddskapslar.

STIHL har ett stort utbud av personskyddsutrustning.

Transportera maskinen

Stäng alltid av motorn.

Vid transport i fordon:

- Fäst maskinen så att den inte välter, kan skadas och så att bränsle inte kan rinna ut

Tanka



Bensin är extremt brandfarligt – håll den borta från öppen eld – spill inte ut bränsle – rök inte.

Stäng av motorn innan du tankar.

Tanka inte så länge motorn är het. Bränsle kan rinna ut. **Brandfara!**

Sätt ner maskinen från ryggen innan du tankar den. Tanka bara när den står på marken.

Öppna tanklocket försiktigt så att det befintliga övertrycket kan reduceras långsamt och inget bränsle rinner ut.

Tanka bara på välventilerade ställen. Om bränsle har hållits ut måste maskinen omedelbart rengöras. Det får inte komma något bränsle på kläderna. Byt dessa i så fall.



Var uppmärksam på otätheter. Om bränsle rinner ut får motorn inte startas. **Livsfara på grund av brännskador!**

Tanklock

Tanklocket får aldrig öppnas eller stängas med ett verktyg. Locket kan skadas och bränsle kan rinna ut.



Efter tankningen ska tanklocket dras åt så hårt det går.

Före start

Kontrollera att den motordrivna maskinen är driftsäker, se de respektive kapitlen i bruksanvisningen.

- Kontrollera att bränslesystemet är tätt och då framför allt de synliga delarna, såsom tanklock, slanganslutningar, bränslehandpump (endast motorer med bränslehandpump). Vid läckage eller skador får motorn inte startas. **Brandfara!** Maskinen måste repareras av en återförsäljare
- Gasspaken måste gå lätt och fjädra tillbaka till tomgångsläget av sig själv
- Inställningsspaken måste vara lätt att ställa in på **STOP** eller. ⏏
- Lövblåsen måste vara monterad korrekt
- Handtagen ska vara rena och torra, fria från olja och smuts. Det är viktigt för att maskinen ska kunna hanteras säkert
- Kontrollera att tändledningsstickkontakten sitter fast. Om stickkontakten sitter löst kan det uppstå gnistor som kan antända bränsle-luftblandningen. **Brandfara!**
- Gör inga ändringar på manöver- och säkerhetsanordningar
- Kontrollera fläkthuset skick
- Kontrollera remmarnas skick. Skadade eller slitna bärremmar måste bytas ut

Om fläkthuset är slitet (sprickor, avbrutna delar) kan det leda till personskadorna på grund av främmande ämnen kommer ut. Kontakta en återförsäljare om fläkthuset är skadat. STIHL rekommenderar en STIHL-återförsäljare

Maskinen får bara användas när den är driftsäker. **Risk för olyckor!**

Öva för en nödsituation: Öva att snabbt lossa axelremmarna och sätta ner maskinen från ryggen.

Starta motorn

Minst 3 meter från det ställe där maskinen tankades och ej i stängt utrymme.

Maskinen hanteras bara av en person. Tillåt inga ytterligare personer i arbetsområdet, inte heller vid start.

Starta inte motorn i handen. Starta på det sätt som beskrivs i bruksanvisningen.

Kontrollera att underlaget är jämnt, fast och säkert. Håll i maskinen ordentligt.

När motorn startats kan luftströmmen blåsa upp föremål (t.ex. stenar).

Under arbetet

Vid hotande fara eller i nödfall ska motorn stängas av omedelbart. Ställ inställningsspaken på **STOP** eller. ⏏

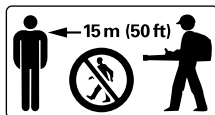

Ingen får befinna sig i en omkrets på 15 m när maskinen används, **risk för skador** av föremål som blåses upp.

Håll samma avstånd till föremål (bilar, rutor), **risk för materialskador!**



Blås aldrig i riktning mot andra personer eller djur. Maskinen kan blåsa upp små föremål med hög hastighet, **risk för personskador!**

Var försiktig så att du inte skadar smådjur (på fria ytor och i trädgårdar).

Lämna aldrig maskinen utan uppsikt.

Var försiktig när det är halt, blött, finns snö och is, i backar, på ojämn mark, **halkrisk!**

Var uppmärksam på hinder: Skräp, stubbar, rötter, diken, **snullerisk!**

Arbeta inte på en steg eller instabila ställen.

Var särskilt försiktig när du använder hörselskydd. Det är då svårare att höra ljud som indikerar fara (skrik, varningssignaler etc.).

Arbeta lugnt och med eftertanke och bara vid goda ljus- och siktförhållanden. Arbeta försiktigt och utsätt inte andra för fara.

Lägg in arbetspauser i rätt tid för att du inte ska bli trött eller utmattad, **risk för olyckor!**

Ljuddämpare med katalysator kan bli mycket varma.



Maskinen genererar **giftiga avgaser** så snart motorn går. Dessa gaser kan vara luktlösa och osynliga och innehålla oförbrända kolväten och bensol. Arbeta aldrig i slutna eller dåligt ventilerade utrymmen med maskinen. Detta gäller även maskiner med katalysator.

Se alltid till att det finns tillräckligt med luftcirkulation, framför allt vid arbeten i diken, försänkningar eller vid trånga förhållanden, **livsfara på grund av förgiftning!**

Vid illamående, synstörningar (t.ex. förminskat synfält), hörselstörningar, svindel, minskad koncentrationsförmåga ska arbetet omedelbart avbrytas. Dessa symptom kan ha orsakats av alltför höga avgaskoncentrationer, **risk för olyckor!**

Rök inte vid användningen och i närheten av maskinen, **brandfara!** Det kan komma ut brandfarliga bensenångor ur bränslesystemet.

Använd alltid dammskyddsmask om damm bildas.

Avge så lite buller och avgaser som möjligt med maskinen. Låt inte motorn gå i onödan. Gasa bara vid arbete.

Sätt ner maskinen på ett jämnt och ej brännbart underlag efter arbetet. Sätt inte ner den i närheten av lättantändliga material (t.ex. träspån, bark, torrt gräs, bränsle), **brandfara!**

Om maskinen utsatts för ej avsedd belastning (t.ex. våldsinverkan från slag eller fall) måste man kontrollera att den

är driftsäker innan man fortsätter att använda den, se även "Före start". Kontrollera särskilt att bränslesystemet är tätt och att säkerhetsanordningarna fungerar. En maskin som inte är driftsäker får absolut inte användas. Kontakta en återförsäljare i tveksamma fall.

Använd lövblåsen

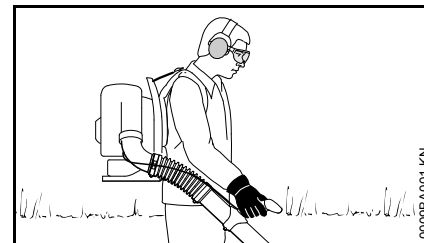

Maskinen bärs på ryggen. Höger hand styr blåsroret på handtaget.

Gå långsamt framåt när du arbetar. Håll blåsrorets utblåsområde under kontroll. Gå inte bakåt, **snullerisk!**

Stäng av motorn innan maskinen sätts ner från ryggen.

Arbetsteknik

För att minska blåstiden använd kratta och kvast för att lossa smutspartiklar före blåsningsen.

Rekommenderad arbetsteknik för att minska luftföroreningarna:

- Vid behov kan man fukta ytor som ska blåsas rena för att undvika dammbildning.
- Blås inte små smutspartiklar mot människor (särskilt barn), husdjur, mot öppna fönster eller nytvättade bilar. Blås försiktigt bort smutspartiklarna.
- Samla sammanblåst smuts i en sopcontainer, blås inte in det på granntomten.

Rekommenderad arbetsteknik för att minska buller:

- Använd endast maskinen på förnuftiga tider – inte tidigt på morgonen, sent på kvällen eller under lunchtid, när andra människor kan störas. Håll dig till lokala angivna tider.
- Kör blåsaggregatet med det lägsta möjliga motorvarvtalet som arbetet kräver.
- Kontrollera utrustningen innan arbetet påbörjas, speciellt ljuddämparen, luftinsuget och luftfiltret.

Vibrationer

Längre tids användning av maskinen kan leda till cirkulationsrubbingar i händerna ("vita fingrar"), vilka orsakats av vibrationerna.

En allmänt giltig längd för användningsperioden kan inte fastställas eftersom den påverkas av många olika faktorer.

Användningsperioden kan förlängas genom:

- att händerna hålls varma
- ta pauser

Användningsperioden förkortas genom:

- Individuella betingelser såsom dålig blodcirkulation (Känns igen genom: fingrar som ofta blir kalla, stickningar)
- låga utomhustemperaturer
- Greppets styrka (ett kraftigt grepp kan hämma blodcirkulationen)

Vid regelbunden långvarig användning av maskinen, samt om de olika symptomen (t.ex. stickningar i fingrarna) återkommer upprepade gånger, rekommenderas en läkarundersökning.

Underhåll och reparation

Utför regelbundet underhåll på maskinen. Utför endast de underhållsarbeten som beskrivs i skötselanvisningen. Allt annat arbete ska utföras av en fackhandlare.

Vi rekommenderar att man endast låter auktoriserade STIHL återförsäljare genomföra underhållsarbeten och

reparationer. STIHL fackhandlare erbjuder regelbunden utbildning och har teknisk information till sitt förfogande.

Använd endast reservdelar av hög kvalitet. Annars finns det risk för olyckor och skador på maskinen. Vid frågor, kontakta en fackhandlare.

Vi rekommenderar att du använder STIHL originalreservdelar. Dessa har optimala egenskaper och är anpassade till maskinen och användarens krav.

Vid reparation, underhåll och rengöring ska man alltid **stänga av motorn – skaderisk!** – Undantag: Förgas- och tomgångsinställning.

Sätt inte igång motorn med startanordningen vid avdragen tändkabelsko eller med utskruvat tändstift – **brandfara** om gnistor kommer utanför cylindern!

Utför inte underhåll och förvara inte maskinen i närheten av öppen eld.

Kontrollera regelbundet att tanklocket är tätt.

Använd endast felfria och av STIHL godkända tändstift - se "Tekniska data".

Kontrollera tändkabeln (felfri isolering, stabil anslutning).

Kontrollera att ljuddämparen är i felfritt skick.

Använd inte maskinen med skadad ljuddämpare eller om ljuddämparen är borttagen – **brandfara!** – **risk för hörselskador!**

Rör inte vid varm ljuddämpare – **brännskaderisk!**

Vibrationsdämparnas skick påverkar vibrationsnivån – kontrollera vibrationsdämparna regelbundet.

Stäng av motorn innan du åtgärdar fel.

Komplettering av maskinen

En skruvmejsel ingår i den medföljande tillbehörssatsen.

Montera den veckade slangen vid rörkröken.

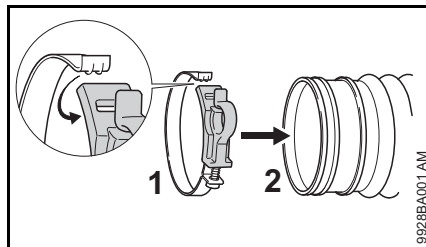

- Dra isär slangklämmorna (1) och lägg runt den veckade slangen (2).
- Haka i fliken i ursparningen.

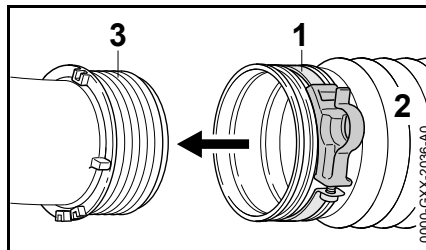

- Skjut den veckade slangen (2) över ringen (3) till stopp.
- Justera slangklämman (1) och ringen (3) som på bilden.

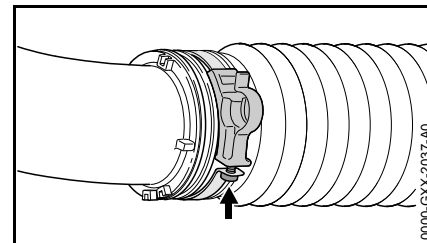

- Dra åt skruven (pil).

Montera blåsröret och munstycket.

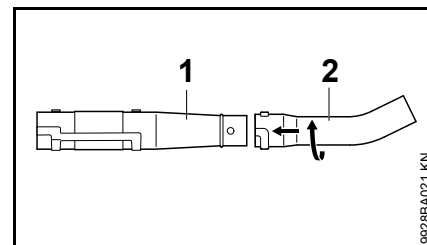

- Förbind blåsröret (1) och munstycket (2) med varandra.

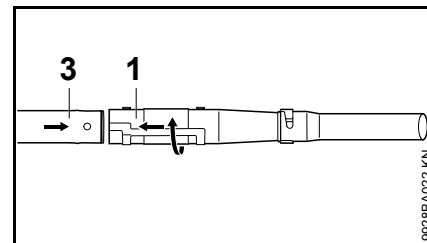

- Förbind blåsröret (1) och blåsröret (3) med varandra.

Montering av manöverhandtaget

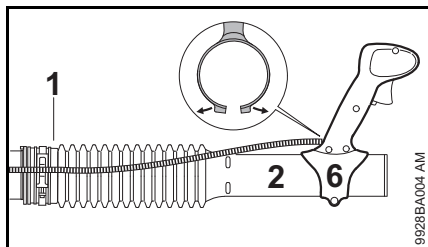

- Dra isär manöverhandtaget (6) och skjut över den veckade slangens (2) nipplar.
- Montera in gasvajern i slangklämmans (1) fäste.

Inställning av manöverhandtaget

- Sätt maskinen på ryggen och justera bärselen – se "Ta på bärselen".

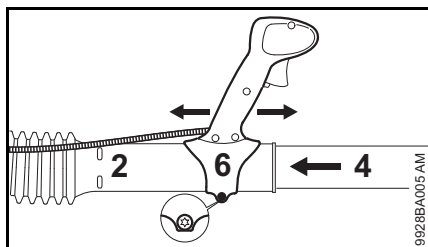

- Skjut blåsroret (4) till stopp i den veckade slangens (2) nipplar.
- Skjut manöverhandtaget (6) i längdriktningen och ställ in efter armlängd.
- Skruva i skruven på manöverhandtaget (6).

Inställning av gasvajern

Efter monteringen av maskinen, eller efter en lång stunds användning, kan det vara nödvändigt att justera gasvajerställningen.

Gasvajern ska endast ställas in när maskinen är helt färdigmonterad.

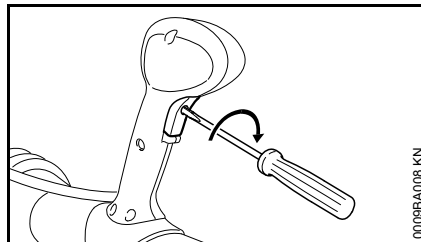

- För gasspaken till fullgasläge – till stopp
- Skruva försiktigt åt skruven på gasspaken i pilens riktning tills det börjar ta emot. Vrid sedan ett varv till

Påtagning av bärselen

Justera bärselen

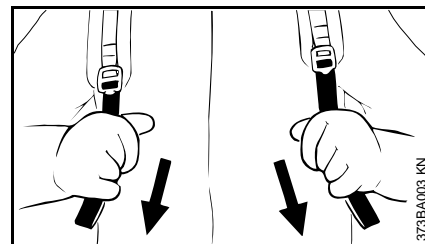

- Dra ned selens ändar. Bärselen spänns.

Lossning av bärselen

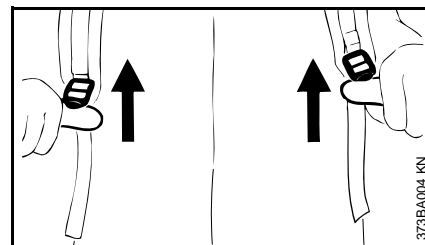

- Lyft upp klämmorna
- Ställ in bärselen så att rygglattan ligger an stadigt och säkert mot användarens rygg

Bränsle

Motorn måste drivas med en bränsleblandning av bensin och motorolja.



! VARNING

Undvik direkt hudkontakt med bränsle och andas inte in bränsleångor.

STIHL MotoMix

Vi rekommenderar att du använder STIHL MotoMix. Den här färdiga bränsleblandningen är bensolfri, blyfri, har hög oktanhalt och har alltid rätt blandningsförhållande.

STIHL MotoMix är blandad med STIHL tvåtaktsmotorolja HP Ultra som ger lång motorlivslängd.

MotoMix finns inte på alla marknader.

Blanda bränsle



OBS!

Olämpliga drivmedel eller blandningsförhållanden som avviker från den föreskrivna kan skada motorn allvarligt. Bensin eller motorolja av låg kvalitet kan skada motorn, packningar, ledningar och bränsletanken.

Bensin

Använd endast **märkesbensin** som minst har en oktanhalt på 90 RON, blyfri eller med bly.

Bensin med en alkoholhalt över 10 % kan orsaka ojämn gång i motorer med justerbar förgasare och får därför inte användas i sådana motorer.

Motorer med M-Tronic har full effekt med bensin med upp till 25 % alkoholhalt (E25).

Motorolja

Om bränsle blandas själv får endast en STIHL tvåtaktsmotorolja eller en annan motorolja med hög kapacitet i klass JASO FB; JASO FC; JASO FD; ISO-L-EGB, ISO-L-EGC eller ISO-L-EGD användas.

STIHL föreskriver tvåtaktsmotoroljan STIHL HP Ultra eller en likvärdig motorolja med hög kapacitet, för att kunna garantera utsläppsgrensvärdet under maskinens livstid.

Blandningsförhållande

STIHL tvåtaktsmotorolja 1:50; 1:50 = 1 del olja + 50 delar bensin

Exempel

Bensinmängd liter	STIHL tvåtaktsolja liter	STIHL tvåtaktsolja 1:50 (ml)
1	0,02	(20)
5	0,10	(100)
10	0,20	(200)
15	0,30	(300)
20	0,40	(400)
25	0,50	(500)

- Blanda i en behållare som är godkänd för bränsle; tillsätt först motorolja och sedan bensin och blanda nogga

Förvara bränsleblandningen

Förvara bara i behållare som är godkända för bränsle på en säker, torr och sval plats, skydda mot ljus och solljus.

Bränsleblandningar åldras, blanda bara så att det räcker i några veckor. Lagra inte bränsleblandningen längre än 30 dagar. Bränsleblandningen kan bli obrukbar snabbare om den utsätts för ljus, solljus, låga eller höga temperaturer.

STIHL MotoMix kan lagras upp till 2 år utan problem.

- Skaka behållaren med bränsleblandningen kraftigt innan du fyller på bränsle



! VARNING

Det kan bildas tryck i behållaren, öppna den försiktigt.

- Rengör bränsletanken och behållaren nogga då och då

Hantera bränslerester och rengöringsmedel enligt gällande miljöskyddsbestämmelser!

Påfyllning av bränsle



Förberedning av maskinen

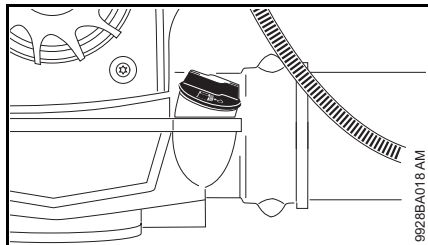

- Rengör tanklocket och ytan runt det före tankning så att inte smuts kommer in i tanken.

Öppna tanklocket med skruvlås

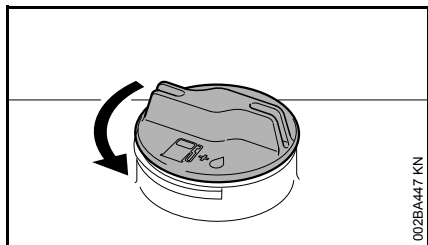

- Vrid locket moturs tills det kan tas bort från tanköppningen
- Ta av tanklocket

Fyll på bränsle

Se till att inte spilla bränsle vid tankningen och fyll inte tanken ända upp. Vi rekommenderar STIHL påfyllningssystem (specialtillbehör).

Stänga tanklocket med skruvlås

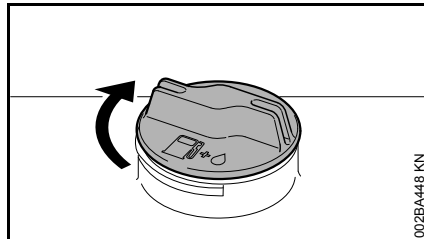

- Sätt locket på plats
- Vrid locket medurs till stopp och dra sedan åt så hårt som möjligt för hand

Information före start



Skyddsgallret för blåsluftintaget mellan ryggplattan och motorenheten ska före start kontrolleras med avstängd motor. Rengör vid behov.

Ställspakens funktioner

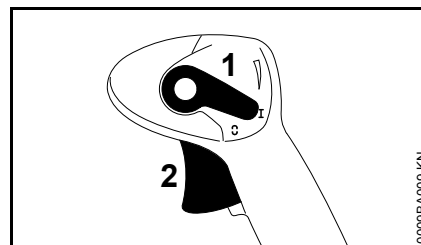

Driftläge I

Motorn går eller är startklar. Gasspaken (2) kan regleras steglöst.

Stanna motorn ⚡

Tändsystemet bryts, motorn stannar. Ställspaken (1) hakar inte fast i denna position utan går tillbaka till driftläget I. Tändningen kopplas automatiskt på igen.

Handgas

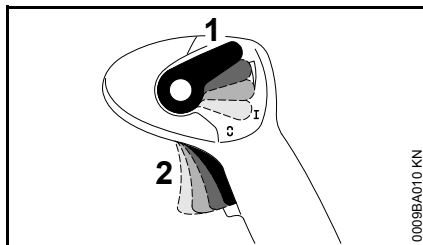

Gasspaken (2) kan låsas steglöst genom användning av ställspaken (1):

För att häva låsningen:

- Ställ tillbaka ställspaken (1) på driftläget I

Starta/stanna motorn

Start av motor

- Följ säkerhetsföreskrifterna



Starta endast maskinen på ett rent och dammfritt underlag, så att inget damm kan sugas in i maskinen.

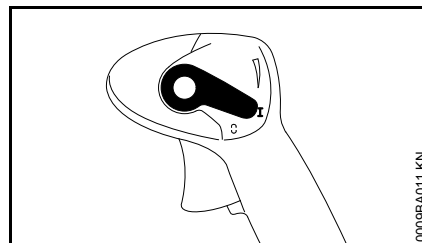

- Sätt ställspaken i driftläget I

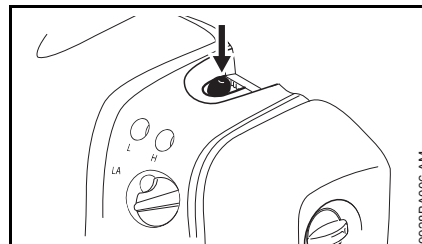

- Tryck minst 5 gånger på den manuella bränslepumpen – även om den är fylld med bränsle

Kall motor (kallstart)

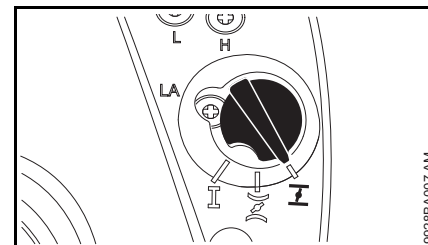

- Ställ chokereglaget på **I**

Varm motor (varmstart)

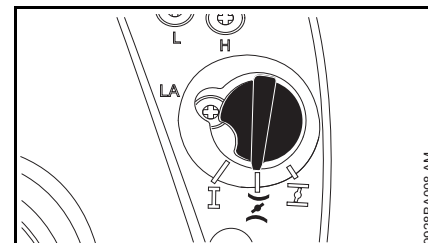

- Vrid chokereglaget till **II**

Denna inställning gäller också om motorn redan har gått, men fortfarande är kall.

Starta

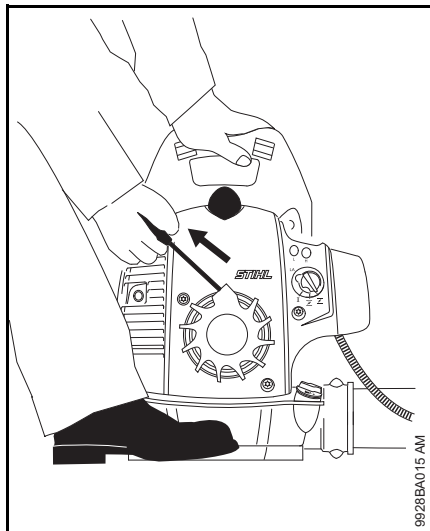

- Placera maskinen stadigt på marken – se till att inga personer befinner sig framför utloppshålet
- Stå stadigt: Håll fast maskinen med vänster hand på bärhandtaget och håll emot med foten så att maskinen inte halkar iväg
- Dra med höger hand långsamt ut starthandtaget till det första märkbara stoppet – och dra sedan ut det snabbt och bestämt – dra inte ut linan helt till stopp – **brottrisk!**
- Släpp inte starthandtaget, utan styr startlinan tillbaka mot utdragningsriktningen så att den hinner lindas upp ordentligt
- starta tills motorn går

Ytterligare startanvisningar

Om motorn stannar i chokeläget **I** eller vid acceleration

- Ställ choken på **I** – fortsätt att dra i startlinan tills motorn går

Om motorn inte startar

- Kontrollera att alla inställningar är rätt (choke, ställspak i driftläge I)
- Upprepa startförloppet

Tanken har körts tom och sedan fylts på igen

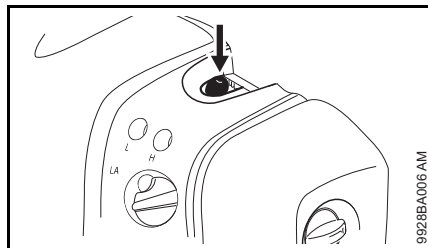

- Tryck minst 5 gånger på den manuella bränslepumpen – även om den är fylld med bränsle

Så snart motorn går

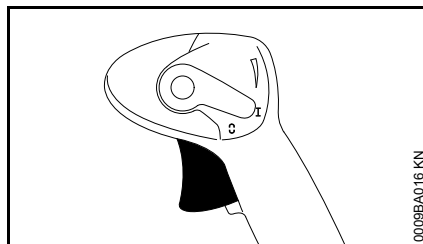

- Aktivera gasspaken

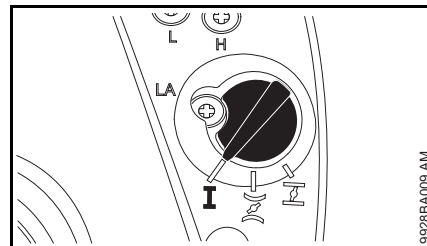

- Chokeregulatet går automatiskt till driftläget I när gasspaken aktiveras

Vid mycket låg temperatur

- Ge lite gas – varmkör motorn en kort stund

Stäng av motorn

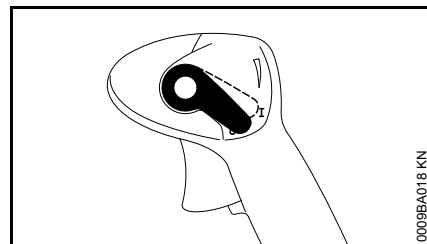

- Tryck stängspaken mot **O** – motorn stannar – stängspaken går tillbaka efter användningen

Anvisningar för driften

Under arbetets gång

Efter en längre tids drift med fullast, låt motorn gå på tomgång en kort stund tills den mesta värmen förts bort med kyl Luft för att delarna i motorn (tändsystem, förgasare) inte ska belastas extremt på grund av upplagrad värme.

Efter arbetet

Vid kort stillastående: Låt motorn svalna. Förvara maskinen på ett torrt ställe, inte i närheten av öppen eld, till nästa användningstillfälle. Vid längre stillastående – se "Förvara maskinen".

Rengöring av luftfiltret

Om motoreffekten sjunker märkbart,

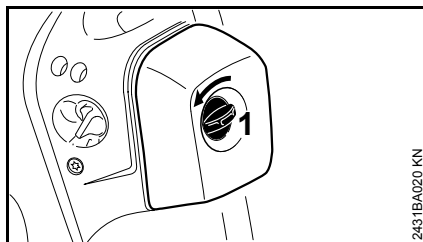

- vrid skruven i filterkåpan (1) åt vänster till lodrätt läge.

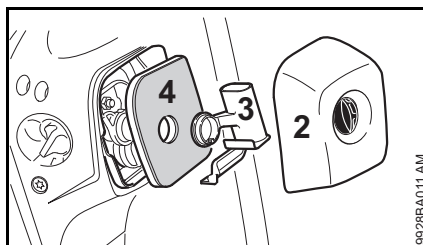

- Ta av filterkåpan (2).
- Rengör området kring filtret från grov smuts.
- Dra av insatsen (3) och ta ur filtret (4).
- Byt filtret – kan även provisoriskt knackas eller blåsas ut – får inte sköljas!

Byt ut skadade komponenter!

Sätt i filtret.

- Sätt in filtret i filterhuset och skjut på insatsen.
- Sätt på filterkåpan och vrid kåpans skruv åt höger till vågrätt position.

Inställning av förgasaren

Förgasaren är standardinställd från fabrik.

Förgasaren är inställd från fabrik så att motorn försörjs med en optimal blandning av bränsle och luft i alla drifförhållanden.

Den här förgasaren kan justeras något med huvudinställningsskruven (H) och inställningsskruven för tomgång (L)!

Förbered maskinen

- Stäng av motorn
- Kontrollera luftfiltret, rengör eller byt det om det behövs
- Kontrollera inställningen av gasdraget, ställ in det om det behövs, se "Ställ in gasdraget"

Standardinställning

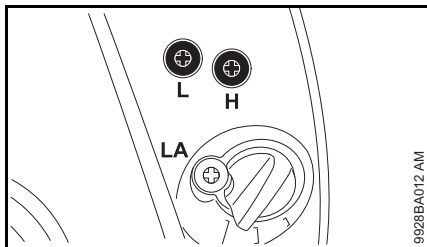

- Vrid huvudinställningsskruven (H) moturs så långt det går, som mest 3/4 varv
- Vrid inställningsskruven för tomgång (L) medurs så långt det går, vrid sedan moturs 3/4 varv

Ställ in tomgången

- Genomför standardinställning
- Starta motorn och låt den bli varm

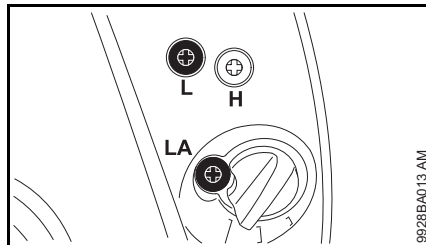

Motorn stannar vid tomgång

- Vrid anslagsskruven för tomgång (LA) medurs tills motorn går jämnt

Varvtalet är ojämnt på tomgång, motorn stannar trots att anslagsskruven justerats, dålig acceleration

Tomgångsinställningen är för mager.

- Vrid inställningsskruven för tomgång (L) försiktigt moturs tills motorn går jämn och accelererar bra, som mest till anslag

Varvtalet är ojämnt på tomgång, varvtalen sjunker vid svängning

Tomgångsinställningen är för fet.

- Vrid inställningsskruven för tomgång (L) medurs tills motorn går jämn och accelererar bra

Varje gång inställningsskruven för tomgång (L) har justerats måste för det mesta även anslagsskruven för tomgång (LA) justeras.

Justera inställningen av förgasaren när maskinen används på hög höjd

Om motorn inte går som den ska kan den justeras:

- Genomför standardinställning
- Varmkör motorn
- Vrid huvudinställningsskruven (H) något medurs (magrare), som mest till anslag



OBS!

Återställ förgasaren till standardinställningen när maskinen inte längre används på hög höjd.

Om inställningen är för mager finns det risk för motorskador pga. smörjmedelsbrist och överhettning.

Avgaskatalysator

Maskiner med avgaskatalysator (varierar beroende på utförande) får endast drivas med **blyfritt bränsle** och **STIHL tvåtaktsmotorolja** eller likvärdiga tvåtaktsmotorolja med ett blandförhållande på 1 : 50 – se "Bränsle".

Den integrerade avgaskatalysatorn i ljuddämparen minskar mängden skadliga ämnen i avgaserna.

För att mängden skadliga ämnen i avgaserna ska bli så låg som möjligt, samt för att katalysatorn ska hålla så länge som möjligt, är det ytterst viktigt att man ställer in förgasaren rätt (i den mån den kan ställas in) samt använder rätt blandförhållande för bensin och tvåtaktsmotorolja.

Tändstift

- Kontrollera först tändstiftet vid dålig motoreffekt, svårstartad motor eller oregelbunden tomgång
- Byt tändstiftet efter ca 100 driftstimmar – tidigare om elektroderna är kraftigt avbrända – använd endast avstörda tändstift som är godkända av STIHL – se "Tekniska data"

Demontering av tändstift

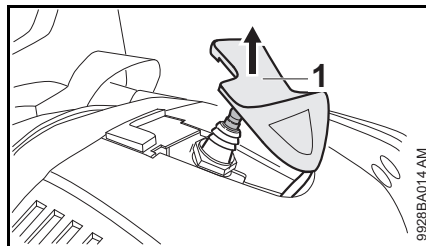

- Dra av tändkabelskon (1)
- Skruva ut tändstiftet

Kontrollera tändstiftet

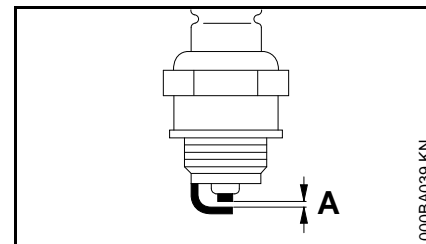

- Rengör tändstiftet om det är smutsigt
- Kontrollera elektrodavståndet (A) och justera om det behövs, avståndet anges i "Tekniska data"
- Åtgärda orsakerna till att tändstiftet blir smutsigt

Möjliga orsaker:

- för mycket motorolja i bränslet
- smutsigt luftfilter
- ogynnsamma driftförhållanden

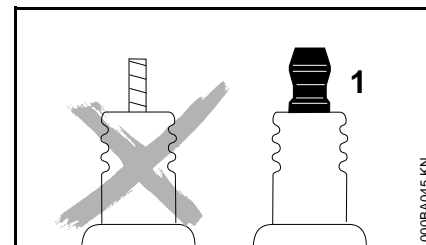

! VARNING

Gnistor kan bildas om anslutningsmuttern (1) saknas eller är lös. Det kan leda till brand eller explosion i brandfarlig eller explosiv miljö. Det kan leda till allvarliga personskador eller materialskador.

- Använd skärmade tändstift med fast anslutningsmutter

Montering av tändstift

- Skruva i tändstiftet och tryck fast tändkabelskon.

Motorgång

Om maskinen går ojämnt trots rent luftfilter och korrekt förgasarinställning kan orsaken finnas i ljuddämparen.

Låt en auktoriserad återförsäljare kontrollera om det finns föroreningar i ljuddämparen (sotbeläggning)!

STIHL rekommenderar att endast auktoriserade STIHL-återförsäljare genomför underhåll och reparationer.

Förvaring av maskinen

Vid driftsuppehåll på ca 3 månader

- Töm bränsletanken på ett väl ventilerat ställe och rengör den.
- Hantera bränsle miljövänligt och enligt gällande föreskrifter.
- Kör förgasaren tom, annars kan membranen klibba fast i förgasaren.
- Rengör maskinen väl, speciellt cylinderribbor och luftfilter.
- Förvara maskinen på ett torrt och säkert ställe. Se till att den inte kan användas av obehöriga (t.ex. barn).

Skötsel och underhåll

Uppgifterna gäller normala användningsförhållanden. Vid försämrade förhållanden (mycket damm etc.) och längre dagliga arbetstider ska de angivna intervallen förkortas motsvarande.		innan arbetets början	efter arbetets slut resp. dagligen	efter varje tankning	en gång i veckan	en gång i månaden	en gång om året	vid störning	vid skada	vid behov
Komplett maskin	Visuell kontroll (status, täthet)	X		X						
	Rengör		X							
Handtag	Funktionskontroll	X		X						
Luftfilter	Rengör							X		
	Byt ut								X	
Bränslehandpump	Kontrollera	X								
	Låt återförsäljare ¹⁾ reparera								X	
Sughuvud i bränsletanken	Låt återförsäljare ¹⁾ kontrollera							X		
	Låt återförsäljare ¹⁾ byta ut						X			X
Bränsletank	Rengör					X				
Förgasare	Kontrollera tomgången	X		X						
	Efterjustera tomgången									X
Tändstift	Efterjustera elektrodavståndet							X		
	Byt var 100:e driftstimme									
Insugningsöppning för kylluft	Visuell kontroll		X							
	Rengör									X
Tillgängliga skruvar och muttrar (utom inställningsskruvar)	Dra åt									X
Stabilisatorer	Kontrollera	X						X		X
	Låt återförsäljare ¹⁾ byta ut								X	

Uppgifterna gäller normala användningsförhållanden. Vid försvårade förhållanden (mycket damm etc.) och längre dagliga arbetstider ska de angivna intervallen förkortas motsvarande.		innan arbetets början	efter arbetets slut resp. dagligen	efter varje tankning	en gång i veckan	en gång i månaden	en gång om året	vid störning	vid skada	vid behov
Skyddsgaller till blåsluftsinsuget	Kontrollera	X		X						
	Rengör									X
Gasdrag	Ställ in									X
Säkerhetsetikett	Byt ut								X	
1) STIHL rekommenderar STIHL-återförsäljare										

Minimera slitage och undvik skador

Om du följer anvisningarna i denna skötselansvisning undviker du onödigt slitage och skador på maskinen.

Användning, skötsel och förvaring av maskinen måste ske med samma noggrannhet som föreskrivs i denna skötselansvisning.

Alla skador som orsakas av att anvisningarna för säkerhet, användning och skötsel inte har följts får användaren själv stå för. Detta gäller i synnerhet:

- Ändringar på produkten som inte godkänts av STIHL.
- Användning av verktyg eller tillbehör som inte är godkända eller lämpliga för maskinen eller är av sämre kvalitet.
- Användning av maskinen för ändamål som den inte är avsedd för.
- Användning av maskinen vid idrotts- eller tävlingsevenemang.
- Följdskadorna orsakade av fortsatt användning av en maskin med defekta komponenter.

Underhållsarbeten

Alla åtgärder som beskrivs i kapitlet "Skötsel och underhåll" måste utföras regelbundet. Om användaren inte kan utföra dessa arbeten själv ska en fackhandlare anlitas för dem.

STIHL rekommenderar att man endast låter auktoriserade STIHL-återförsäljare genomföra underhåll och reparationer.

Auktoriserade STIHL-återförsäljare har möjlighet att regelbundet delta i utbildningar samt få tillgång till teknisk information.

Om dessa arbeten försummas kan skador uppstå på maskinen som användaren själv får ansvara för. Hit hör bl. a.:

- Motorskadorna till följd av försummat eller otillräckligt underhåll (t. ex. luft- och bränslefilter), felaktig förgasarinställning eller otillräcklig rengöring av kylflötspringor (intag, cylinderflänsar).
- Korrosions- och andra följskadorna orsakade av olämplig förvaring.
- Skador på maskinen till följd av att reservdelar av sämre kvalitet har använts.

Förslitningsdelar

Olika delar av maskinen utsätts för normalt slitage även om de används på rätt sätt och måste bytas i tid beroende på hur och hur länge de använts. Hit hör bl. a.:

- Filter (för luft, bränsle)
- Startanordning
- Tändstift
- Vibrationsdämpande element

Viktiga komponenter

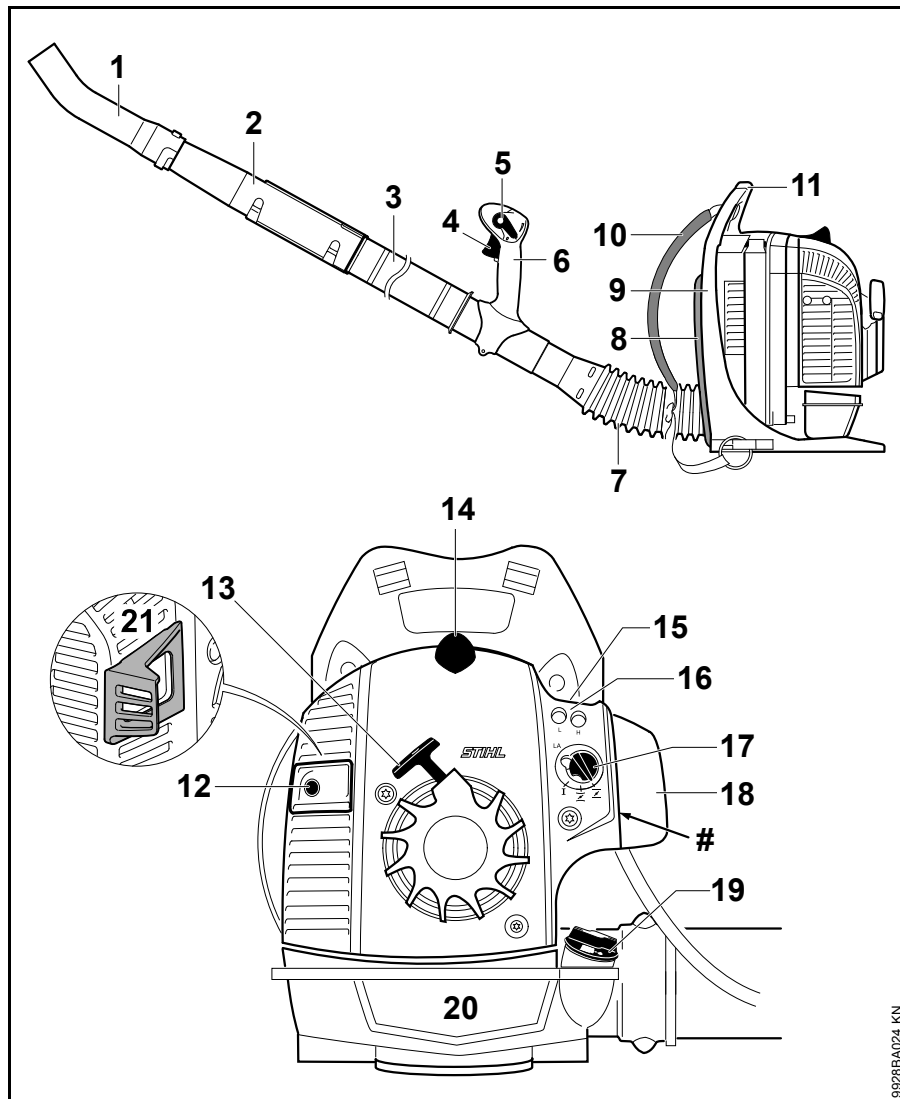

- 1 Munstycke, böjt
- 2 Blåsrör
- 3 Blåsrör
- 4 Gasspak
- 5 Ställspak
- 6 Manöverhandtag
- 7 Veckad slang
- 8 Ryggdyna
- 9 Ryggplatta
- 10 Bärsle
- 11 Bärhandtag
- 12 Ljuddämpare
- 13 Starthandtag
- 14 Tändkabelsko
- 15 Bränslehandpump
- 16 Justerskruvar för förgasaren
- 17 Chokereglage
- 18 Filterkåpa
- 19 Tanklock
- 20 Bränsletank
- 21 Distansstycke¹⁾
- # Maskinnummer

9928BA024 KN

Tekniska data

Drivenhet

Encylindrig tvåtaktsmotor	
Slagvolym:	27,2 cm ³
Cylinderborring:	34 mm
Kolvslag:	30 mm
Tomgångsvarvtal:	2500 varv/min
Effekt enligt ISO 7293:	0,8 kW (1,1 PS)

Tändningssystem

Elektroniskt styrd magnettändare	
Tändstift (avstört):	NGK CMR 6 H
Elektroavstånd:	0,5 mm

Bränslesystem

Positionsökänslig membranförgasare med integrerad bränslepump	
Bränsletankens innehåll:	1050 cm ³ (1,05 l)

Blåseffekt

Blåskraft:	12 N
Lufthastighet:	56 m/s
Lufflöde:	680 m ³ /h
Max. lufthastighet:	67 m/s
Max. lufflöde (utan lövblås):	800 m ³ /h

Vikt

utan bränsle: 5,8 kg

Ljud- och vibrationsnivåer

Vid beräkning av ljud- och vibrationsnivåer tas hänsyn till tomgång och nominellt maxvarvtal i förhållande 1:6.

Ytterligare uppgifter om överensstämmelse med arbetsgivardirektivet om vibrationer 2002/44/EG finns på www.stihl.com/vib/.

Ljudtrycksnivå L_{pek} enligt DIN EN 15503:2010

96 dB(A)

Ljudeffektnivå L_{wekv} enligt DIN EN 15503:2010

103 dB(A)

Vibrationsvärde $a_{hv, ekv}$ enligt DIN EN 15503:2010

Handtag: 3,0 m/s²

För ljudtrycksnivå och ljudeffektnivån K är-Värde enligt direktiv 2006/42 / EG = 2,0 dB (A); för vibrationen är värdet K-Värde enligt 2006/42/EG = 2,0 m/s².

REACH

REACH är en EU-förordning för registrering, bedömning och godkännande av kemikalier.

Se www.stihl.com/reach för information om att uppfylla REACH förordningen (EG) Nr. 1907/2006

Avgaser utsläppsvärde

Det uppmätta värdet för CO₂ i EU-typgodkännandeprocessen finns på www.stihl.com/co2 i produktspecifika tekniska data.

Det uppmätta CO₂-värdet bestämdes på en representativ motor under ett standardiserat testförfarande under laboratorieförhållanden och utgör inte en uttrycklig eller underförstådd garanti för prestanda för en viss motor.

Den avsedda användningen och underhållet som beskrivs i denna bruksanvisning uppfyller gällande krav för avgasutsläpp. Ändringar i motorn kommer att ogiltiggöra drifttillståndet.

Reparationsanvisningar

Användare av den här maskinen får endast utföra skötsel och underhållsarbete som beskrivs i den här skötselanvisningen. Mer avancerade reparationer får endast utföras av återförsäljare.

STIHL rekommenderar att endast auktoriserade STIHL-återförsäljare genomför underhåll och reparationer. Auktoriserade STIHL-återförsäljare har möjlighet att regelbundet delta i utbildningar samt att få tillgång till teknisk information.

Använd vid reparation endast reservdelar som är godkända av STIHL för denna maskin, eller tekniskt likvärdiga delar. Använd endast reservdelar av hög kvalitet. Annars finns det risk för olyckor eller skador på maskinen.

Vi rekommenderar att du använder STIHL originalreservdelar.

STIHL originalreservdelar känns igen på STIHL reservdelsnummer på logotypen **STIHL** och eventuellt på STIHL-märket  (på mindre detaljer finns ibland bara detta märke).

Avfallshantering

Vid avfallshantering ska de lokala föreskrifterna för avfallshantering följas.

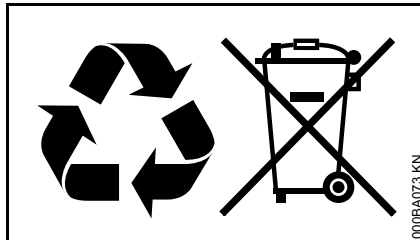

STIHL-produkter ska inte kastas i hushållssoporna. STIHL-produkt, batteri, tillbehör och förpackning ska återvinnas på ett miljövänligt sätt.

Du kan få aktuell information om avfallshantering hos din STIHL-återförsäljare.

EU-försäkran om överensstämmelse

ANDREAS STIHL AG & Co. KG
Badstr. 115
D-71336 Waiblingen

Tyskland

Intygar under eget ansvar att

Konstruktionstypen: Lövlblås
Fabrikat: STIHL
Typ: BR 200
Serieidentifiering: 4241
Slagvolym: 27,2 cm³

uppfyller bestämmelserna i direktiv 2011/65/EU, 2006/42/EG, 2014/30/EU samt 2000/14/EG och har utvecklats och tillverkats i överensstämmelse med de versioner av följande standarder som gällde vid produktionsdatumet:

EN ISO 12100, EN 15503, EN 55012, EN 61000-6-1

För beräkning av uppmätt och garanterad ljudeffektnivå enligt direktiv 2000/14/EG, bilaga V, har standarden ISO 11094 tillämpats.

Uppmätt ljudeffektnivå

103 dB(A)

Garanterad ljudeffektnivå

105 dB(A)

Förvaring av teknisk dokumentation:

ANDREAS STIHL AG & Co. KG
Produktzulassung

Tillverkningsår samt serienummer står på maskinen.

Waiblingen, 2018-11-27

ANDREAS STIHL AG & Co. KG

enligt fullmakt

A handwritten signature in black ink, reading "Thomas Elsner". The signature is written in a cursive, flowing style.

Thomas Elsner

Chef för produkthantering och tjänster

The CE mark, consisting of the letters "C" and "E" in a bold, sans-serif font, positioned side-by-side.

Sisällysluettelo

Käyttöohje	25
Turvallisuusohjeet ja työtekniikka	25
Laitteen kokoaminen	30
Kaasuvaajerin säätäminen	31
Kantovaljaiden asentaminen	31
Polttoaine	32
Polttoaineen lisääminen	33
Tiedoksi ennen käynnistämistä	34
Moottorin käynnistäminen ja sammuttaminen	34
Yleisiä käyttöohjeita	36
Ilmansuodattimen puhdistaminen	37
Kaasuttimen säätäminen	37
Pakokaasukatalysaattori	39
Sytytystulppa	39
Moottorin käynti	40
Laitteen säilytys	40
Huolto- ja hoito-ohjeita	41
Kulutuksen minimointi ja vaurioiden välttäminen	43
Tärkeät osat	44
Tekniset tiedot	45
Korjausohjeita	46
Hävittäminen	46
EU-vaatimustenmukaisuusvakuutus	46

Arvoisa asiakas,

kiitos, että valitsit yrityksemme STIHLin laatutuotteen.

Tämä tuotteen valmistuksessa on käytetty uudenaikaisia valmistusmenetelmiä ja laadunvarmistustoimenpiteitä. Teemme kaikkemme sen puolesta, että olet tyytyväinen ostamaasi laitteeseen ja että sen käyttö on sinulle vaivatonta.

Jos sinulla on kysyttävää laitteesta, ota yhteys jälleenmyyjäsi tai suoraan maahantuojaan.

Ystävällisin terveisin!



Nikolas Stihl

STIHL

Tämä käyttöohje on tekijänoikeudellisesti suojattu. Kaikki oikeudet pidätetään, erityisesti jäljennys-, käännös- ja elektroniset käsittelyoikeudet.

Käyttöohje

Kuvasymbolit

Laitteeseen kiinnitetyt kuvasymbolit on selostettu tässä.

Laitteesta ja sen varustelusta riippuen laitteessa voi olla seuraavat kuvasymbolit.



Polttoainesäiliö; bensiinin ja moottoriöljyn seos

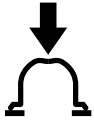

Polttoaineen käsipumpun käyttö

Tekstiin liittyvät merkinnät



VAROITUS

Ihmisten onnettomuus- ja loukkaantumisvaaraa sekä esinevahinkoja koskeva varoitus.



HUOMAUTUS

Laitteen tai sen yksittäisten osien vaurioitumisen vaara.

Tekninen tuotekehittely

STIHL kehittää jatkuvasti koneitaan ja laitteitaan, minkä vuoksi se pidättää oikeuden toimitusten laajuuden muotoa, tekniikkaa ja varustusta koskeviin muutoksiin.

Käyttöohjeessa annettujen tietojen ja kuvien perusteella ei näin ollen voida esittää vaateita.

Turvallisuusohjeet ja työtekniikka



Erityiset varotoimet ovat välttämättömiä työskennellessä moottorikäyttöisen laitteen avulla.



Tutustu huolellisesti koko käyttöohjeeseen ennen ensimmäistä käyttöönottoa ja säilytä ohje myöhempää tarvetta varten. Piittaamattomuus käyttöohjeesta voi olla hengenvaarallista.

Noudata maakohtaisia turvallisuusohjeita. Tällaisia ohjeita ovat mahdollisesti julkaisseet esim. alakohtaiset tapaturmavakuutusorganisaatiot, sosiaalivakuutusorganisaatiot, työsuojeluviranomaiset ja muut vastaavat tahot.

Jos työskentelet ensimmäistä kertaa laitteen parissa: Pyydä myyjää tai muuta laitteen tuntevaa henkilöä selostamaan, miten laitetta voi käsitellä turvallisesti. – Harkitse myös osallistumista aiheita käsittelevälle kurssille.

Alaikäiset eivät käytä laitetta. – Poikkeuksena tästä ovat yli 16-vuotiaat nuoret, jotka työskentelevät valvonnan alaisina.

Pidä lapset, eläimet ja katsojat kaukana laitteesta.

Säilytä laite siten, että se ei aiheuta vaaraa kenellekään. Varmista, että laite ei voi joutua asiattomien henkilöiden käsiin.

Käyttäjää vastaa sivullisille ja heidän omaisuudelleen aiheutuvista onnettomuuksista ja vaaroista.

Luovuta tai lainaa laite vain sellaisille henkilöille, jotka ovat perehtyneet tähän malliin ja sen käsittelyyn. – Luovuta aina myös käyttöohje laitteen mukana.

Kansallisissa ja paikallisissa määräyksissä on saatettu määritellä aikarajoja melupäästöjä aiheuttavien laitteiden käytölle.

Ota laite käyttöön vain, jos kaikki laitteen osat ovat ehjiä.

Älä käytä laitteen puhdistukseen korkeapainepesuria. Kova vesisuihku saattaa vaurioittaa laitteen osia.

Lisävarusteet ja varaosat

Liitä laitteeseen vain joko STIHLin hyväksymiä tai teknisesti näiden veroisia osia tai lisävarusteita. Käänny epäselvissä tapauksissa asiantuntevan myyjän puoleen. Käytä vain laadukkaita osia tai lisävarusteita. Muutoin vaarana ovat onnettomuudet tai laitteen vahingoittuminen.

STIHL suosittelee STIHL-alkuperäisosien ja -lisävarusteiden käyttöä. Ne on optimoitu tätä tuotetta varten sekä vastaamaan käyttäjän vaatimuksia.

Älä tee laitteeseen muutoksia – tämä voi vaikuttaa laitteen turvallisuuteen. STIHL ei vastaa millään tavalla henkilö- tai esinevahingoista, jotka ovat seurausta muiden kuin STIHLin hyväksymien oheislaitteiden käytöstä.

Fyysinen sopivuus

Laitetta käyttävän henkilön on oltava levännyt, terve ja hyvävointinen.

Jos työntekijä ei saa terveydellisistä syistä altistaa itseään rasitukselle, työntekijän on tiedusteltava lääkäriltä, onko hänen mahdollista työskennellä moottorikäyttöisen laitteen avulla.

Koskee vain sydämentahdistimen käyttäjiä: Tämän laitteen sytyyslaitteisto saa aikaan erittäin heikon sähkömagneettisen kentän. Myös tämä sähkömagneettinen kenttä saattaa vaikuttaa yksittäisten sydämentahdistinmallien toimintaan. Jotta terveysriskeiltä vältyttäisiin, STIHL suosittelee, että asia selvitetään hoitavan lääkärin ja laitteen valmistajan kanssa.

Laitetta ei saa käyttää alkoholin, reaktiokykyyn vaikuttavien lääkkeiden tai huumausaineiden vaikutuksen alaisena.

Käyttötarkoitus

Puhaltimen avulla on mahdollista poistaa lehdet, ruoho, paperinpalat ja muut vastaavat roskat esimerkiksi puutarhoista, urheilukentiltä, pysäköintipaikoilta tai ajoluiskilta. Laitteen avulla voi metsästäjä voi myös poistaa kulkupolultaan riistan äänetöntä lähestymistä haittaavat oksat ja heinät tms.

Älä puhalla laitteella terveydelle haitallisia materiaaleja.

Laitetta ei saa käyttää muuhun tarkoitukseen. Laitteen käyttö muuhun kuin edellä mainittuun tarkoitukseen saattaa johtaa onnettomuuteen ja laitteen vahingoittumiseen. Älä tee tuotteeseen muutoksia – myös tämä saattaa johtaa onnettomuuksiin tai vaurioittaa laitetta.

Vaatetus ja varustus

Käytä määräysten mukaista vaatetusta ja varustusta



Vaatetuksen on sovellettava suoritettavaan työtehtävään. Vaatetus ei saa haitata liikkeitä. Käytä tiiviisti kehoa vasten olevaa vaatetusta tai kokohaalareita. Älä käytä työtakkia.



Älä käytä vaatteita, huivia, kravattia tai koruja, jotka voivat joutua ilmaanmuaukkoon. Solmi pitkä tukka yhteen ja suoja se (huivilla, pipolla, kypärällä tms.).

Käytä tukevia, karkeapohjaisia ja luistamattomia jalkineita.



Pienennä silmävamman riskiä käyttämällä standardin EN 166 mukaisia suojalaseja, jotka asettuvat tiiviisti kasvoja vasten. Varmista, että suojalaseit ovat oikein kasvoillasi.

Käytä "henkilökohtaisia" melusuojia – esim. korvatulppia.

STIHLin valikoimiin kuuluu runsaasti erilaisia henkilönsuojaimia.

Laitteen kuljetus

Sammuta aina moottori.

Ajoneuvoissa kuljetettaessa:

- Varmista laite kaatumista, vaurioitumista ja polttonesteen vuotamista vastaan

Tankkaus



Bensiini on erittäin helpposti syttyvää – pysy etäällä avotulesta – älä läikyä polttonestettä – älä tupakoi.

Sammuta moottori ennen tankkausta.

Älä tankkaa niin kauan kuin moottori on kuuma – Polttoneste voi vuotaa ylitse – **Tulipalovaara!**

Poista laite selästä ennen tankkausta. Tankkaa vain, kun laite on pystyssä lattialla.

Avaa tankin kansi varovasti, jotta ylipaine voi purkautua hitaasti eikä polttonestettä roisku ulos.

Tankkaus on sallittua vain hyvin tuuletetuilla paikoilla. Jos polttonestettä roiskui ympärille, puhdista laite välittömästi – älä päästä polttonestettä vaatteisiin tai vaihda vaatteet heti.



Kiinnitä huomio epätiivisiin kohtiin! Jos polttonestettä valuu ulos, älä käynnistä moottoria – **palovammat voivat aiheuttaa hengenvaaran!**

Kiinniruuvattava tankin kansi

Älä koskaan avaa tai sulje kiinniruuvattavaa tankin kantta työkalulla. Kansi voi vaurioitua ja polttonestettä voi virrata ulos.



Kiristä tankkauksen jälkeä tankin kierrekansi niin tiukasti kuin mahdollista.

Ennen käynnistystä

Varmista laitteen käyttöturvallisuus. – Noudata tämän osalta asiaankuuluvia käyttöohjeen lukuja:

- Tarkasta polttonestejärjestelmän tiiviyys. Kiinnitä erityistä huomiota näkyvissä oleviin osiin kuten tankin kanteen, letkuliitäntöihin, polttonesteen käsipumppuun (vain polttonesteen käsipumpulla varustetut moottorikäyttöiset laitteet). Älä käynnistä moottoria, mikäli havaitisit vuotoja tai vaurioita. – **Palovaara!** Anna jälleenmyyjän kunnostaa laite, ennen kuin otat laitteen uudelleen käyttöön
- Kaasuvipua tulee pystyä liikuttamaan kevyesti; vivun tulee myös palata itsestään joutokäyntiasentoon

- Säättövipua tulee pystyä liikuttamaan kevyesti suuntaan **STOP** tai ☺
- Puhalluslaitteisto pitää asentaa määräysten mukaan
- Kädensijojen pitää olla puhtaita, kuivia ja öljyttömiä. – Tämä on tärkeää moottorikäyttöisen laitteen turvallisen käsittelyn kannalta
- Varmista, että sytytysjohdon pistoke on tukevasti paikoillaan. – Pistokkeen puutteellisen kiinnityksen seurauksena voi muodostua kipinöitä, jotka voivat puolestaan sytyttää laitteesta vuotavan polttonesteen ja ilman seoksen. – **Palovaara!**
- Älä tee muutoksia hallinta- ja turvalaitteisiin
- Tarkasta puhallinkotelon kunto
- Tarkasta kantovöiden kunto – korvaa vaurioituneet tai kuluneet kantovyöt

Jos puhallinkotelo on kulunut (halkeamia, naarmuja), ulos tulevat vieraat esineet voivat aiheuttaa loukkaantumisia. Jos puhallinkotelo on vaurioitunut, ota yhteyttä alan erikoisliikkeeseen – STIHL suosittelee STIHLin omaa jälleenmyyjää

Laitetta saa käyttää vain käyttöturvallisessa tilassa – **onnettomuusvaara!**

Hätätilanteen varalta: Harjoittele olkahihnojen löysäämistä ja laitteen poistamista selästä siten, että pystyt tekemään näin nopeasti myös hätätilanteessa.

Moottorin käynnistys

Vähintään 3 metrin etäisyydellä tankkauspaikasta, ei suljetussa tilassa.

Laitetta saa käyttää vain yksi henkilö. – Huolehdi siitä, että kukaan muu ei oleskele työskentelyalueella, ei edes käynnistuksen yhteydessä.

Älä käynnistä moottoria ilman tarvittavia valmisteluja. – Käynnistä moottori aina käyttöohjeen mukaisesti.

Käynnistä moottori ainoastaan tasaisella alustalla. Ota tukeva ja vakaa asento. Pidä laitetta turvallisesti paikallaan.

Moottorin käynnistymisen jälkeen esiintyvä voimakas ilmavirtaus saattaa nostaa kappaleita (esim. kiviä) ilmaan.

Työn aikana

Sammuta moottori heti havaitessasi uhkaavan vaaran tai kohdatessasi hätätilanteen. – Siirrä säätövipu tällöin asentoon **STOP** tai ☺.

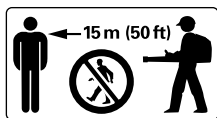

Kukaan muu ei saa oleskella 15 metrin säteellä. – Sinkoavien kappaleiden aiheuttama **loukkaantumisvaara!**

Säilytä tämä etäisyys myös esineisiin (ajoneuvoihin, ikkunoihin). – **Esinevahinkojen vaara!**



Älä koskaan suuntaa puhallinta ihmisiä tai eläimiä kohti. – Laite voi singota ilmaan pieniä kappaleita suurella nopeudella. –

Loukkaantumisvaara!

Kiinnitä puhalltimen käytön aikana huomiota (niin luonnonvaraisiin kuin aidatuilla alueilla oleviin) pieneläimiin, jotta et vaaranna eläinten turvallisuutta.

Älä koskaan jätä laitetta käyntiin ilman valvontaa.

Ole varovainen liukkaalla, märällä, lumisella ja jäisellä alustalla samoin kuin rinteessä ja epätasaisessa maastossa.

– Liukastumisen vaara!

Huomaa esteet: Roskat, puunkannot, juuret, kuopat – **kompastumisvaara!**

Älä työskentele tikkailta tai epävakaalta alustalta käsin.

Noudata tavallistakin suurempaa tarkkaavaisuutta ja varovaisuutta käyttäessäsi kuulosuojaimia. – Mahdollisuus kuulla varoittavia ääniä (huutoääniä, äänimerkkejä jne.) on tällöin heikentynyt.

Työskentele rauhallisesti ja harkitusti – vain hyvin valaistuissa olosuhteissa, joissa näkyvyys on hyvä. Työskentele varoen, älä vaaranna muita.

Pidä taukoja tarpeeksi ajoissa estääksesi väsymyksen ja uupumuksen – **onnettomuusvaara!**

Katalysaattorilla varustetut äänenvaimentimet voivat kumentua erityisen voimakkaasti.



Moottorikäyttöinen laite tuottaa **myrkyllisiä pakokaasuja** heti, kun moottori on käynnistynyt. Nämä voivat olla hajuttomia ja näkymättömiä sekä sisältää palamattomia hiilivetyjä ja bentseeniä. Älä koskaan käytä laitetta suljetuissa tai huonosti tuuletetuissa tiloissa. – Tämä koskee myös katalysaattorilla varustettuja koneita.

Jos työskentelet ojissa, notkoissa tai muuten ahtaissa olosuhteissa, varmista aina riittävä ilmansaanti – **myrkytys voi aiheuttaa hengenvaaran!**

Keskeytä työskentely heti, mikäli kärsit pahoinvoinnista, päänsärystä, näköhäiriöistä (esim. näkökentän supistuminen), kuulohäiriöistä, huimauksesta, tai keskittymiskyvyn heikentymisestä. – Nämä oireet voivat johtua liian korkeista pakokaasupitoisuuksista. – **Onnettomuusvaara!**

Älä tupakoi laitteen käytön aikana äläkä laitteen läheisyydessä. – **Palovaara!** Polttonestejärjestelmästä voi päästä ulos syttyviä bensiinihöyryjä.

Käytä aina pölysuojainta, mikäli työskentelyn yhteydessä muodostuu pölyä.

Vältä melua ja pakokaasujen muodostumista työskennellessäsi moottorikäyttöisen laitteen avulla. – Älä jätä moottoria turhaan käyntiin. Kaasuta moottoria vain työskentelyn yhteydessä.

Laske laite työskentelyn jälkeen tasaiselle, palamattomalle alustalle. Älä sijoita laitetta helposti syttyvien materiaalien (esim. sahanpurujen, puunkuorten, kuivan ruohon, polttoaineen) lähelle. – **Palovaara!**

Jos laite on altistunut muulle kuin laitteen käyttötarkoituksen mukaiselle kuormitukselle (esim. laitteeseen kohdistuneiden iskujen tai kaatumisen seurauksena), laitteen käyttöturvallisuus on ehdottomasti varmistettava ennen käytön jatkamista. – Katso myös kohta "Ennen käynnistystä". Tarkasta erityisesti polttonestejärjestelmän tiiviyä ja turvalaitteiden toiminta. Älä missään tapauksessa jatka laitteen käyttöä, jos laitteen käyttöturvallisuus on heikentynyt. Ota epäselvissä tapauksissa yhteyttä jälleenmyyjään.

Puhaltimen käyttö

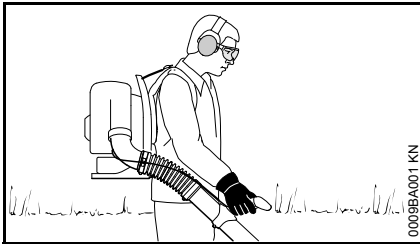

Laitetta kannetaan selässä. Oikea käsi ohjaa puhallinputkea kahvasta käsin.

Työskentele vain kulkemalla hitaasti eteenpäin. – Tarkkaile jatkuvasti puhallinputken poistoaukon aluetta. – Älä kulje taaksepäin. –

Kompastumisvaara!

Sammuta moottori, ennen kuin riisut laitteen selästä.

Työskentelytekniikka

Haravoi tai lakaise puhallettava pinta ensin puhallukseen tarvittavan ajan minimoimiseksi, sillä silloin lika irtoaa paremmin.

Suosittelava työtekniikka ilman epäpuhtauksien minimoimiseksi:

- Kastele tarvittaessa puhallettavia pintoja hieman pölynmuodostuksen vähentämiseksi.
- Älä puhalla likahiukkasia ihmisiä, erityisesti lapsia, kotieläimiä, avoimia ikkunoita tai vastapestyjä ajoneuvoja kohti. Puhallai likahiukkaset varovasti pois päin.
- Kerää puhaltamalla kasaantunut lika jätesäiliöön, älä puhalla sitä naapurin tontille.

Suosittelava työtekniikka melun minimoimiseksi:

- Käytä moottorilaitetta vainärkevinä aikoina – ei aikaisin aamulla, myöhään illalla tai lounasaikaan, jolloin se voi häiritä ihmisiä. Noudata paikallisia lepoaikoja.
- Käytä puhallinta pienimmällä käyttökohteeseen sopivalla kierrosluvulla.
- Tarkista varusteet, erityisesti äänenvaimennin, imuilma-aukot ja ilmansuodatin, ennen työnteon aloittamista.

Tärinä

Tärinä voi aiheuttaa käsiin verenkiertohäiriöitä (valkosormisuus), jos käytät laitetta pitkään.

Yleistä kaikille sopivaa käyttöaikaa ei voi ilmoittaa, sillä käyttöaika riippuu monista tekijöistä.

Voit käyttää laitetta kauemmin, kun:

- pidä kädet lämpiminä
- pidät välillä taukoja

Käyttöaikaa lyhentää:

- käyttäjän terveyteen liittyvät verenkierto-ongelmat (oireita: usein kylmiltä tuntuvat tai kutisevat sormet)
- alhainen ulkoilman lämpötila
- tiukka puristusote (tiukka ote estää verenkiertoa)

Mikäli laitteen säännöllisen ja pitkäaikaisen käytön yhteydessä ilmenee oireita (esim. sormien kutinaa), suosittelemme lääkärintarkastusta.

Huolto- ja korjaustyöt

Huolla moottorilaitte säännöllisesti. Tee vain tässä käyttöohjeessa kuvattu huolto- ja korjaustyöt. Teetä muut työt ammattiliikkeessä.

STIHL suosittelee, että annat kaikki huolto- ja korjaustyöt STIHL-huollon suorittaviksi. STIHL-jälleenmyyjä koulutetaan säännöllisesti. Heillä on käytettävissään laitteita koskevat tekniset tiedotteet.

Käytä vain korkealaatuisia varaosia. Heikkolaatuinen varaosa voi aiheuttaa tapaturman tai vahingoittaa laitetta. Lisätietoja alan liikkeestä.

STIHL suosittelee alkuperäisten STIHL-
varaosien käyttöä. Ne on suunniteltu
juuri tähän laitteeseen ja laitteen
käyttäjän tarpeisiin sopiviksi.

Kun teet korjaus-, huolto- ja
puhdistustöitä, **sammuta moottori –
loukkaantumisvaara!** – Poikkeus:
kaasuttimen ja joutokäynnin säätö.

Älä käynnistä moottoria käynnistimellä,
kun sytytystulpan pistoke tai
sytytystulppa on irrotettuna – **tulipalon
vaara** – sylinteristä lentävien kipinöiden
vuoksi!

Älä huolla tai säilytä moottorilaitetta
avotulen lähellä.

Tarkista säännöllisesti, että
polttoainesäiliön korkki ei vuoda.

Käytä ainoastaan hyvässä kunnossa
olevia STIHLin hyväksymiä
sytytystulppia – ks. kohta Tekniset
tiedot.

Tarkista sytytysjohto (eristys kunnossa,
liitäntä kunnollinen).

Tarkista, että äänenvaimennin on
moitteettomassa kunnossa.

Älä työskentele viallisella
äänenvaimentimella tai ilman
äänenvaimenninta – **palovaara!** –
kuulovammojen vaara!

Älä koske kuumaan
äänenvaimentimeen – **palovammojen
vaara!**

Tärinänvaimentimien kunto vaikuttaa
tärinän määrään – tarkasta
tärinänvaimentimet säännöllisesti.

Sammuta moottori ennen
toimintahäiriön korjaamista.

Laitteen kokoaminen

Mukana toimitettavassa tarvikepussissa
on ruuvimeisseli.

Asenna poimuletku väliputkeen

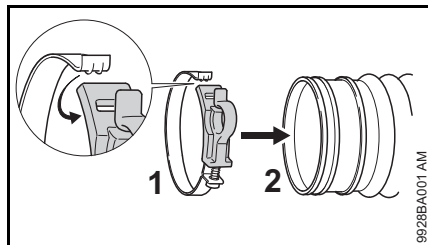

- Avaa letkukiristin (1) ja asenna se
poimuletkun (2) päälle
- Kiinnitä kieleke koloon

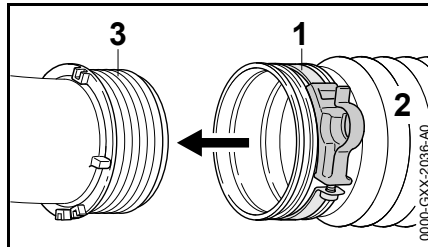

- Työnnä poimuletku (2) vasteeseen
saakka liukurenkaan (3) yli
- Kohdista letkukiristin (1) ja
liukurengas (3) – kuten kuvassa

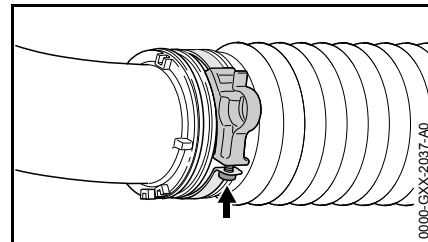

- Kiristä ruuvi (nuoli)

Puhallinputken ja suuttimen asentaminen

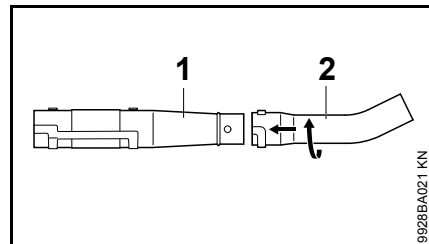

- Liitä puhallinputki (1) ja suutin (2)
yhteen

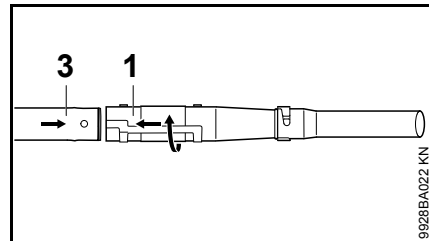

- Liitä puhallinputki (1) ja
puhallinputki (3) yhteen

Hallintakahvan asentaminen

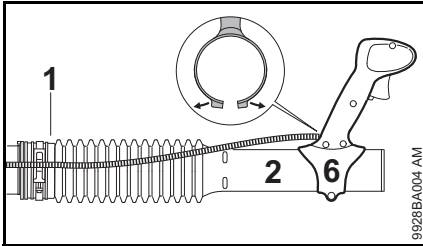

- Vedä hallintakahvaa (6) auki ja työnnä se poimuletkun (2) istukan yli
- Kiinnitä kaasuvaijeri letkukiristimen (1) pidikkeeseen

Hallintakahvan säätäminen

- Aseta laite taustapuoli alaspäin ja säädä kantohihnat – ks. Kantovaljaiden pukeminen

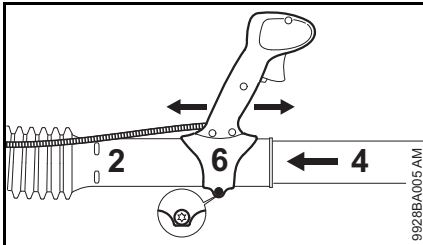

- Työnnä puhallinputki (4) poimuletkun istukan vasteeseen saakka (2)
- Työnnä hallintakahvaa (6) pituussuuntaan ja säädä se käsivarren mittaiseksi
- Kiristä hallintakahvan (6) ruuvi

Kaasuvaijerin säätäminen

Laitteen asentamisen tai pitkään kestäneen käytön jälkeen saattaa olla tarpeen korjata kaasuvaijerin säätöä.

Säädä kaasuvaijeri ainoastaan silloin, kun kaikki laitteen osat on asennettu paikoilleen.

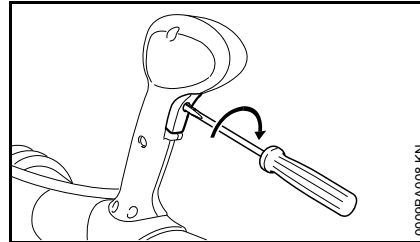

- Vie kaasuliipaisin täyskaasuasentoon – vasteeseen asti
- Käännä kaasuliipaisimen ruuvia kevyesti nuolen suuntaan, kunnes tuntuu vastusta. Käännä ruuvia tämän jälkeen vielä yksi kierros

Kantovaljaiden asentaminen

Kantovaljaiden säätäminen

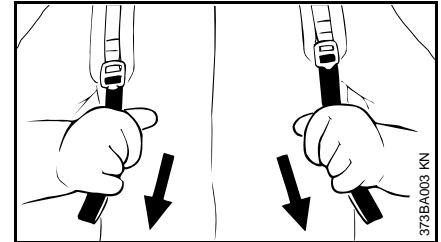

- Vedä hihnojen päistä alaspäin, jolloin hihnat kiristyvät

Kantovaljaiden avaaminen

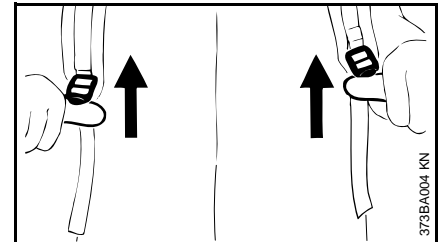

- Nosta solkia
- Aseta kantovaljaat siten, että selkälevy on tukevasti ja varmasti käyttäjän selkää vasten

Polttoaine

Moottorissa on käytettävä polttonesteenä bensiiniä ja moottoriöljyn sekoitusta.



VAROITUS

Vältä suoraa ihokosketusta polttonesteen kanssa samoin kuin polttonestehöyryjen hengittämistä.

STIHL MotoMix

STIHL suosittelee STIHL MotoMix -polttonesteen käyttöä. Tämä valmis polttonestesekoitus ei sisällä bentseeniä eikä lyijyä. Polttonesteen oktaaniluku on korkea ja sitä käytettäessä sekoitussuhde on aina sopiva.

STIHL MotoMix -polttoneste sisältää STIHL-kaksitahtimoottoreihin tarkoitettua moottoriöljyä HP Ultra. Näin tätä polttonestettä käytettäessä moottori kestää mahdollisimman pitkään.

MotoMix-polttonestettä ei ole saatavissa kaikilla markkinoilla.

Polttoaineen sekoittaminen



HUOMAUTUS

Moottoriin sopimattomat käyttöaineet tai ohjeista poikkeava sekoitussuhde voivat johtaa vakaviin moottorivaurioihin. Heikkolaatuinen bensiini tai moottoriöljy voi vahingoittaa moottoria, tiivisterenkaita, putkia ja letkuja sekä polttonestetankkia.

Bensiini

Käytä vain **tunnettujen valmistajien bensiinejä**, joiden oktaaniluku on vähintään 90 RON. Bensiini voi olla lyijytöntä tai lyijypitoista.

Manuaalisesti säädettävällä kaasuttimella varustetuissa moottoreissa voi esiintyä käyntihäiriöitä, jos bensiinin alkoholipitoisuus on yli 10 %. Näissä moottoreissa ei tule tämän vuoksi käyttää tällaista polttoainetta.

M-Tronic-moottorien teho pysyy moitteettomana, mikäli käytettävän bensiinin alkoholipitoisuus on enintään 25 % (E25).

Moottoriöljy

Jos polttoainetta sekoitetaan itse, käytä vain yhtä STIHL-kaksitahtimoottoriöljyä tai muuta korkealuokkaista luokan JASO FB, JASO FC, JASO FD, ISO-L-EGB, ISO-L-EGC tai ISO-L-EGD mukaista moottoriöljyä.

STIHL määrittelee STIHL HP Ultra-kaksitahtimoottoriöljyn tai vastaavan korkean suorituskyvyn moottoriöljyn päästöjen raja-arvojen varmistamiseksi moottorin käyttöänsä ajan.

Sekoitussuhde

STIHL-kaksitahtimoottoriöljy: 1:50;
1:50 = 1 osa öljyä + 50 osaa bensiiniä

Esimerkkejä

Bensiinin määrä	STIHL-kaksitahtioöljy
litraa	litraa (ml)
1	0,02 (20)
5	0,10 (100)
10	0,20 (200)

Bensiinin määrä	STIHL-kaksitahtioöljy
litraa	litraa (ml)
15	0,30 (300)
20	0,40 (400)
25	0,50 (500)

- Lisää polttoaineita varten hyväksytyyn kanisteriin ensin moottoriöljyä ja sitten bensiiniä. Sekoita kanisterin sisältö tämän jälkeen huolellisesti

Polttoainesekoituksen säilyttäminen

Varastoi polttoneste tähän tarkoitukseen hyväksytyissä astioissa turvallisessa, kuivassa ja viileässä paikassa, joka on suojassa valolta ja auringonpaisteelta.

Polttonesteseos vanhenee – tee polttonestesekoitus vain muutaman viikon tarpeeseen. Älä varastoi polttoainesekoitusta yli 30 päivän ajan. Jos polttonestesekoitus altistuu valolle, auringonpaisteelle tai äärimmäiselle kylmyydelle tai kuumuudelle, sekoitus voi muuttua käyttökelvottomaksi myös tätä nopeammin.

STIHL MotoMix -sekoitusta voi sitä vastoin säilyttää ongelmitta enimmillään 2 vuoden ajan.

- Ravista polttonestesekoituksella täytettyä kanisteria ennen tankkaamista voimakkaasti



VAROITUS

Kanisteriin voi muodostua painetta. Avaa kanisteri tämän vuoksi varovasti.

- Puhdista polttonestetankki ja kanisteri ajoittain huolellisesti

Hävitä jäännöspolttoneste ja puhdistusneste määrysten mukaisesti ja ympäristöystävällisesti!

Polttoaineen lisääminen



Laitteen valmistelu

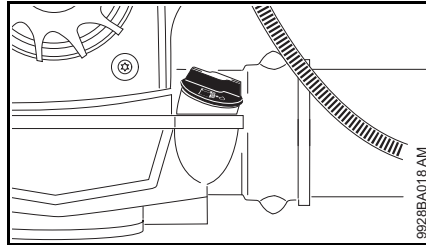

- Puhdista säiliön tulppa ja sen ympäristö hyvin, jotta säiliöön ei pääse likaa

Kierrettävän korkin avaaminen

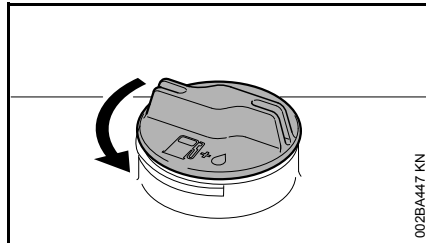

- Kierrä korkkia vastapäivään, kunnes sen voi ottaa pois täyttöaukon suulta.
- Ota korkki pois

Kaada säiliöön polttoainetta

Varo läikyttämästä. Älä täytä säiliötä ääriään myöten. STIHL suosittelee STIHL-täyttöjärjestelmän (lisävaruste) käyttöä.

Kierrettävän korkin sulkeminen

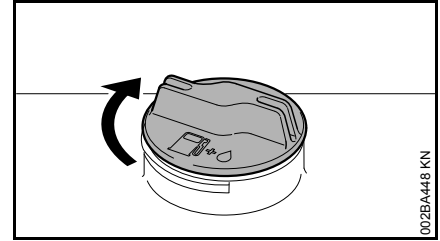

- Aseta korkki paikalleen
- Kierrä korkkia vastapäivään ja kiristä se käsin mahdollisimman tiukkaan

Tiedoksi ennen käynnistämistä

HUOMAUTUS

Tarkista selkävyn ja moottoriyksikön välissä oleva puhallinilman imuaukon suojaritilä ennen käynnistystä (moottorin seistessä), ja puhdista se tarvittaessa.

Säätövivun toiminta

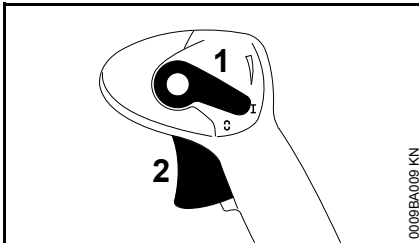

Käyttöasento I

Moottori käy tai on valmis käynnistettäväksi. Kaasuliipaisinta (2) voi säätää portaattomasti.

Moottori sammuu

Sytytysjärjestelmä kytkeytyy päältä, moottori sammuu. Säätövipu (1) ei lukitu tähän asentoon, vaan palaa takaisin käyttöasentoon I. Virta kytkeytyy automaattisesti takaisin päälle.

Vakiokaasu

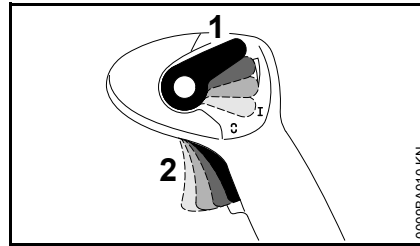

Kaasuvaijerin (2) voi lukita säätövivulla (1) portaattomasti:

Lukituksen poisto:

- Säädä säätövipu (1) takaisin käyttöasentoon I

Moottorin käynnistäminen ja sammuttaminen

Moottorin käynnistäminen

- Noudata turvallisuusohjeita

HUOMAUTUS

Käynnistä laite puhtaalla ja pölyttömällä alustalla, jotta laite ei ime pölyä.

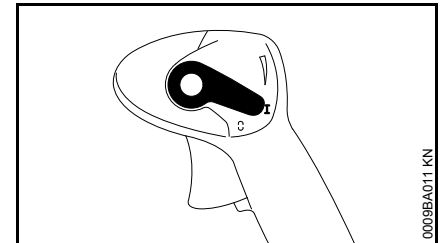

- Siirrä säätövipu käyttöasentoon I

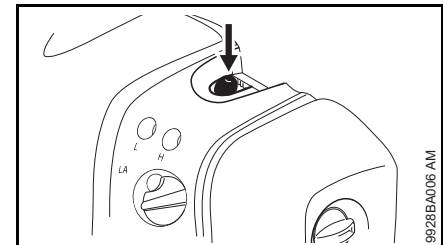

- Paina polttoainepumpun paljetta tankkauksen jälkeen vähintään 5 kertaa – myös silloin, kun palje on täynnä polttoainetta

Kylmä moottori (kylmäkäynnistys)

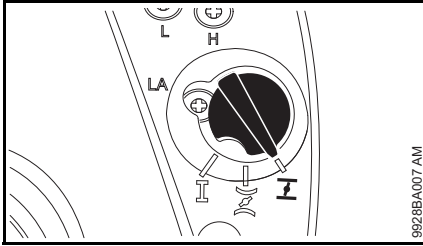

- Käännä rikastinläpän säädin asentoon **I**

Lämmin moottori (kuumakäynnistys)

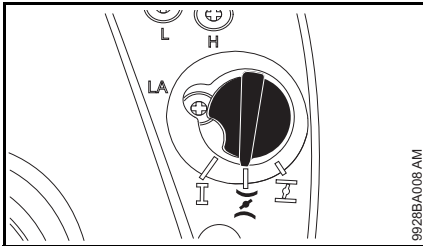

- Käännä rikastimen säätönappi asentoon **II**

Tee näin myös silloin, kun moottori on jo käynnistynyt, mutta on vielä kylmä.

Käynnistysnarusta vetäminen

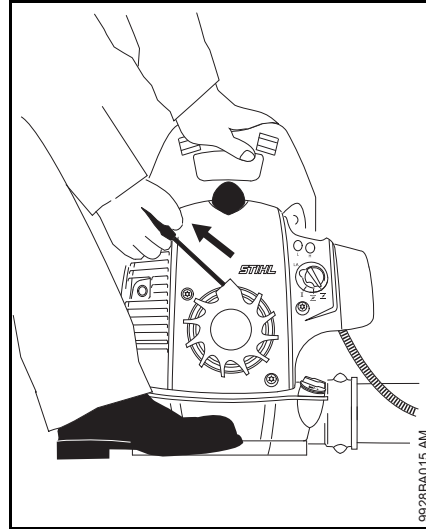

- Aseta laite tukevasti maahan – huolehdi, että ilman ulostuloaukon lähellä ei ole muita ihmisiä
- Ota tukeva asento: Pidä vasemmalla kädellä kiinni laitteen kantokahvasta ja pidä jalalla vastaan, jotta laite ei pääse liikkumaan
- Vedä oikealla kädellä hitaasti käynnistyskahvasta vasteeseen asti. Vedä sitten nopeasti ja voimakkaasti – älä vedä narua loppuun asti ulos – **rikkoutumisvaara!**
- Älä päästä käynnistyskahvaa kelautumaan nopeasti takaisin – ohjaa vasten vedintä, jotta käynnistysnaru ei pääse kiertymään
- Jatka käynnistämistä, kunnes moottori käy

Muita käynnistysohjeita

Jos moottori sammuu, kun kiertonappi on asennossa **I** tai kun annat lisää kaasua

- Käännä kiertonappi asentoon **II**. Jatka käynnistämistä, kunnes moottori käy

Kun moottori ei käynnisty

- Tarkista, ovatko säätimet (kiertonappi, säätövipu asennossa **I**) oikein
- Käynnistä

Polttoainesäiliö on käytetty tyhjäksi ja tankattu uudelleen

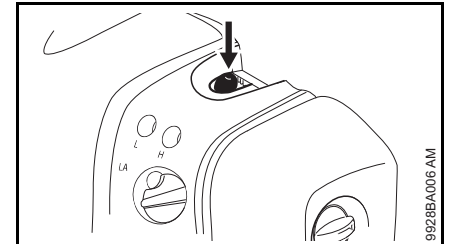

- Paina polttoainepumpun paljetta tankkauksen jälkeen vähintään 5 kertaa – myös silloin, kun palje on täynnä polttoainetta

Heti kun moottori käy

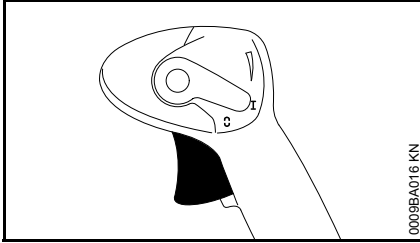

- Paina kaasuliipaisinta

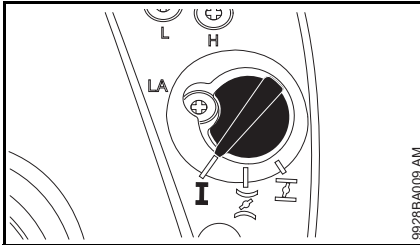

- Rikastimen nuppi siirtyy kaasuliipaisinta koskettaessa itsestään käyttöasentoon I

Erittäin kylmässä

- Kaasuta vähän ja anna moottorin lämmetä jonkin aikaa

Moottorin sammuttaminen

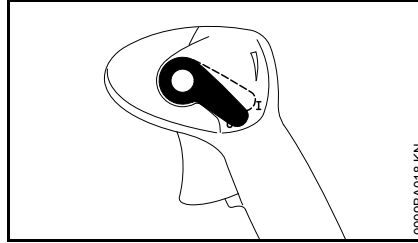

- Siirrä säätövipu suuntaan 0 – moottori pysähtyy – säätövipu palaa takaisin alkuasentoon

Yleisiä käyttöohjeita

Työskentelyn aikana

Anna moottorin käydä hetki joutokäynnillä pitkän täyskaasujakson jälkeen, jotta jäähdytysilman virtaus ehtii siirtää lämpöä pois. Silloin moottorin osiin (sytytysjärjestelmä, kaasutin) ei kohdistu liian suurta lämpökuormaa.

Käytön jälkeen

Lyhytaikainen säilytys: Anna moottorin jäähtyä. Säilytä laite kuivassa paikassa kaukana syttymislähteistä.
Pitkäaikainen säilytys, ks. Laitteen säilytys.

Ilmansuodattimen puhdistaminen

Kun moottorin teho on tuntuvasti heikentynyt:

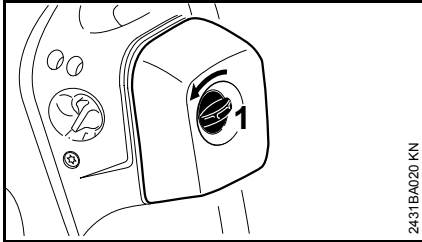

- Käännä suodatinkotelon kannen ruuvi (1) vasemmalle pystysuoraan.

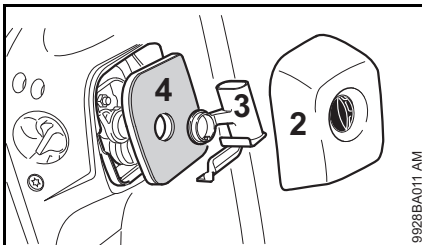

- Irrota suodattimen kansi (2)
- Puhdista suodattimen ympäryys karkeasta liasta
- Irrota osa (3) ja ota suodatin (4) pois
- Vaihda suodatin tai kopista tai puhalla se puhtaaksi – älä huuhtele!

Vaihda vaurioituneet osat!

Suodattimen asettaminen paikalleen

- Aseta suodatin suodatinkoteloon ja työnnä panos paikalleen
- Aseta suodatinkotelon kansi paikalleen ja käännä kannen lukitusruuvi oikealle vaakasuoraan

Kaasuttimen säätäminen

Kaasutin on säädetty tehtaalla standardiasetuksen mukaisesti.

Asetus on valittu siten, että moottoriin ohjautuva polttonesteen ja ilman seos on optimaalinen kaikissa käyttötilanteissa.

Tämän kaasuttimen säätöä voidaan muuttaa pääsäätöruuvilla (H) ja joutokäynnin säätöruuvilla (L) ja säätäminen on mahdollista vain ahtaissa rajoissa!

Laitteen valmistelu

- Moottorin sammuttaminen
- Tarkasta ilmansuodatin – puhdista tai vaihda suodatin tarvittaessa
- Tarkasta kaasuvaijerin säätö, säädä vaijeria tarvittaessa – katso "Kaasuvaijerin säätö"

Standardisäättö

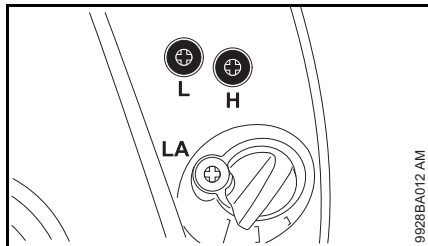

- Kierrä pääsäätöruuvia (H) vastapäivään vasteeseen saakka – enintään 3/4 kierrosta
- Kierrä joutokäynnin säätöruuvia (L) myötäpäivään, kunnes moottori käy tasaisesti vasteeseen saakka – ja kierrä sitten vastapäivään 3/4 kierrosta

Joutokäynnin säätö

- Palauta säätö standardiasetuksen mukaiseksi
- Käynnistä moottori ja anna sen käydä lämpimäksi

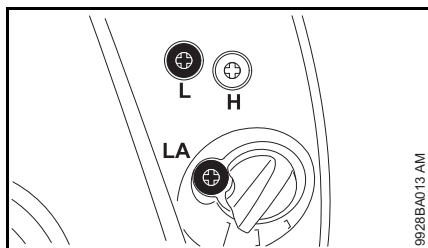

Moottori pysähtyy joutokäynnillä

- Kierrä joutokäynnin rajoitinruuvia (LA) myötäpäivään, kunnes moottori käy tasaisesti

Käyntinopeus vaihtelee joutokäynnillä; moottori sammuu LA-ruuvien säädön korjaamisesta huolimatta, heikko kiihtyvyys

Joutokäynnin asetus on liian laiha.

- Kierrä joutokäynnin säätöruuvia (L) herkkävaraisesti vastapäivään, kunnes moottori käy tasaisesti ja kiihtyy moitteettomasti – muuta säätöä enimmillään vasteeseen saakka

Käyntinopeus vaihtelee joutokäynnillä, kiertonopeudet laskevat käännettäessä

Joutokäynnin asetus on liian rikas.

- Kierrä joutokäynnin säätöruuvia (L) myötäpäivään, kunnes moottori käy tasaisesti ja kiihtyy vielä moitteettomasti

Joutokäynnin säätöruuvien (L) säädön muuttamisen jälkeen on yleensä myös muutettava joutokäynnin rajoitinruuvien (LA) säätöä.

Kaasuttimen säädön muuttaminen työskenneltäessä korkeassa paikassa

Jos moottori ei käy moitteettomasti, säädön varovainen korjaus voi olla tarpeen:

- Palauta säätö standardiasetuksen mukaiseksi
- Anna moottorin käydä lämpimäksi
- Kierrä pääsäätöruuvia (H) hieman myötäpäivään (laihempi seos) – enimmillään vasteeseen saakka



HUOMAUTUS

Palauta kaasuttimen säätö standardiasetuksen mukaiseksi palattuasi korkeassa paikassa sijaitsevasta työkohteesta.

Liian laiha säädetyt polttoaineen ja ilman seossuhde voi johtaa moottorin vahingoittumiseen puutteellisen voitelun ja ylikuumentumisen seurauksena.

Pakokaasukatalysaattori

Pakokaasukatalysaattorilla varustetuissa (riippuu mallista) moottorisahoissa saa käyttää vain **lyijytöntä polttoainetta** ja **STIHLIN kaksitahtimoottoriöljyä** tai vastaavaa kaksitahtimoottoriöljyä sekoitussuhteessa 1 : 50 – ks. kohta Polttoaine.

Äänenvaimentimeen integroitu pakokaasukatalysaattori vähentää pakokaasun haitta-ainepitoisuutta.

Oikea kaasuttimen säädöllä (jos säädettävissä) ja bensiinin ja kaksitahtimoottoriöljyn sekoitussuhteen tarkalla noudattamisella on suuri merkitys pakokaasun alhaiselle haitta-ainepitoisuudelle ja katalysaattorin pitkälle eliniälle.

Sytytystulppa

- Jos moottorin teho on heikentynyt, käynnistys vaikeutunut tai joutokäynnillä ilmenee häiriöitä, tarkista ensin sytytystulppa
- vaihda sytytystulppa n. 100 käyttötunnin jälkeen tai jos sen kärjet ovat voimakkaasti palaneet, jo aikaisemmin. Käytä ainoastaan STIHLin hyväksymiä, häiriösuojattuja sytytystulppia, ks. kohta "Tekniset tiedot"

Sytytystulpan irrotus

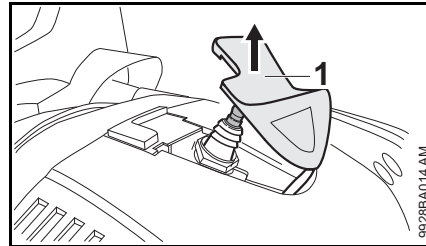

- Irrota sytytystulpan pistoke (1)
- Kierrä sytytystulppa irti

Sytytystulpan tarkastus

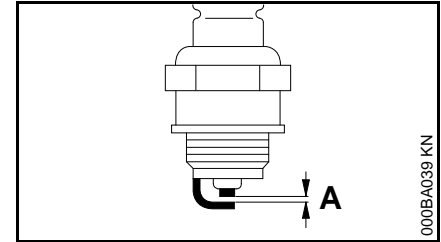

- Likaantuneen sytytystulpan puhdistus
- Tarkasta kärkiväli (A) ja säädä sitä tarvittaessa. Kärkivälin ohjearvo – ks. "Tekniset tiedot"
- Poista sytytystulpan likaantumiseen johtaneet syyt

Mahdollisia syitä ovat:

- polttoaineen joukossa liikaa moottoriöljyä
- likaantunut ilmansuodatin
- hankalat käyttöolosuhteet

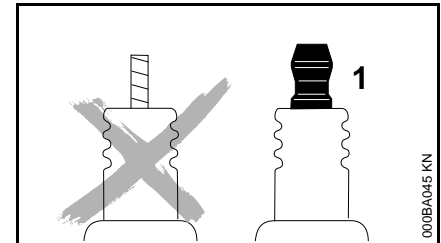

VAROITUS

Puuttuva tai puutteellisesti kiristetty liitinmutteri (1) voi aiheuttaa kipinöintiä. Tämä voi aiheuttaa tulipalon tai räjähdysriskin työkenneltäessä helposti syttyvässä tai räjähdysalttiissa

ympäristössä. Seurauksena voi olla vakava loukkaantuminen tai esinevahinkoja.

- Käytä häiriönpoistajalla ja kiinteästi asennetulla liitinmutterilla varustettuja sytytystulppia

Sytytystulpan asentaminen

- Kierrä sytytystulppa paikalleen ja paina sytytystulpan pistoke tiukasti kiinni

Moottorin käynti

Jos moottori käyttäytyy ilmansuodattimen puhdistamisen ja kaasuttimen oikean säädön jälkeen epätyytyvästi, syy voi olla myös äänenvaimentimessa.

Anna jälleenmyyjän tarkastaa, onko äänenvaimentimessa likaa (karstaa)!

STIHL suosittelee, että kaikki huolto- ja korjaustyöt teetetään ainoastaan valtuutetulla STIHL-huollolla.

Laitteen säilytys

Jos laitetta ei käytetä n. 3 kuukauteen

- tyhjennä ja puhdista polttoainesäiliö hyvin ilmastoidussa tilassa
- Hävitä polttoaine jätehuolto- ja ympäristömääräysten mukaisesti
- Käytä kaasutin tyhjäksi, jotta kaasuttimen kalvot eivät liimaudu kiinni
- Puhdista laite perusteellisesti, erityisesti sylinterin rivat ja ilmansuodatin
- Säilytä laitetta kuivassa ja turvallisessa paikassa. Varmista, että sivulliset (esim. lapset) eivät pääse käsiksi laitteeseen

Huolto- ja hoito-ohjeita

Tiedot koskevat normaaleja käyttöolosuhteita. Vaikeissa olosuhteissa (paljon pölyä jne.) ja pidempien työpäivien yhteydessä lyhennä vastaavasti annettuja aikavälejä.		ennen töiden aloittamista	töiden lopettamisen jälkeen tai päivittäin	jokaisen tankkauskerran jälkeen	viikoittain	kuukausittain	vuosittain	häiriön yhteydessä	vaurion yhteydessä	tarvittaessa
Koko kone	silmämääräinen tarkastus (kunto, tiivys)	X		X						
	puhdistus		X							
Käyttökahva	toiminnan tarkastus	X		X						
Ilmansuodatin	puhdistus							X		
	vaihto								X	
Polttonesteen käsipumppu	tarkastus	X								
	kunnostus erikoisliikkeessä ¹⁾								X	
Polttonestetankin imupää	tarkastus erikoisliikkeessä ¹⁾							X		
	vaihto erikoisliikkeessä ¹⁾						X			X
Polttonestetankki	puhdistus					X				
Kaasutin	tarkasta joutokäynti	X		X						
	joutokäynnin jälkisaätö									X
Sytystulppa	kärvivälin säätö							X		
	vaihto 100 käyttötunnin välein									
Jäähdytysilman imuaukko	silmämääräinen tarkastus		X							
	puhdistus									X
Saavutettavissa olevat ruuvit ja mutterit (säätöruuveja lukuun ottamatta)	kiristys									X
Tärinänvaimennuselementit	tarkastus	X						X		X
	vaihto erikoisliikkeessä ¹⁾								X	

Tiedot koskevat normaaleja käyttöolosuhteita. Vaikeissa olosuhteissa (paljon pölyä jne.) ja pidempien työpäivien yhteydessä lyhennä vastaavasti annettuja aikavälejä.		ennen töiden aloittamista	töiden lopettamisen jälkeen tai päivittäin	jokaisen tankkauserran jälkeen	viikoittain	kuukausittain	vuosittain	häiriön yhteydessä	vaurion yhteydessä	tarvittaessa
Puhallusilman imuaukon suojaritilä	tarkastus	X		X						
	puhdistus									X
Kaasuvaijeri	säätö									X
Turvatarra	vaihto								X	
1) STIHL suosittelee teettämään työn STIHL-jälleenmyyjällä										

Kulutuksen minimointi ja vaurioiden välttäminen

Tässä käyttöohjeessa annettujen ohjeiden noudattaminen vähentää laitteen liiallista kulumista ja vaurioitumista.

Laitetta tulee käyttää, huoltaa ja säilyttää näissä käyttöohjeissa kuvatulla tavalla.

Käyttäjä vastaa itse kaikista turvallisuus-, käyttö- ja huolto-ohjeiden noudattamatta jättämisestä aiheutuvista vaurioista. Tämä koskee erityisesti vaurioita, jotka johtuvat

- muiden kuin STIHLin hyväksymien muutosten teosta tuotteeseen
- leikkuulaitteiden tai lisätarvikkeiden käytöstä, joita ei ole hyväksytty tähän laitteeseen, jotka eivät laitteeseen sovi tai jotka ovat huonolaatuisia
- laitteen määräysten vastaisesta käytöstä
- laitteen käytöstä urheilu- tai kilpailutapahtumissa
- sekä seurannaisvaurioita, jotka ovat syntyneet viallisia komponentteja käsittävän moottorilaitteen käyttämisestä

Huoltotyöt

Kaikki kohdassa Huolto- ja hoito-ohjeet kuvatut työt on tehtävä säännöllisesti. Jos käyttäjä ei itse voi huoltaa laitetta, hänen on annettava laite alan ammattilaisen huollettavaksi.

STIHL suosittelee, että annat kaikki huolto- ja korjaustyöt ainoastaan STIHL-korjaamon suoritettaviksi. STIHL-kauppiaat saavat säännöllisesti koulutusta ja teknisiä tietoita.

Jos nämä työt jätetään tekemättä tai jos ne tehdään väärin, voi syntyä vaurioita, joista käyttäjä on itse vastuussa. Näitä ovat mm.:

- laitteen vahingoittuminen huoltotöiden väärän ajoittamisen tai laiminlyöntien vuoksi (esim. ilman tai polttoaineensuodatin), väärä kaasuttimen säätö tai riittämätön jäähdytysilmakanavan puhdistaminen (imauukko, sylinterin rivat)
- epäasianmukaisesta varastoinnista johtuvat korroosio- ja seurannaisvauriot
- laitteelle aiheutuneet vahingot, jotka johtuvat huonolaatuisten varaosien käytöstä

Kuluvat osat

Jotkin laitteen osat kuluvat myös normaalissa ohjeiden mukaisessa käytössä, joten ne on vaihdettava käyttötavasta ja -tiheydestä riippuen ajoissa uusiin. Näitä ovat mm.:

- suodattimet (ilman-, polttoaineen-)
- käynnistin
- sytytystulppa
- tärinänvaimennusjärjestelmän tärinänvaimentimet

Tärkeät osat

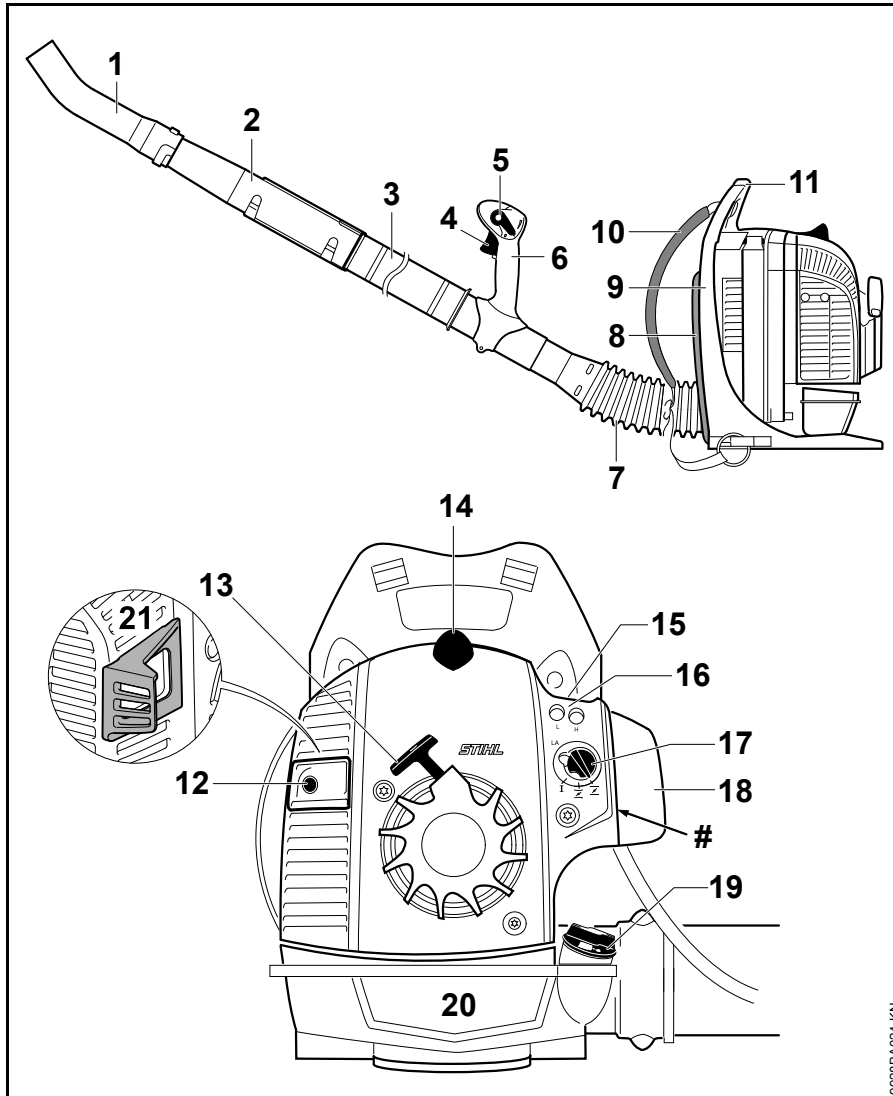

- 1 Suutin, taivutettu
- 2 Puhallinputki
- 3 Puhallinputki
- 4 Kaasuliipaisin
- 5 Säätvipu
- 6 Hallintakahva
- 7 Poimuletku
- 8 Selkäpehmuste
- 9 Selkälevy
- 10 Kantohihna
- 11 Kantokahva
- 12 Äänenvaimennin
- 13 Käynnistyskahva
- 14 Sytytyskaapelin pistokkeen suojus
- 15 Primer-pumppu
- 16 Kaasuttimen säätöruuvit
- 17 Rikastinläpän säätönuppi
- 18 Suodattimen kansi
- 19 Polttoainesäiliön tulppa
- 20 Polttoainesäiliö
- 21 Välikappale¹⁾
- # Konenumero

9928BA024 KN

Tekniset tiedot

Moottori

Yksisylinterinen kaksitahtimoottori
 Iskutilavuus: 27,2 cm³
 Sylinterin halkaisija: 34 mm
 Männän iskunpituus: 30 mm
 Joutokäyntinopeus: 2500 1/min
 Teho standardin
 ISO 7293 mukaan: 0,8 kW (1,1 PS)

Sytytyslaitteisto

Elektronisesti ohjattu sytytyspuola
 Sytytystulppa (sisäl-
 tää häiriönpoistajan): NGK CMR 6 H
 Kärkiväli: 0,5 mm

Polttonestejärjestelmä

Asennosta riippumaton kalvokaasutin
 integroidulla polttonestepumpulla

Polttonestetankin
 tilavuus: 1050 cm³ (1,05 l)

Puhallusteho

Puhallusvoima: 12 N
 Ilm nopeus: 56 m/s
 Ilman läpivirtaus: 680 m³/h
 Suurin ilman nopeus: 67 m/s
 Suurin ilman läpivirtaus
 (ilman puhallinta): 800 m³/h

Paino

tyhjä tankki: 5,8 kg

Ääni- ja värinätaso

Ääni- ja värinätason määrittämisessä on otettu huomioon joutokäynti ja nimellinen enimmäiskierrosluku suhteessa 1:6.

Lisätietoa värinädirektiivin 2002/44/EY työnantajalle asettamista vaatimuksista on osoitteessa www.stihl.com/vib/.

Äänenpainetaso L_{peq} DIN EN 15503:2010 mukaan

96 dB (A)

Äänitehotaso L_{weq} DIN EN 15503:2010 mukaan

103 dB (A)

Värinäarvo a_{hv, eq} DIN EN 15503:2010 mukaan

Kahva: 3,0 m/s²

Äänenpainetasolle ja äänentehtotasolle K on-Arvo direktiivin 2006/42/EY = 2,0 dB (A) mukaan; värinäarvolle K on-Arvoa direktiivin 2006/42/EY mukaan = 2,0 m/s².

REACH

REACH on kemikaalien rekisteröintiä, arviointia ja lupamenettelyä koskeva EY-asetus.

REACH-asetuksen 1907/2006/EY vaatimusten täyttämistä on tietoa osoitteessa www.stihl.com/reach

Pakokaasupäästöarvot

EU-tyyppihyväksyntämenettelyn aikana mitattu CO₂-arvo on nähtävissä osoitteessa www.stihl.com/co2 tuotekohtaisissa teknisissä tiedoissa.

Saatu CO₂-arvo on mitattu tyypillisestä moottorista normitetusta testimenettelystä käyttäen laboratorio-olosuhteissa, eikä se ole selkeä tai ehdoton takuu tietynt moottorin tehosta.

Kun moottoria käytetään ja huolletaan tämän käyttöohjeen mukaan määräysten mukaisesti, pakokaasupäästöjä koskevat, voimassa olevat vaatimukset täyttyvät. Jos moottoriin tehdään muutoksia, käyttöluva mitätöityy.

Korjausohjeita

Laitteen käyttäjä saa suorittaa vain tässä käyttöohjeessa kuvattuja huolto- ja hoitotoimia. Suuret korjaukset on annettava alan ammattilaisen tehtäväksi.

STIHL suosittaa, että annat huolto- ja korjaustyöt vain STIHL-huollon tehtäväksi. STIHL-jälleenmyyjä koulutetaan säännöllisesti. Heillä on käytettävissään näitä laitteita koskevat tekniset tiedotteet.

Asenna korjausten yhteydessä ainoastaan STIHLin tähän laitteeseen hyväksymiä tai muita samantasoisia varaosia. Käytä vain korkealaatuisia varaosia. Huonolaatuisten osien käyttö voi aiheuttaa tapaturmia tai vahingoittaa laitetta.

STIHL suosittaa alkuperäisten STIHL-varaosien käyttöä.

Tunnet STIHL-alkuperäisvaraosan STIHL-varaosanumerosta, tekstistä **STIHL** ja tarvittaessa STIHL-varaosamerkistä **SL** (pienikokoisessa osassa voi olla vain merkki).

Hävittäminen

Hävitä laite maakohtaisten ympäristömääräysten mukaisesti.

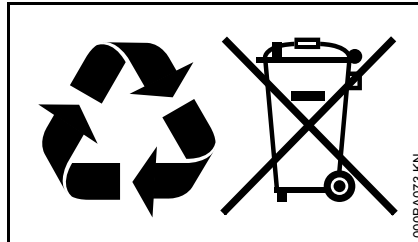

STIHL-laite ei kuulu sekajätteeseen. Kierrätä STIHL-laite, akku ja pakkaus ympäristömääräysten mukaisesti.

STIHL-jälleenmyyjältä saat hävittämistä koskevat ajantasaiset tiedot.

EU-vaatimustenmukaisuusvakuutus

ANDREAS STIHL AG & Co. KG
Badstr. 115
D-71336 Waiblingen

Saksa

vakuuttaa, että

Tuote:	Puhallin
Valmistajan merkki:	STIHL
Malli:	BR 200
Sarjatunniste:	4241
Iskutilavuus:	27,2 cm ³

vastaa soveltuvilta osin direktiivien 2011/65/EU, 2006/42/EY, 2014/30/EU ja 2000/14/EY säännöksiä ja että tuote on kehitetty ja valmistettu seuraavien standardien tuotteen valmistuspäivänä voimassa olevien versioiden mukaisesti:

EN ISO 12100, EN 15503, EN 55012, EN 61000-6-1

Mitattu ja taattu äänitehotaso on määritetty direktiivin 2000/14/EY liitteen V ja standardin ISO 11094 mukaisesti.

Mitattu äänitehotaso

103 dB(A)

Taattu äänitehotaso

105 dB(A)

Teknisten asiakirjojen säilyttäminen:

ANDREAS STIHL AG & Co. KG
Produktzulassung

Valmistusvuosi ja koneennumero on ilmoitettu tuotteen päällä.

Waiblingen, 27.11.2018

ANDREAS STIHL AG & Co. KG

puolesta

A handwritten signature in black ink that reads "Thomas Elsner". The signature is written in a cursive, flowing style.

Thomas Elsner

Leiter Produktmanagement und
Services (tuotehallinta- ja
palvelusasioista vastaava johtaja)

The CE mark, consisting of the letters "C" and "E" in a bold, sans-serif font, positioned side-by-side.

Indholdsfortegnelse

Om denne brugsvejledning	49
Sikkerhedshenvisninger og arbejdsteknik	49
Komplettering af maskinen	54
Indstilling af gaskabel	55
Anlægning af bæresele	55
Brændstof	56
Påfyldning af brændstof	57
Til information før start	57
Start og standsning af motoren	58
Driftshenvisninger	60
Rengøring af luftfilter	60
Indstilling af karburator	61
Udstødningskatalysator	62
Tændrør	63
Motorens løb	64
Opbevaring af redskabet	64
Henvisninger til vedligeholdelse og pasning	65
Minimering af slitage og undgåelse af skader	67
Vigtige komponenter	68
Tekniske data	69
Reparationsvejledning	70
Bortskaffelse	70
EU-overensstemmelseserklæring	70

Kære kunde

Mange tak for, at du har bestemt dig for et kvalitetsprodukt fra firmaet STIHL.

Dette produkt er blevet fremstillet med moderne produktionsprocesser og omfattende foranstaltninger med henblik på kvalitetssikring. Vi bestræber os på at gøre alt, så du bliver tilfreds med dette redskab og kan arbejde med det uden problemer.

Hvis du har spørgsmål angående redskabet, så kontakt din forhandler eller vores salgsselskab.

Med venlig hilsen



Dr. Nikolas Stihl

STIHL

Denne betjeningsvejledning er beskyttet af ophavsretten. Alle rettigheder forbeholdes, især retten til kopiering, oversættelse og behandling med elektroniske systemer.

Om denne brugsvejledning

Billedsymboler

Billedsymboler, der er anbragt på redskabet, er forklaret i denne betjeningsvejledning.

Afhængigt af redskab og udstyr kan følgende billedsymboler være anbragt på redskabet.



Brændstoftank; brændstofblanding af benzin og motorolie

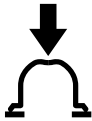

Betjen brændstofhåndpumpen

Markering af tekstafsnit



ADVARSEL

Advarsel om risiko for personulykker og tilskadekomst, samt alvorlige tingsskader.



BEMÆRK

Advarsel om risiko for beskadigelse af maskinen eller enkelte komponenter.

Teknisk videreudvikling

STIHL arbejder løbende med videreudvikling af alle maskiner og redskaber; vi må derfor forbeholde os ret til ændringer i leveringsomfangets form, teknik og udstyr.

Der kan således ikke afledes krav ud fra angivelser og illustrationer i denne betjeningsvejledning.

Sikkerhedshenvisninger og arbejdsteknik



Særlige sikkerhedsforanstaltninger er påkrævet ved arbejde med et motorredskab.



Læs hele betjeningsvejledningen opmærksomt igennem, før redskabet tages i brug første gang, og opbevar den sikkert til senere brug. Det kan være livsfarligt ikke at overholde betjeningsvejledningen.

Nationale sikkerhedsforskrifter, f.eks. fra arbejdstilsynet, arbejdsbeskyttelsesmyndigheder og andre skal overholdes.

Hvis det er første gang, du arbejder med redskabet: Få sælgeren eller en anden fagkyndig til at vise dig, hvordan du håndterer det sikkert – eller deltag i et fagkursus.

Mindreårige må ikke arbejde med redskabet – bortset fra unge over 16 år, som bliver uddannet under opsyn.

Børn, tilskuere og dyr skal holdes på afstand.

Når redskabet ikke er i brug, skal det anbringes, så ingen kan komme til skade. Redskabet skal sikres, så uvedkommende ikke har adgang til det.

Brugeren er ansvarlig for ulykker eller farer, som opstår over for andre personer eller disses ejendom.

Redskabet må kun udleveres eller udlånes til personer, som er fortrolige med denne model og dens betjening – betjeningsvejledningen skal altid medfølge.

Brugen af støjemitterende redskaber kan være begrænset af nationale eller lokale forskrifter.

Redskabet må kun tages i brug, hvis alle komponenter er ubeskadigede.

Der må ikke bruges en højtryksrenser til rensning af redskabet. Den hårde vandstråle kan beskadige redskabets dele.

Tilbehør og reservedele

Montér kun de dele eller tilbehør, som STIHL har godkendt til dette redskab, eller teknisk tilsvarende dele. Kontakt forhandleren, hvis du har spørgsmål vedrørende dette. Brug kun dele og tilbehør af høj kvalitet. Ellers kan der være fare for uheld eller skader på redskabet.

STIHL anbefaler at anvende STIHLs dele og tilbehør. Disse er i deres egenskaber optimalt tilpasset produktet og brugerens krav.

Foretag ikke ændringer på redskabet – det kan forringe sikkerheden. STIHL fraskriver sig ethvert ansvar for person- og materielle skader, der opstår som følge af brug af ikke godkendte monterede dele.

Legemlig egnethed

Enhver, der arbejder med redskabet, skal være udhvilet, rask og have en god kondition.

Den, som af helbredsmæssige grunde ikke må anstrenge sig, skal spørge lægen, om han kan eller må arbejde med et motorredskab.

Kun for brugere af hjertepacemaker: Tændingsanlægget på dette redskab udsender et lavt elektronisk magnetisk felt. En påvirkning på enkelte hjertepacemakertyper kan ikke udelukkes fuldstændigt. For at undgå sundhedsmæssige risici anbefaler STIHL at spørge den pågældende læge og producenten af hjertepacemakeren.

Redskabet må ikke betjenes efter indtagelse af alkohol, medicin eller stoffer, som påvirker reaktionsevnen.

Formålsbestemt anvendelse

Blæseredskabet gør det muligt at fjerne løv, græs, papir og lignende, f.eks. i haveanlæg, på sportspladser, parkeringspladser eller i indkørsler. Det er også velegnet til at blæse jagtstier fri i skoven.

Brug ikke blæseredskabet til sundhedsfarlige materialer.

Brug af redskabet til andre formål er ikke tilladt og kan medføre ulykker eller skader på redskabet. Foretag ingen ændringer på redskabet - dette kan også medføre ulykker eller skader på redskabet.

Arbejdstøj og udstyr

Bær forskriftsmæssig beklædning og udstyr.



Beklædningen skal være formålstjenlig og må ikke hindre bevægelser. Bær tætsiddende tøj, overtræksdragt, ikke kittel.



Bær ikke tøj, intet tørklæde, intet slips, intet smykke, som kan komme ind i luftindsugningsåbningen. Langt hår skal samles og sikres (f.eks. med tørklæde, hætte, hjelm osv.).

Brug solide sko med skridsikre såler.



ADVARSEL



For at reducere faren for øjenskader skal der bæres tætsiddende beskyttelsesbrille iht. standarden EN 166. Sørg for, at beskyttelsesbrillen sidder korrekt.

"Personligt" høreværn skal bæres – f.eks. kapselhøreværn.

STIHL tilbyder et omfattende sortiment inden for personligt sikkerhedsudstyr.

Transport af redskabet

Sluk altid for motoren.

Ved transport i køretøjer:

- Sørg for at sikre redskabet mod at vælte, mod skader og mod at brændstof kan løbe ud



Efter tankningen skal skruetankdækslet skrues godt fast igen.

- Foretag ikke ændringer på betjenings- og sikkerhedsanordningerne.
- Kontrol af blæserhusets tilstand
- Kontrollér bæreselens tilstand – udskift en beskadiget eller slidt bæresele

Tankning



Benzin er meget letantændelig – hold afstand til åben ild – spild ikke brændstof – rygning forbrudt.

Sluk motoren, før der tankes.

Tank ikke så længe motoren stadig er varm – brændstof kan løbe over – **brandfare!**

Redskabet skal tages af ryggen, før der tankes. Redskabet må kun tankes, når det står på jorden og ikke kan vælte.

Åbn tankdækslet forsigtigt, så et evt. overtryk kan forsvinde langsomt, og så brændstoffet ikke sprøjter ud.

Tank kun på godt udluftede områder. Hvis der spildes brændstof, skal motorredskabet straks rengøres – der må ikke komme brændstof på tøjet, ellers skal arbejdstøjet skiftes med det samme.



Vær opmærksom på utætheder! Hvis der løber brændstof ud, må motoren ikke startes – **livsfare ved forbrændinger!**

Skrue-tankdæksel

Åbn eller luk aldrig skruetankdækslet med et værktøj. Dækslet kan blive beskadiget, og der kan som følge heraf løbe brændstof ud.

Inden start

Kontrollér redskabet med henblik driftssikkerhed – vær opmærksom på de pågældende afsnit i betjeningsvejledningen:

- Kontrollér brændstofsyste­met for tæthed, specielt de synlige dele som f.eks. tankdæksel, slangeforbindelser, brændstofhåndpumpe (kun på motorredskaber med brændstofhåndpumpe). Motoren må ikke startes ved utætheder eller beskadigelse – **brandfare!** Redskabet skal repareres af en forhandler før ibrugtagning.
- Gasarmen skal være let at bevæge og gå automatisk tilbage i tomgangsstilling.
- Justerarme skal kunne betjenes let fra **STOP** hhv. 0.
- Blæseanlægget skal være monteret korrekt iht. forskrifterne
- Håndtagene skal være rene og tørre, de skal være fri for olie og smuds – det er vigtigt for at kunne føre motorredskabet sikkert
- Kontrollér, at tændrørshætten sidder fast – hvis en hætte sidder løs, kan der opstå gnister, som kan antænde udsivende brændstoftluftblanding – **brandfare!**

Slitage på blæserhuset (revner, brud) kan medføre fare for kvæstelser som følge af udslyngning af fremmedlegemer. Kontakt din forhandler, hvis blæserhuset er beskadiget – STIHL anbefaler STIHL-forhandleren

Redskabet må kun anvendes i driftssikker tilstand – **fare for ulykker!**

For nødstilfælde: Øv dig i at åbne skulderseler hurtigt og tage redskabet af ryggen.

Start af motoren

Start mindst 3 meter fra det sted, hvor der blev tanket op, og ikke i lukkede rum.

Redskabet må kun betjenes af én person – ingen andre må opholde sig inden for arbejdsområdet – heller ikke under starten.

Start ikke motoren "i en håndvending". Start som det er beskrevet i betjeningsvejledningen.

Kun på jævn undergrund, sørg for at stå fast og sikkert, hold sikkert fast i redskabet.

Når motoren er startet, kan der blive slynget genstande (f.eks. sten) højt op på grund af den tiltagende luftstrøm.

Under arbejdet

Ved truende fare eller i nødstilfælde skal motoren omgående standses – stil justerarmen på **STOP** eller ⏹.

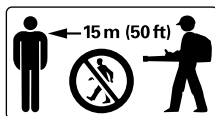

Der må ikke opholde sig andre personer inden for en afstand af 15 m – på grund af udslyngede genstande **fare for kvæstelser!**

Denne afstand skal også overholdes i forhold til ting (biler, vinduesruder) – **fare for materielle skader!**



Blæs aldrig mod personer eller dyr – redskabet kan slynge små genstande op med stor hastighed – **fare for kvæstelser!**

Pas på små dyr, når der blæses (i frit terræn og i haver), så de ikke udsættes for fare.

Redskabet må aldrig være i gang uden opsyn.

Vær forsigtig, hvis det er glat, vådt, eller hvis der ligger sne eller is på skråninger og ujævnt terræn – **fare for at glide!**

Vær opmærksom på forhindringer: affald, træstubbe, rødder, grøfter – **fare for at snuble!**

Arbejd ikke fra en stige eller et ustabilt ståsted.

Når man bærer høreværn, er der behov for ekstra agtpågivenhed og omtanke – opfattelsen af advarende lyde (skrig, signallyde osv.) er begrænset.

Arbejd roligt og velovervejet – kun ved gode lys- og synsforhold. Arbejd velovervejet, vær ikke til fare for andre.

Sørg for rettidige arbejds pauser for at forebygge træthed og udmattelse – **fare for ulykker!**

Lyddæmpere med katalysator kan blive meget varme.



Motorredskabet udleder **giftige udstødningsgasser**, så snart motoren kører. Disse gasser kan være lugtfri og usynlige, samt indeholde uforbrændte kulbrinter og benzol. Arbejd aldrig med redskabet i lukkede eller dårligt udluftede rum – heller ikke med katalysatorredskaber.

Ved arbejde i grøfter, fordybninger eller under trange forhold, skal der altid sørges for tilstrækkelig luftudskiftning – **livsfare på grund af forgiftning!**

Ved utilpashed, hovedpine, synsforstyrrelser (f.eks. aftagende synsfelt), høreforstyrrelser, svimmelhed, dårlig koncentrationsevne etc. skal arbejdet straks stoppes – disse symptomer kan bl.a. skyldes for høje koncentrationer af udstødningsgasser – **fare for ulykker!**

Ryg ikke under brugen og i nærheden af redskabet – **brandfare!** Der kan sive antændelige benzindampe ud af brændstofsystelet.

Ved støvudvikling skal der altid bæres støvbeskyttelsesmaske.

Betjen motorredskabet med mindst mulig støj og udstødningsgas – lad ikke motoren køre unødvendigt, giv kun gas, når der arbejdes.

Når arbejdet er afsluttet, skal redskabet anbringes på en jævn, ikke-brændbar flade. Stil det ikke i nærheden af let antændelige materialer (f.eks. træspåner, bark, tørt græs, brændstof) – **brandfare!**

Hvis redskabet er blevet udsat for utilsigtede belastninger (f.eks. voldsomme slag eller hvis det er faldet ned), skal man ubetinget sikre sig, at det er i driftssikker stand, inden brugen fortsættes – se også afsnittet "Inden start". Kontrollér især brændstofsystelets tæthed og sikkerhedsanordningernes funktionsdygtighed. Redskabet må kun anvendes, når det har driftssikker tilstand. Kontakt forhandleren, hvis du er i tvivl.

Anvendelse af blæseredskabet

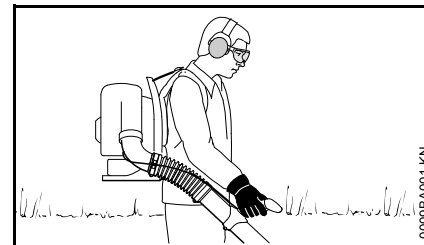

Redskabet bæres på ryggen. Den højre hånd fører blæserøret på betjeningshåndtaget.

Arbejd kun langsomt fremadgående – vær hele tiden opmærksom på blæserørets udstødningsområde – gå aldrig baglæns – **fare for at snuble!**

Sluk for motoren, før redskabet tages af ryggen.

Arbejdsteknik

Brug rive og kost til at løsne mindre urenheder før blæsningen for at minimere blæsetiden.

Anbefalet arbejdsteknik til minimering af luftforurening:

- Ved behov skal overfladen, der skal blæses fri, fugtes for at hindre kraftig støvdannelse
- Blæs ikke urenheder på mennesker, i særdeleshed børn, dyr, imod åbne vinduer eller nyligt vaskede motorkøretøjer. Blæs forsigtigt urenhederne væk
- Smid sammenblæste urenheder i skraldespanden, blæs ikke urenheder over på nabogrunden

Anbefalet arbejdsteknik til minimering af støj:

- Brug kun motorredskabet på rimelige tidspunkter - ikke tidligt om morgenen, sent om aftenen eller i middagspausen, da det kan forstyrre andre personer. Overhold de angivne lokale tider
- Blæseaggregatet skal betjenes med det lavest mulige motoromdrejningstal ved udførelsen af arbejdsopgaven
- Kontrollér udstyret før anvendelse, især lyd-dæmperen, luftindsugningsåbningerne og luftfiltret

Vibrationer

Længevarende brug af maskinen kan medføre vibrationsbetinget nedsat blodomløb i hænderne ("døde hvide fingre").

Der kan ikke fastsættes en generel gyldig benyttelsesperiode, da det afhænger af påvirkning fra flere faktorer.

Benyttelsesperioden forlænges med:

- varme hænder
- Pauser

Benyttelsesperioden forkortes ved:

- særlige, personlige anlæg for dårligt blodomløb (Kendetegn: ofte kolde fingre, kriblen)
- Lave udetemperaturer
- Gribekraftens styrke (kraftigt greb hindrer blodomløbet)

Ved regelmæssig, længerevarende brug af maskinen og ved gentagen forekomst af nævnte tegn (f.eks. kriblen i fingrene) anbefales en lægeundersøgelse.

Vedligeholdelse og reparation

Vedligehold maskinen regelmæssigt. Udfør kun vedligeholdelsesarbejde og reparationer, som er beskrevet i betjeningsvejledningen. Alt andet arbejde skal udføres af en forhandler.

STIHL anbefaler, at alt vedligeholdelsesarbejde og reparationer kun udføres af en STIHL forhandler. STIHL forhandlerne bliver regelmæssigt tilbudt skoling og at får stillet tekniske informationer til rådighed.

Anvend kun førsteklases reservedele. Ellers kan der opstå fare for uheld eller skader på maskinen. Hvis du har spørgsmål, så henvend dig til en forhandler.

STIHL anbefaler, at der anvendes originale STIHL reservedele. Disse er på grund af deres egenskaber optimalt tilpasset maskinen og brugerens behov.

Ved reparationer, vedligeholdelse og rengøring **Stand maskinen - fare for tilskadekomst!** – Undtagelse: Indstilling af karburator og tomgang.

Motoren må ikke sættes i gang med startanordningen, når tændkabelstikket er taget af eller tændrøret skruet af - **Brandfare** som følge af tændgnister uden for cylinderen!

Vedligehold og opbevar ikke maskinen i nærheden af åben ild.

Afprøv tankdækslet regelmæssigt for tæthed.

Anvend kun upåklagelige tænderør, som er godkendt af STIHL - se "Tekniske Data".

Afprøv tænderørskablet (upåklagelig isolering, fast tilslutning).

Afprøv om lydporten virker upåklageligt.

Arbejd ikke uden eller med en defekt lyddæmper – **brandfare!** - **Høreskader!**

Rør ikke ved den varme lyddæmper – **Fare for forbrænding!**

Antivibrationselementernes tilstand påvirker vibrationsforholdet - kontrollér antivibrationselementerne regelmæssigt.

Stands motoren, når du afhjælper fejl.

Komplettering af maskinen

Der findes en skruetrækker i den vedlagte tilbehørspose.

Montering af harmonikaslangen på vinklerøret

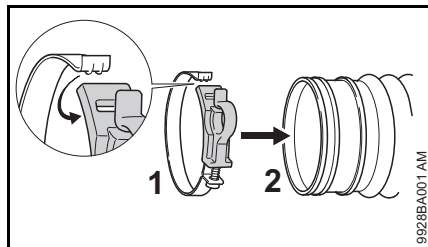

- Træk spændebåndet (1) fra hinanden og læg det omkring harmonikaslangen (2)
- Hægt lasken i udsparingen

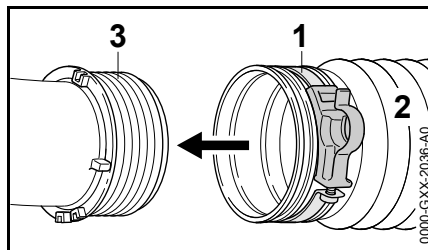

- Skub harmonikaslangen (2) over glidringen (3) til anslag
- Ret spændebåndet (1) og glidringen (3) ind – som vist på billedet

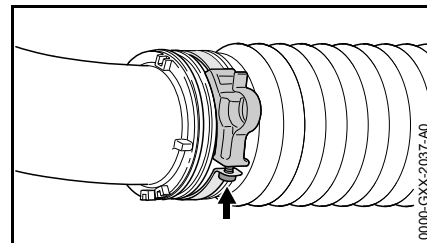

- Skru skruen (pil) fast

Montering af blæserør og mundstykke

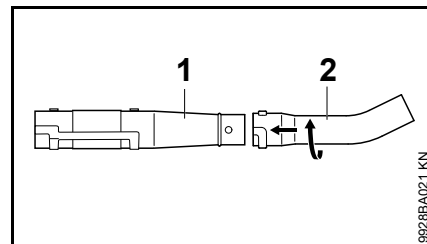

- Forbind blæserør (1) og mundstykke (2) med hinanden

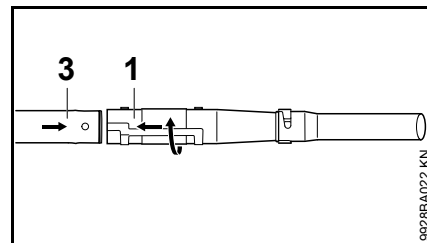

- Forbind blæserør (1) og blæserør (3) med hinanden

Montering af betjeningshåndtag

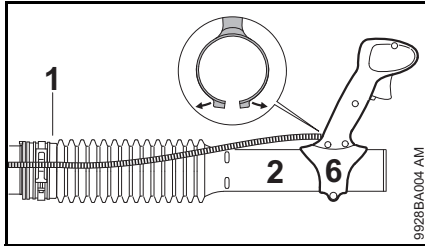

- Træk betjeningshåndtaget (6) fra hinanden og skub det over studsene på harmonikaslangen (2)
- Hægt gaskablet i holderen på spændebåndet (1)

Indstilling af betjeningshåndtag

- Tag redskabet på ryggen og indstil bæreselen – se "Indstilling af bæresele"

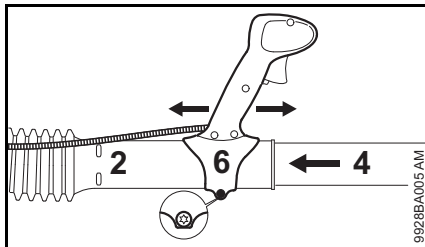

- Stik blæserøret (4) ind i studsene på harmonikaslangen (2) til anslag
- Forskyd betjeningshåndtaget (6) i længderetningen og indstil det iht. armens længde
- Spænd skruen på betjeningshåndtaget (6) fast

Indstilling af gaskabel

Efter at maskinen er monteret eller efter længere driftstid kan det være nødvendigt at korrigere gaskabelindstillingen.

Gaskablet må kun indstilles på en komplet monteret maskine.

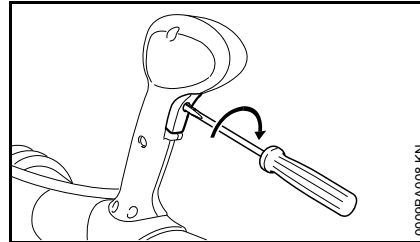

- Stil gasarmen i stillingen for fuld gas - til anslag
- Drej forsigtigt skruen i gasarmen i pilens retning til den første modstand mærkes. Drej derefter endnu en omdrejning videre

Anlægning af bæresele

Justering af bæresele

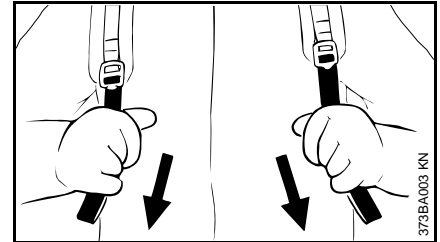

- Træk seleenderne nedad, bæreselen strammes

Løsningen af bæresele

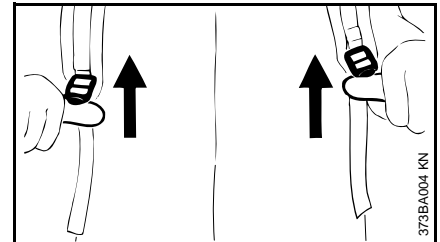

- Løft spænderne
- Bæreselen skal justeres således, at rygpladen ligger fast og sikkert til mod brugerens ryg

Brændstof

Motoren skal drives af en brændstofblanding af benzin og motorolie.



ADVARSEL

Undgå direkte hudkontakt med brændstof og indånding af brændstoffdampe.

STIHL MotoMix

STIHL anbefaler at anvende STIHL MotoMix. Dette brugsklare færdigblandede brændstof er benzolfrit, blyfrit, har et højt oktantal og har altid det korrekte blandingsforhold.

STIHL MotoMix er blandet med STIHL-totaktsmotorolie HP Ultra med henblik på at opnå en så lang levetid for motoren som muligt.

MotoMix markedsføres ikke i alle lande.

Blanding af brændstof



BEMÆRK

Uegnede driftsmidler eller et blandingsforhold, der afviger fra forskriften, kan medføre alvorlige skader på drevet. Benzin eller motorolie af en ringere kvalitet kan beskadige motoren, pakringer, ledninger og brændstofftanken.

Benzin

Anvend kun **mærkebenzin** med et oktantal på mindst 90 ROZ – blyfri eller blyholdigt.

Benzin med en alkoholandel på over 10% kan forårsage ujævn gang ved motorer med manuelt justerbare karburatorer, og derfor bør det ikke anvendes til drift af sådanne motorer.

Motorer med M-Tronic giver fuld ydelse med benzin med op til 25 % alkoholandel (E25).

Motorolie

Hvis der selv blandes brændstof, må der kun anvendes STIHL totaktsmotorolie eller en anden højkapacitets-motorolie af en af klasserne JASO FB, JASO FC, JASO FD, ISO-L-EGB, ISO-L-EGC eller ISO-L-EGD.

STIHL forlanger, at totaktsmotorolien STIHL HP Ultra eller en ligeværdig højkapacitets-motorolie anvendes, for at kunne garantere emissionsgrænseværdierne ud over redskabets levetid.

Blandingsforhold

Ved STIHL-totaktsmotorolie 1:50; 1:50 = 1 del olie + 50 dele benzin

Eksempler

Benzin- mængde	STIHL-totaktsolie 1:50	
Liter	Liter	(ml)
1	0,02	(20)
5	0,10	(100)
10	0,20	(200)

Benzin- mængde	STIHL-totaktsolie 1:50	
Liter	Liter	(ml)
15	0,30	(300)
20	0,40	(400)
25	0,50	(500)

- Kom først motorolie og derefter benzin i en dunk, der er godkendt til brændstof, og bland grundigt

Opbevaring af brændstofblanding

Opbevar kun brændstof i godkendte beholdere på et sikkert, tørt og køligt sted beskyttet mod lys og sollys.

Brændstofblandinger ældes – bland kun til et par ugers brug ad gangen. Brændstofblandingen må ikke opbevares længere end 30 dage. Brændstofblandingen kan blive ubrugelig hurtigere ved påvirkning fra lys, sollys, lave eller høje temperaturer.

STIHL MotoMix kan dog opbevares uden problemer i op til 2 år.

- Ryst dunken med brændstofblandingen godt, før der tankes



ADVARSEL

Der kan opbygges et tryk i dunken – åbn den forsigtigt.

- Rengør brændstofftanken og dunken grundigt fra tid til anden

Rester af brændstof og resterne af den væske, der bruges til rengøring, skal bortskaffes korrekt iht. forskrifterne og på miljøvenlig vis!

Påfyldning af brændstof



Klargøring af redskabet

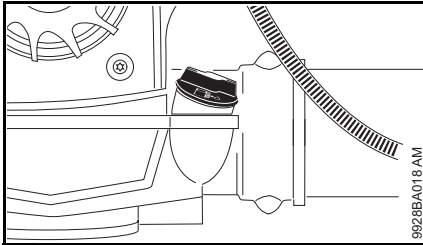

- Rengør tankdækslet og området omkring dette før påfyldning, så der ikke kommer urenheder i tanken

Åbning af skrue-tankdæksel

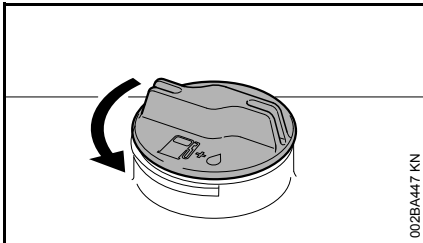

- Drej dækslet mod urets retning, indtil den kan tages af tankåbningen
- Tag tankdækslet af

Fyld brændstof på

Spild ikke brændstof ved påfyldning og fyld ikke tanken helt op til kanten. STIHL anbefaler STIHL-påfyldningssystem (specieltilbehør).

Lukning af skrue-tankdæksel

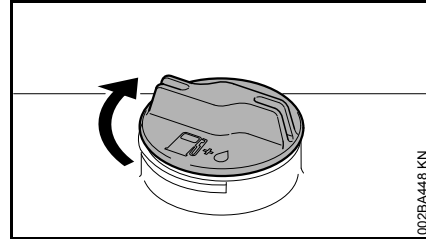

- Sæt dækslet på
- Drej dækslet til anslag i urets retning, og skru det så fast som muligt med hånden

Til information før start



Blæseluft-indsugningens beskyttelsesgitter mellem rygpladen og motorenheden skal kontrolleres og renses om nødvendigt før start med frakoblet motor.

Stillearmens funktioner

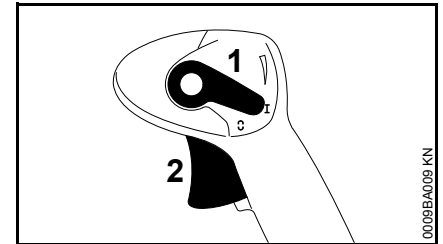

Driftsstilling I

Motoren kører eller er startklar. Trinløs betjening af gasarmen (2) er mulig.

Motorstop

Tændingsanlægget frakobles, motoren standser. Stillearmen (1) går ikke i indgreb i denne stilling, men fjeder tilbage i driftsstillingen I. Tændingen tilkobles automatisk igen.

Fastlåst gas

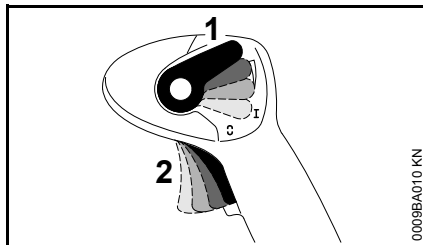

Gasarmen (2) kan ved betjening af stillearmen (1) fastlåses trinløst:

For at løsne fastlåsningen:

- Sæt stillearmen (1) i driftsstilling I igen

Start og standsning af motoren

Start af motor

- Overhold sikkerhedsforskrifterne



Maskinen må kun startes på et rent og støvfrit underlag, så maskinen ikke suger støv ind.

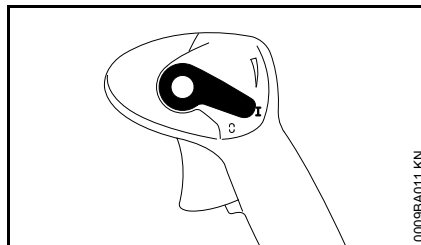

- Stil stillearmen i driftsstilling I

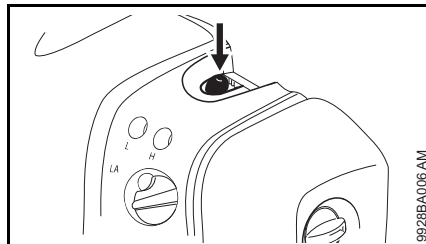

- Tryk mindst 5 gange på bælgen på brændstoffhåndpumpen - også når bælgen er fyldt med brændstof

Kold motor (koldstart)

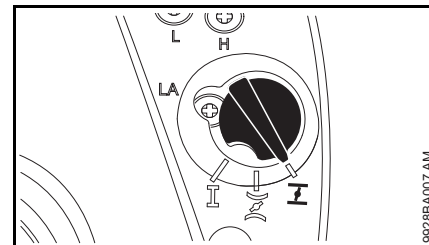

- Stil drejeknappen til startspjældet på I

Varm motor (varmstart)

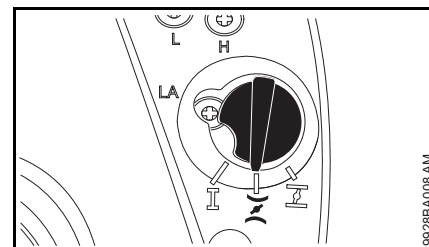

- Stil drejeknappen til startspjældet på II

Brug også denne indstilling, når motoren har kørt, men stadigvæk er kold.

Start

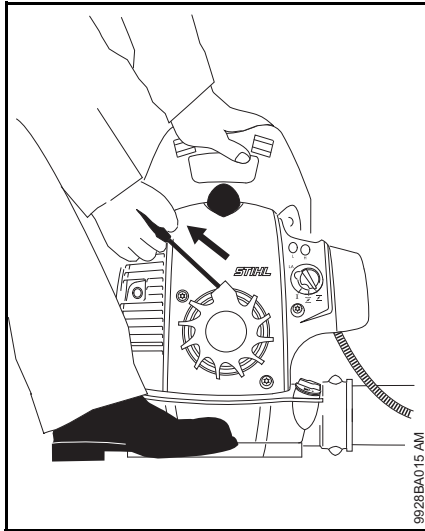

9928BA015 AM

- Stil maskinen sikkert på jorden – sørg for, at der ikke opholder sig nogen personer i området omkring udstødningsåbningen
- Indtag en sikker stilling: Hold maskinen fast med den venstre hånd bærehåndtaget og sæt en fod på, så maskinen ikke skrider
- Træk starthåndtaget langsomt ud med højre hånd til det første mærkbare anslag – hvorefter der trækkes hurtigt og kraftigt - træk ikke snoren helt ud – **fare for brud!**
- Lad ikke starthåndtaget svippe tilbage – før det tilbage i udtrækningsretningen, så startsnoren rulles rigtigt op
- fortsæt med at starte, indtil motoren kører

Yderligere henvisninger til start

Hvis motoren går i stå i drejeknapstilling **I** eller ved acceleration

- Stil drejeknappen på **II** – start videre, til motoren kører

Hvis motoren ikke går i gang

- Kontrollér at alle indstillinger (drejeknap, stillearm i driftsstilling **I**) er korrekte
- Gentag startforløbet

Tanken er kørt helt tom og derefter påfyldt igen

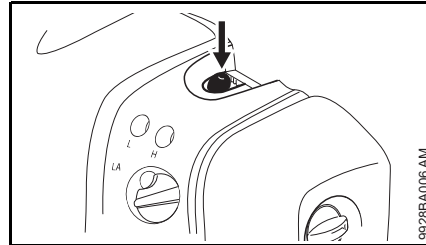

9928BA006 AM

- Tryk mindst 5 gange på bælgens på brændstofhåndpumpen - også når bælgens er fyldt med brændstof

Så snart motoren kører

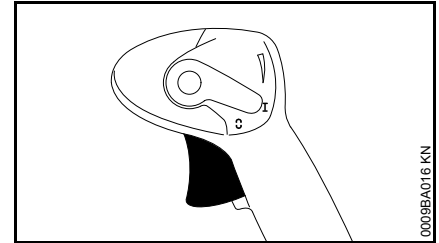

0009BA016 KN

- Betjen gashåndtaget

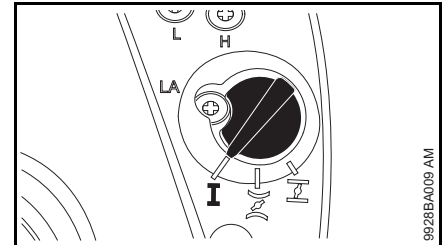

9928BA009 AM

- Startspjældets drejeknap springer automatisk tilbage i driftsstilling **I**, når gasarmen betjenes

Ved meget lave temperaturer

- Giv en smule gas - lad motoren kortvarigt køre varm

Standning af motor

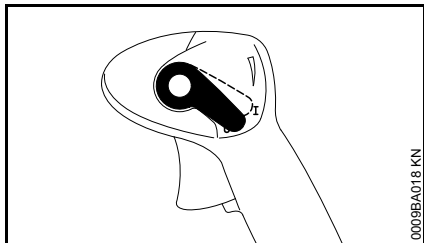

- Betjen stillearmen i retning  – motoren standser – stillearmen fjedrer tilbage efter betjeningen

Driftshenvisninger

Under arbejdet

Lad motoren køre videre i tomgang i kort tid efter længere tids fuld belastning, til den største varme er afledt vha. køleluftstrømmen, så komponenterne på drivanordningen (tændingsanlæg, karburator) ikke bliver ekstremt belastet pga. varmeophobning.

Efter arbejdet

Ved standning i kort tid: Lad motoren køle af. Opbevar redskabet på et tørt sted og ikke i nærheden af antændingskilder, indtil det skal bruges næste gang. Ved længerevarende standning – se “Se opbevaring af redskabet”.

Rengøring af luftfilter

Hvis motoreffekten er mærkbart formindsket

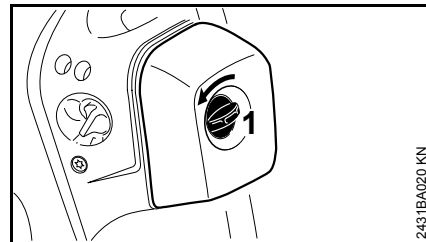

- Skru filterdækselskruen (1) venstre om til lodret position

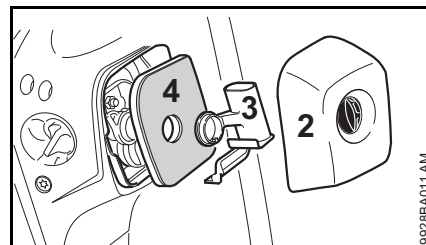

- Tag filterdækslet (2) af
- Rengør filtrets omgivelser for grov tilsmudsning
- Træk indsatsen (3) af og tag filteret (4) ud
- Udskift filteret eller bank eller blæs det evt. igennem – det må ikke vaskes!

Udskift beskadigede dele.

Isætning af filter

- Sæt filteret i filterhuset og skub indsatsen på
- Sæt filterdækslet på og skru filterdækselskruen højre om i vandret position

Indstilling af karburator

Karburatoren leveres fra fabrikken med standardindstilling.

Denne karburatorindstilling er tilpasset, således at motoren ftilføres en optimal blanding af brændstof og luft i alle driftstilstande.

På denne karburator kan justeringer af hovedjusteringsskruen (H) og tomgangsjusteringskruen (L) kun foretages inden for snævre grænser!

Klargøring af redskabet

- Standsning af motoren
- Kontrollér luftfilteret – rens eller udskift det ved behov
- Kontrollér indstillingen af gaskablet – indstil efter behov – se "Indstilling af gaskabel"

Standardindstilling

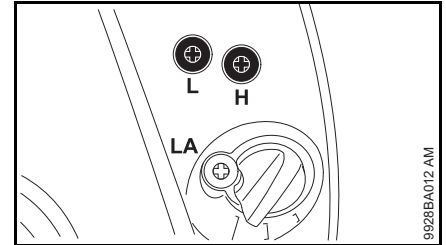

- Drej hovedjusteringsskruen (H) mod urets retning indtil anslag – maks. 3/4 omdrejning
- Drej tomgangsjusteringskruen (L) med uret indtil anslag – og drej den så 3/4 omdrejning mod uret

Indstilling af tomgang

- Vælg standardindstillingen
- Start motoren, og lad den køre varm

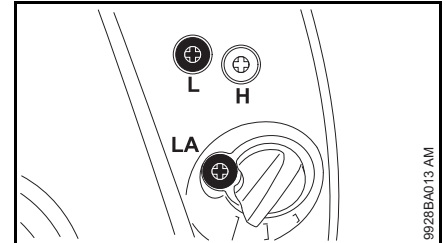

Motoren standser i tomgang

- Drej tomgangsanslagsskruen (LA) i urets retning, indtil motoren kører jævnt

Omdrejningstal ujævnt i tomgang, motoren går i stå trods korrektion af LA-indstillingen, dårlig acceleration

Tomgangsindstillingen er for mager.

- Drej tomgangsjusteringskruen (L) forsigtigt mod urets retning, indtil motoren kører jævnt og har god acceleration – maks. indtil anslag

Ujævnt omdrejningstal i tomgang, faldende omdrejningstal ved drejning

Tomgangsindstillingen er for fed.

- Drej tomgangsjusteringsskruen (L) med urets retning, indtil motoren kører jævnt og stadig har god acceleration

Efter hver korrektion af tomgangsjusteringsskruen (L) er det oftest også nødvendigt at ændre tomgangsanslagsskruen (LA).

Korrektion af karburatorindstillingen ved brug i store højder

Hvis motoren ikke kører tilfredsstillende, kan det være nødvendigt at foretage en lille korrektion:

- Vælg standardindstillingen
- Lad motoren køre varm
- Drej hovedjusteringsskruen (H) en smule i urets retning (mere mager) – maks. indtil anslag



BEMÆRK

Efter brug i store højder skal karburatorindstillingen stilles tilbage på standardindstillingen.

Hvis indstillingen er for mager, er der fare for motorskader pga. mangel på smøremiddel og overophedning.

Udstødningskatalysator

Motorapparater med udstødningskatalysator (alt efter udstyr) må kun arbejde med **blyfrit brændstof** og **STIHL totakt motorolie** eller totakt motorolie af samme kvalitet i blandingsforhold 1 : 50 - se "Brændstof".

Den i lyddæmperen integrerede udstødningskatalysator reducerer andelen af skadelige stoffer i udstødningen.

Den korrekte karburatorindstilling (hvis den kan indstilles) og den nøjagtige overholdelse af blandingsforholdet mellem benzin og totakt motorolie er af stor betydning for en mindre andel af skadelige stoffer i udstødningen og for karburatorens levetid.

Tændrør

- ved utilstrækkelig motoreffekt, dårlig start eller tomgangsforstyrrelser skal tændrøret altid kontrolleres først
- udskift tændrøret efter ca. 100 driftstimer – ved kraftigt afbrændte elektroder allerede før – anvend kun de frigivne, afskærmede tændrør, som er anbefalet af STIHL – se "Tekniske data"

Afmontering af tændrør

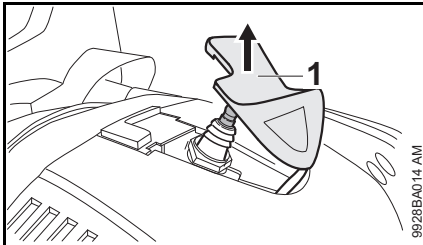

- Træk tændrørshætten (1) af
- Skru tændrøret ud

Kontrol af tændrør

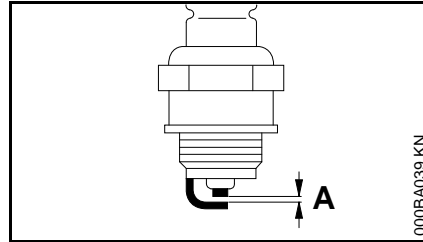

- Rengør det tilsmudsede tændrør.
- Kontrollér elektrodeafstanden (A), og justér om nødvendigt, værdi for afstand – se "Tekniske data".
- Afhjælp årsagerne for tilsmudsning af tændrøret.

Mulige årsager er:

- for meget motorolie i brændstoffet
- tilsmudset luftfilter
- ugunstige driftsbetingelser

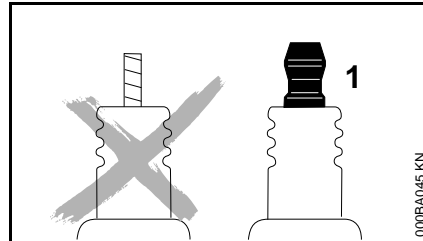

! ADVARSEL

Ved løs eller manglende tilslutningsmøtrik (1) kan der opstå gnister. Hvis der arbejdes i letantændelige eller i eksplosive omgivelser, kan der opstå brande eller

eksplosioner. Personer kan blive alvorligt kvæstet, eller der kan opstå materielle skader.

- Anvend fejlfrie tændrør med fast tilslutningsmøtrik.

Montering af tændrør

- Skru tændrøret i og pres tændrørshætten fast på

Motorens løb

Er motorens køreforhold trods rensede luftfilter og korrekt karburatorindstilling utilfredsstillende, kan årsagen også være lyddæmperen.

Få lyddæmperen kontrolleret med hensyn til tilsmudsning (forkoksning) hos en forhandler!

STIHL anbefaler, at alt vedligeholdelsesarbejde og reparationer kun udføres af en STIHL-forhandler.

Opbevaring af redskabet

Ved driftspauser over ca. 3 måneder

- skal brændstoftanken tømmes og rengøres på et godt ventileret sted
- Bortskaf brændstof efter reglerne og miljøvenligt
- Kør karburatoren tom – membranerne kan ellers klæbe sammen i karburatoren
- Gør redskabet grundigt rent, især cylinderribber og luftfiltre
- Opbevar redskabet på et tørt og sikkert sted. Beskyt redskabet mod uvedkommende brug (f.eks. af børn)

Henvisninger til vedligeholdelse og pasning

Angivelserne refererer til normale driftsbetingelser. Under vanskelige betingelser (store støvmængder osv.) og længere daglige arbejdstider skal de angivne intervaller afkortes tilsvarende.		Før arbejdets begyndelse	Efter arbejdsophør eller dagligt	Efter hver tankning	Ugentligt	Månedligt	Årligt	Ved fejl	Ved beskadigelse	Ved behov
Komplet maskine	Visuel kontrol (tilstand, tæthed)	X		X						
	Rensning		X							
Betjeningshåndtag	Funktionskontrol	X		X						
Luftfilter	Rensning							X		
	Udskiftning								X	
Brændstofhåndpumpe	Kontrol	X								
	Reparation hos forhandleren ¹⁾								X	
Sugehoved i brændstoffranken	Kontrol hos forhandleren ¹⁾							X		
	Udskiftning hos forhandleren ¹⁾						X			X
Brændstoffank	Rensning					X				
Karburator	Kontrol af tomgang	X		X						
	Efterregulering af tomgang									X
Tændrør	Efterjustering af elektrodeafstand							X		
	Udskiftning efter 100 driftstimer									
Indsugningsåbning til køleluft	Visuel kontrol		X							
	Rensning									X
Tilgængelige skruer og møtrikker (undtagen indstillingsskruer)	Efterspænding									X
Antivibrationselementer	Kontrol	X						X		X
	Udskiftning hos forhandleren ¹⁾								X	

Angivelserne refererer til normale driftsbetingelser. Under vanskelige betingelser (store støvmængder osv.) og længere daglige arbejdstider skal de angivne intervaller afkortes tilsvarende.		Før arbejdets begyndelse	Efter arbejdsophør eller dagligt	Efter hver tankning	Ugentligt	Månedligt	Årligt	Ved fejl	Ved beskadigelse	Ved behov
Beskyttelsesgitter til blæseluftindsugning	Kontrol	X		X						
	Rensning									X
Gaskabel	.									X
Sikkerhedsmærkat	Udskiftning								X	
1) STIHL anbefaler STIHL-forhandleren										

Minimering af slitage og undgåelse af skader

Overholdelse af instruktionerne i denne betjeningsvejledning medvirker til at man undgår overdreven slitage og skader på maskinen.

Benyttelse, vedligeholdelse og opbevaring af maskinen skal finde udføres omhyggeligt, som beskrevet i denne betjeningsvejledning.

Alle skader, som skyldes, at der ikke er taget hensyn til sikkerheds-, betjenings- og advarselshenvisningerne, er brugerens eget ansvar. Dette gælder især for:

- ændringer, som ikke er godkendt af STIHL
- anvendelse af værktøjer eller tilbehør, som ikke er tilladt for, egnet til maskinen eller som kvalitativt er dårligere
- ikke forskriftsmæssig brug af maskinen
- brug af maskinen i forbindelse med sports- eller konkurrencebegivenheder
- følgeskader efter fortsat benyttelse af maskinen med defekte komponenter

Vedligeholdelsesarbejder

Alle i kapitel "Vedligeholdelses- og plejehenvisninger" opførte arbejder skal udføres med jævne mellemrum. Hvis disse vedligeholdelsesopgaver ikke kan udføres af brugeren selv, skal de overlades til en forhandler.

STIHL anbefaler, at alt vedligeholdelsesarbejde og reparationer kun udføres af STIHL forhandler. STIHL forhandlerne bliver regelmæssigt tilbudt skoling og at får stillet tekniske informationer til rådighed.

Hvis disse arbejdsopgaver forsømmes eller udføres ufagmæssigt, kan der opstå skader, som brugeren selv har ansvaret for. Dertil hører bl. a.:

- Skader på motoren som følge af ikke rettidig eller utilstrækkelig vedligeholdelse (f. eks. luft- og brændstoffilter), forkert karburatorindstilling eller utilstrækkelig rensning af køleluftføringen (indsugningsslidser, cylinderribber)
- Korrosions- og andre følgeskader på grund af ufagmæssig opbevaring
- Skader på maskinen som følge af anvendelse af kvalitativt dårlige reservedele

Sliddele

Nogle dele i motorredskabet udsættes også ved forskriftsmæssig brug for almindelig slitage og skal udskiftes rettidigt, alt efter brugsmåde og -varighed. Dertil hører bl. a.:

- Filter (til luft, brændstof)
- Startanordning
- Tændrør
- Antivibrationssystemets dæmpningselementer

Vigtige komponenter

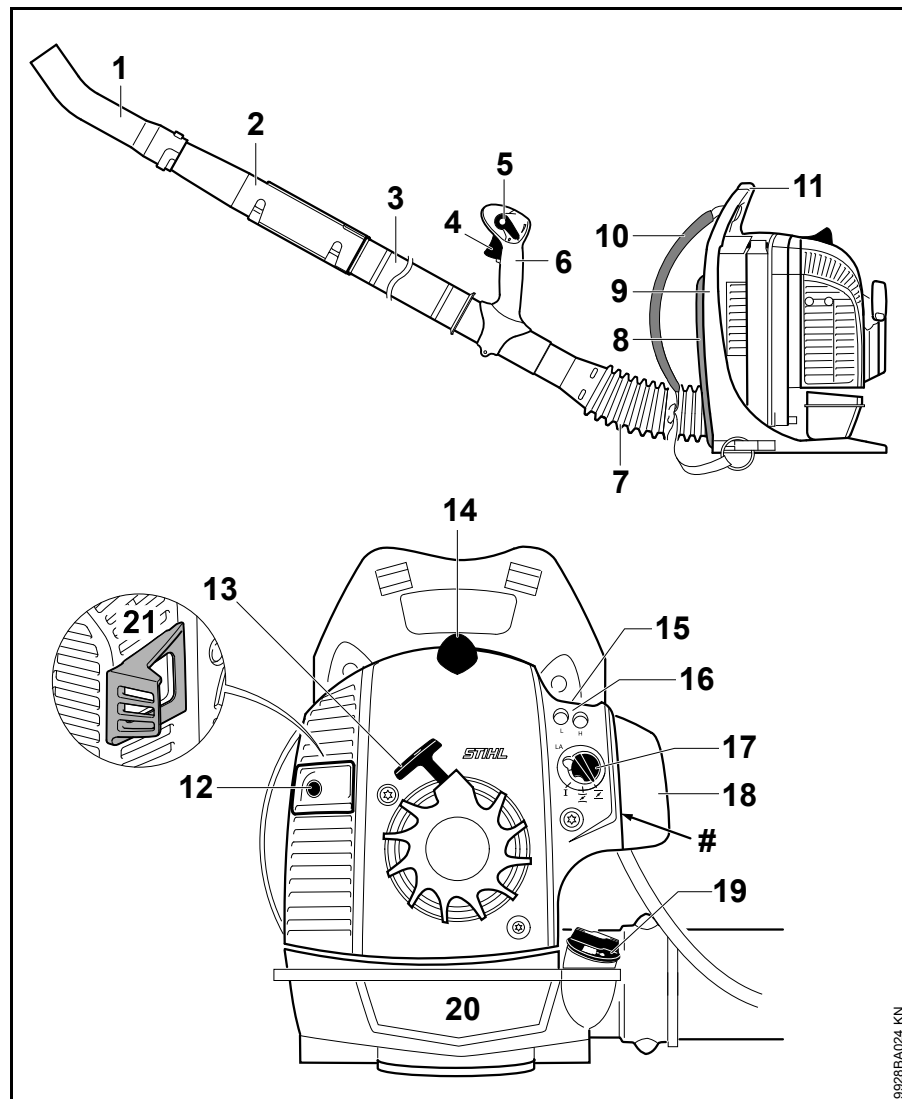

- 1 Buet mundstykke
- 2 Blæserør
- 3 Blæserør
- 4 Gasarm
- 5 Justerarm
- 6 Betjeningshåndtag
- 7 Harmonikaslange
- 8 Rygpølstring
- 9 Rygplade
- 10 Bæresele
- 11 Bærehåndtag
- 12 Lyddæmper
- 13 Starthåndtag
- 14 Tændrørshætte
- 15 Brændstofhåndpumpe
- 16 Indstillingsskruer til karburator
- 17 Drejeknap på chokerspændet
- 18 Filterdæksel
- 19 Tankdæksel
- 20 Brændstoftank
- 21 Afstandsstykke¹⁾
- # Maskinnummer

9928BA024 KN

Tekniske data

Drev

Encylindret totaktsmotor	
Slagvolumen:	27,2 cm ³
Cylinderboring:	34 mm
Slaglængde:	30 mm
Tomgangsomdrejningstal:	2500 o/min
Effekt iht. ISO 7293:	0,8 kW (1,1 hk)

Tændingssystem

Elektronisk styret magnettænder

Tændrør (afskærmet):	NGK CMR 6 H
Elektrodeafstand:	0,5 mm

Brændstofsistem

Positionsneutral membrankarburator med integreret brændstofpumpe

Brændstoftankindhold:	1050 cm ³ (1,05 l)
-----------------------	-------------------------------

Blæseeffekt

Blæsekraft:	12 N
Lufthastighed:	56 m/s
Luftgennemstrømning:	680 m ³ /h
Maksimal lufthastighed:	67 m/s
Maksimal luftgennemstrømning (uden blæseanlæg):	800 m ³ /h

Vægt

Uden brændstof: 5,8 kg

Støj- og vibrationsværdier

Til konstatering af støj- og vibrationsværdierne anvendes tomgang og højeste nominelle omdrejningstal i forholdet 1:6.

For yderligere oplysninger om opfyldelse af arbejdsgiverdirektivet Vibration 2002/44/EF, se www.stihl.com/vib/.

Lydtrykniveau L_{peq} iht. DIN EN 15503:2010

96 dB(A)

Lydeffektniveau L_{weq} iht. DIN EN 15503:2010

103 dB(A)

Vibrationsværdi $a_{hv,eq}$ iht. DIN EN 15503:2010

Håndtag: 3,0 m/s²

For lydtrykniveauet og lydeffektniveau er K-faktor i henhold til direktiv 2006/42/EG = 2,0 dB(A); for vibrationsværdien er K-faktor i henhold til direktiv 2006/42/EG = 2,0 m/s².

REACH

REACH betegner en EF-forordning til registrering, vurdering og godkendelse af kemikalier.

Informationer vedr. opfyldelse af REACH-forordning (EF) nr. 1907/2006 se www.stihl.com/reach

Emissionsværdi for udstødningsgas

Den målte CO₂-værdi per EU-typegodkendelse er angivet på www.stihl.com/co2 i de produktspecifikke tekniske data.

Den målte CO₂-værdi blev registreret fra en repræsentativ motor efter en standardiseret testmetode under laboratoriebetingselser og udgør ikke nogen udtrykkelige eller implicite garantier for en bestemt motors ydelse.

Ved anvendelse og vedligeholdelse, som beskrevet i denne brugsanvisning, bliver de gældende krav til emission af udstødningsgas opfyldt. Ved ændringer af motoren bortfalder typegodkendelsen.

Reparationsvejledning

Brugeren af dette apparat må kun udføre de vedligeholdelses- og servicearbejder, som er beskrevet i denne betjeningsvejledning. Mere omfattende reparationer må kun udføres af faghandleren.

STIHL anbefaler, at alt vedligeholdelsesarbejde og reparationer kun udføres af en STIHL-forhandler. STIHL-forhandlerne bliver regelmæssigt tilbudt skoling og at får stillet tekniske informationer til rådighed.

Ved reparationer må der kun anvendes reservedele, som STIHL har godkendt til dette redskab, eller teknisk tilsvarende dele. Anvend kun førsteklasses reservedele. Ellers kan der opstå fare for uheld eller skader på redskabet.

STIHL anbefaler, at der anvendes originale STIHL reservedele.

Originale STIHL reservedele kendes på STIHL reservedelsnummeret og skrifttypen **STIHL** samt ligeledes på STIHL reservedelsmærket  (på små dele kan dette mærke også stå alene).

Bortskaffelse

Ved bortskaffelse skal de nationale forskrifter for bortskaffelse overholdes.

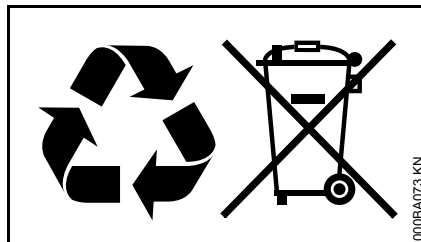

STIHL produkter hører ikke til i husholdningsaffaldet. STIHL produkter, akkumulatører, tilbehør og emballage skal afleveres på genbrugsstationerne.

Aktuelle informationer om bortskaffelse kan fås hos din lokale STIHL forhandler.

EU-overensstemmelseserklæring

ANDREAS STIHL AG & Co. KG
Badstr. 115
D-71336 Waiblingen

Tyskland

erklærer som eneste ansvarlige, at

Konstruktionstype:	Blæser
Fabriksmærke:	STIHL
Type:	BR 200
Serienummer:	4241
Slagvolumen:	27,2 cm ³

overholder de gældende bestemmelser i direktiverne 2011/65/EU, 2006/42/EF, 2014/30/EU og 2000/14/EF og er udviklet og produceret i overensstemmelse med de på produktionsdatoen gældende versioner af standarderne:

EN ISO 12100, EN 15503, EN 55012, EN 61000-6-1

Til påvisning af det målte og garanterede lydeffektniveau blev der anvendt retningslinjerne i direktiv 2000/14/EF, bilag V, under anvendelse af standarden ISO 11094.

Målt lydeffektniveau

103 dB(A)

Garanteret lydeffektniveau

105 dB(A)

Opbevaring af teknisk dokumentation:

ANDREAS STIHL AG & Co. KG
Produktzulassung

Fremstillingsåret og maskinnummeret er angivet på redskabet.

Waiblingen, 27-11-2018

ANDREAS STIHL AG & Co. KG

p.p.

A handwritten signature in black ink that reads "Thomas Elsner". The signature is written in a cursive, flowing style.

Thomas Elsner

Leder af produktmanagement og services

The CE mark, consisting of the letters "C" and "E" in a bold, sans-serif font, positioned side-by-side.

Innholdsfortegnelse

Om denne bruksanvisningen	73
Sikkerhetsforskrifter og arbeidsteknikk	73
Komplettere maskinen	78
Stille inn gasswiren	79
Ta på bæreselen	79
Drivstoff	79
Fyll på drivstoff	80
Til informasjon før start	81
Starte / stoppe motoren	82
Bruksanvisning	84
Rengjøre luftfilter	84
Innstille forgasseren	85
Avgasskatalysator	86
Tennplugg	86
Motorens gange	87
Oppbevare maskinen	88
Stell og vedlikehold	89
Redusere slitasje og unngå skader	91
Viktige komponenter	92
Tekniske data	93
Reparasjoner	94
Avfallshåndtering	94
EU-samsvarserklæring	94

Kjære kunde!

Takk for at du har valgt et kvalitetsprodukt fra STIHL.

Dette produktet ble produsert med moderne produksjonsmetoder og omfattende kvalitetssikringstiltak. Vi har bestrebet oss for at du skal bli fornøyd med dette produktet, og kunne bruke det uten problemer.

Hvis du har spørsmål om produktet, kontakter du din forhandler eller du kan kontakte vårt salgsselskap direkte.

Med vennlig hilsen



Dr. Nikolas Stihl

STIHL

Denne bruksanvisningen er opphavsrettslig beskyttet. Med forbehold om alle rettigheter, spesielt retten til mangfoldiggjøring, oversetting og behandling med elektroniske systemer.

Om denne bruksanvisningen

Ikoner

Ikonene som befinner seg på maskinen, er forklart i denne bruksanvisningen.

Avhengig av maskinen og utstyret kan ikonene nedenfor være plassert på maskinen.



Drivstofftank; drivstoffblanding av bensin og motorolje

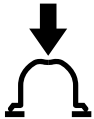

Aktivere drivstoffhåndpumpen

Merking av tekstavsnitt



ADVARSEL

Advarsel om fare for skade eller ulykker på personer samt om alvorlige skader på gjenstander.



LES DETTE

Advarsel om skade på maskinen eller de enkelte delene.

Teknisk videreutvikling

STIHL arbeider kontinuerlig med å videreutvikle samtlige maskiner og apparater. Vi forbeholder oss derfor retten til å endre leveranseomfanget med hensyn til form, teknikk og utrustning.

Ingen krav kan gjøres gjeldende på grunnlag av angivelser og bilder i denne bruksanvisningen.

Sikkerhetsforskrifter og arbeidsteknikk



Det er nødvendig med spesielle sikkerhetstiltak ved arbeid med dette apparatet.



Les hele bruksanvisningen nøye før apparatet tas i bruk for første gang, og ta godt vare på den for senere bruk. Den kan være livsfarlig å ignorere bruksanvisningen.

Ta hensyn til nasjonale sikkerhetsforskrifter, f.eks. fra fagforbund, trygdekasser, myndigheter for arbeidsvern og andre.

Hvis du arbeider med dette apparatet for første gang: La selgeren eller en sakkyndig vise deg hvordan det håndteres på en sikker måte – eller delta på et kurs.

Mindreårige må ikke arbeide med apparatet – unntatt ungdommer over 16 år som har fått opplæring under tilsyn.

Barn, dyr og tilskuere må holdes på avstand.

Når apparatet ikke er i bruk, skal det oppbevares på en slik måte at ingen utsettes for fare. Apparatet skal sikres mot bruk av uvedkommende.

Brukeren er ansvarlig for ulykker eller farer som andre personer eller deres eiendom utsettes for.

Apparatet skal kun gis videre eller lånes ut til personer som er kjent med denne modellen og hvordan den skal håndteres – bruksanvisningen skal alltid følge med.

Bruken av støyende apparater kan være begrenset til spesifiserte tidspunkter gjennom nasjonale, regionale og lokale forskrifter.

Apparatet skal kun brukes når alle komponentene er uskadet.

Apparatet skal ikke rengjøres med høytrykksspyler. Den harde vannstrålen kan skade apparatdelene.

Tilbehør og reservedeler

Det skal kun monteres deler eller tilbehør som er godkjent av STIHL for bruk på dette apparatet, eller teknisk likeverdige deler. Har du spørsmål om dette, kan du ta kontakt med en forhandler. Bruk bare deler og tilbehør av høy kvalitet. Ellers kan det være fare for ulykker eller skader på apparatet.

STIHL anbefaler bruk av originaldeler og -tilbehør fra STIHL. Disse har egenskaper som er optimalt tilpasset til apparatet og brukerens behov.

Det må ikke foretas endringer på apparatet, da dette kan påvirke sikkerheten. STIHL fraskriver seg ethvert ansvar for personskader eller materielle skader som skyldes bruk av påmontert utstyr som ikke er godkjent.

Fysisk egnethet

Den som arbeider med apparatet må være uthvilt, frisk og i god forfatning.

Hvis du av helsemessige årsaker ikke får lov til å anstrenge deg, bør du spørre legen om du kan arbeide med apparatet.

Gjelder kun brukere som har pacemaker: Tenningsanlegget i dette apparatet skaper et meget svakt elektromagnetisk felt. Det kan ikke helt utelukkes at dette kan påvirke enkelte typer pacemakere. For å unngå helsefare anbefaler STIHL at du rådfører med legen din og produsenten av pacemakeren.

Det er ikke tillatt å arbeide med apparatet etter inntak av alkohol, narkotika eller medikamenter som nedsetter reaksjonsevnen.

Tiltentk bruk

Løvbåser tillater fjerning av løv, gress, papir og lignende, f.eks. i hageanlegg, sportstadium, parkeringsplasser eller innkjørsler. Det er også egnet til å blåse fri skiltede stier i frost.

Helseskadelige materialer må ikke blåses.

Bruken av apparatet til andre formål er ikke tillatt og kan føre til ulykker eller skader på apparatet. Ikke foreta endringer på produktet – også dette kan føre til ulykker eller skader på apparatet.

Klær og utstyr

Bruk forskriftsmessige klær og utrustning



Bekledningen skal være hensiktsmessig og ikke være til hinder. Tettsittende klær, kombiantrekk, ingen arbeidsdress.



Ikke bruk klær, skjurf, slips eller smykker som kan trekkes inn i luftinnsugingsåpningen. Sett opp og sikre langt hår (skaut, lue, hjelm osv.).

Bruk faste sko med gripeterk, skliskikker såle.



ADVARSEL



For å redusere faren for øyeskader skal det brukes tettsittende vernebriller iht. standarden EN 166. Påse at vernebrillen sitter korrekt.

Bruk personlig hørselvern, f.eks. øreklokker.

STIHL tilbyr et omfattende utvalg med personlig verneutstyr.

Transportere apparatet

Slå alltid av motoren.

Ved transport i bil:

- Sikre apparatet slik at det ikke kan velte, ta skade eller lekket drivstoff

Fylle tanken



Bensin er ekstremt lett antennelig – hold avstand til åpen ild, og ikke søl drivstoff. Røyking forbudt.

Slå av motoren før du fyller tanken.

Ikke fyll tanken så lenge motoren er varm – drivstoff kan renne over – **brannfare!**

Ta apparatet ned fra ryggen før du fyller tanken. Fyll tanken kun når apparatet står på bakken.

Åpne tanklokket forsiktig, slik at eventuelt overtrykk kan reduseres langsomt, og det ikke spruter ut drivstoff.

Tanken må kun fylles på godt ventilerte steder. Hvis du søler drivstoff, må apparatet umiddelbart rengjøres. Ikke søl drivstoff på klærne, ellers må disse skiftes omgående.



Vær oppmerksom på lekkasjer! Hvis det renner ut drivstoff, må motoren ikke startes – **fare for livstruende forbrenning!**

Skrutanklokk

Skrutanklokket må aldri åpnes eller lukkes med verktøy. Dette kan skade lokket og føre til at det lekker ut drivstoff.



Trekk til skrutanklokket så godt du kan etter tanking.

Før start

Kontroller apparatet for driftssikker tilstand – følg tilsvarende kapitler i bruksanvisningene:

- Kontroller at drivstoffsystemet er tett, og spesielt de synlige delene som f.eks. tanklokk, slangekoblinger, drivstoffpumpe (kun for apparater med drivstoffhåndpumpe). Ikke start motoren dersom det oppdages lekkasjer eller skader – **brannfare!** La forhandleren reparere apparatet før det tas i bruk
- Gassknappen må gå lett og fjære tilbake til tomgangsstilling av seg selv
- Kombibryteren må lett kunne betjenes på **STOP** eller. ⚡
- Blåseanlegget må være forskriftsmessig montert
- Håndtak må være rene og tørre, fri for olje og smuss – viktig for sikker håndtering av apparatet
- Kontroller at tennledningspluggen sitter godt fast. Hvis den sitter løst, kan det oppstå gnister som kan antenne drivstoff-/luftblanding som slipper ut – **brannfare!**
- Betjenings- og sikkerhetsinnretningene må ikke endres
- Kontroller viftehusets tilstand
- Kontroller bæreselens tilstand. Skadde eller slitte bæreseler må skiftes ut

Slitasje på viftehuset (revner, brudd) kan utgjøre fare personskaade på grunn av fremmedlegemer som slipper ut. Ved skader på viftehuset må du oppsøke forhandleren – STIHL anbefaler STIHL-forhandleren

Apparatet må bare brukes når det er i driftssikker stand – **fare for ulykker!**

I nødstilfeller: Øv på å løsne skulderreimene raskt, og ta apparatet ned fra ryggen.

Starte motoren

Minst 3 meter fra stedet der tanken ble fylt, og ikke i lukkede rom.

Apparatet må bare betjenes av én person. Ingen andre personer må oppholde seg innenfor arbeidsområdet, heller ikke ved oppstart.

Ikke start motoren for hånd – start motoren som beskrevet i bruksanvisningen.

Kun på jevnt underlag. Påse at du står støtt, og hold apparatet godt fast.

Etter start av motoren, kan på grunn av den tiltagende luftstrømmen, gjenstander (f.eks. steiner) slynges oppover.

Under arbeidet

Hvis det oppstår fare, hhv. i nødstilfeller, må du umiddelbart slå av motoren – still kombibryteren på **STOP** eller. ⚡ .

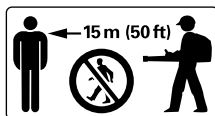

I omkrets på 15 m må det ikke befinne seg ytterligere personer – grunnet flygende gjenstander, **fare for personskade!**

Overhold denne avstanden også til (kjøretøy, vinduskiver) – **fare for materiell skade!**



Blås aldri mot personer eller dyr. Apparatet kan slynge ut små gjenstander i høy fart – **fare for personskader!**

Ved blåsing (i fritt terreng og i hager), vær oppmerksom på smådyr, slik at disse ikke utsettes for fare.

La aldri apparatet gå uten tilsyn.

Vær forsiktig når det er glatt, vått, snø, is, i skråninger, på ujevnt terreng – **sklifare!**

Vær oppmerksom på hindringer: søppel, stubber, røtter og grøfter – **snublefare!**

Ikke arbeid på stige eller på ustabile ståsteder.

Bruk av hørselvern krever større aktsomhet og årvåkenhet – det er begrenset hva du hører av varslende lyder (skrik, lydsignaler o.l.).

Arbeid rolig og kontrollert, og kun ved gode lys- og siktforhold. Vis hensyn i arbeidet, og ikke utsett andre for fare.

Ta pauser tidsnok i arbeidet, slik at du ikke blir trøtt og sliten – **fare for ulykker!**

Lyddempere med katalysator kan bli spesielt varme.



Apparatet genererer **giftige avgasser**, når motoren går. Disse gassene kan være luktfrie og usynlige og inneholde ikke-brente hydrokarboner og bensol. Arbeid aldri med apparatet i lukkede eller dårlig ventilerte rom – heller ikke med katalysator-maskiner.

Sørg alltid for tilstrekkelig luftsirkulasjon ved arbeid i grøfter, fordypninger eller andre trange forhold – **livsfare pga. forgiftning!**

Ved kvalme, hodepine, synsforstyrrelser (f.eks. dersom synsfeltet innsnevres), hørselsforstyrrelser, svimmelhet og redusert konsentrasjonsevne må arbeidet innstilles umiddelbart. Disse symptomene kan blant annet forårsakes av for høye eksoskonsentrasjoner – **fare for ulykker!**

Det må ikke røykes ved bruk av apparatet, eller i dets nærmeste omgivelser – **brannfare!** Brannfarlig bensindamp kan slippe ut av drivstoffsystemet.

Bruk alltid vernemaske for støv ved støvutvikling.

Bruk apparatet slik at det avgir minst mulig støv og eksos. Slå av motoren når apparatet ikke er i bruk, og gi kun gass når du arbeider.

Etter arbeidet skal apparatet settes på et jevnt, brannsikkert underlag. Ikke sett det i nærheten av lettantennelige materialer (f.eks. trespon, bark, tørt gress, drivstoff) – **brannfare!**

Hvis apparatet har vært utsatt for ikke forskriftsmessig store påkjenning (f.eks. voldsomme slag eller fall), skal det alltid kontrolleres at det er i driftssikker stand før videre bruk – se også "Før start". Det er spesielt viktig å kontrollere at drivstoffsystemet er tett og at sikkerhetsinnretningene fungerer. Apparater som ikke lenger er driftssikre skal ikke brukes. I tvilstilfeller må du kontakte forhandleren.

Anvende løvblåseren

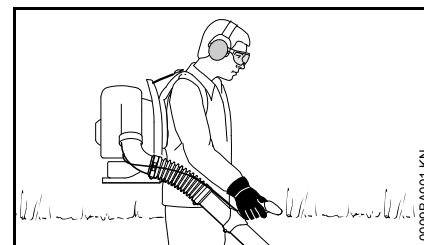

Apparatet bæres på ryggen. Den høyre hånden styrer blåserøret med betjeningshåndtaket.

Gå bare langsomt forover under arbeidet. Hold hele tiden øye med området ved blåserørets åpning – ikke gå baklengs – **snublefare!**

Slå av motoren før du tar apparatet ned fra ryggen.

Arbeidsteknikk

For å minimere blåsetiden, bruk rive og kost for å løsne opp smusspartikler før blåsing.

Anbefalt arbeidsteknikk for å minimere luftforurensning:

- Ved behov bør overflatene fuktes litt for å unngå sterk støvutvikling
- Ikke blås smusspartikler på mennesker, spesielt ikke barn, husdyr, mot åpne vinder eller nyvaskede kjøretøy. Blås smusspartiklene forsiktig vekk
- Fjern sammenblåst smuss i søppelbøtter, blås det ikke over til naboen

Anbefalt arbeidsteknikk for støyminimering:

- Bruk maskiner til fornuftige tider - ikke tidlig om morgenen, sent om kvelden eller under middagshviletid, når personer kan forstyrres av støyen. Rett deg etter lokalt fastsatte tider
- Kjør løvblåseren med så lavt turtall som mulig for å utføre arbeidsoppgaven
- Kontroller utstyret før bruk, spesielt støydemper, luftinnsugingsåpninger og luftfilter

Vibrasjoner

Lang tids bruk av maskinen kan føre til vibrasjonsrelaterte forstyrrelser av blodsirkulasjonen i hendene (vasospastisk syndrom eller „hvite fingre“)

Det er vanskelig å angi et generelt gyldig tidsrom for bruk av maskinen, ettersom dette påvirkes av mange faktorer.

Brukstiden forlenges av:

- varme hender
- pauser

Brukstiden forkortes av:

- personlig tendens til spesielt dårlig blodsirkulasjon (kjennetegn: ofte kalde fingre, kribling)
- lave utetemperaturer
- stor gripekraft (et fast grep hindrer blodsirkulasjonen)

Ved regelmessig, langvarig bruk av maskinen og ved gjentatte tegn på dårlig blodsirkulasjon (f.eks. kribling i fingrene) anbefales en medisinsk undersøkelse.

Vedlikehold og reparasjoner

Maskinen skal vedlikeholdes regelmessig. Utfør bare vedlikeholdsarbeid og reparasjoner som er beskrevet i bruksanvisningen. Alt annet skal utføres av en autorisert forhandler.

STIHL anbefaler at vedlikeholdsarbeider og reparasjoner bare utføres hos STIHL-forhandlerne. STIHL-forhandlerne får regelmessig tilbud om kurs og har tilgang til teknisk dokumentasjon.

Bruk alltid reservedeler av høy kvalitet. Hvis ikke, kan det oppstå fare for ulykker eller skader på apparatet. Ved spørsmål angående dette, ta kontakt med en forhandler.

STIHL anbefaler å bruke originale STIHL-reservedeler. De er optimalt tilpasset maskinen og brukerens krav.

Ved reparasjoner, vedlikehold og rengjøring skal alltid **motoren slås av – fare for personskade!** – Unntak: Innstilling av forgasser og tomgang.

Motoren må ikke startes med startmekanismen når tennpluggen er tatt av eller når tennpluggen er skrudd av – **fare for brann** på grunn av tenningsgnist utenfor sylindringen!

Maskinen må ikke vedlikeholdes eller oppbevares i nærheten av åpen ild.

Kontroller regelmessig at tanklokket er tett.

Bruk bare feilfri tennplugg som er godkjent av STIHL, se „Tekniske data“.

Kontroller tennledningen (feilfri isolasjon, sitter fast).

Kontroller at lydporten er i feilfri stand.

Arbeid aldri med defekt lydpotte eller uten lydpotte – **fare for brann!** – **fare for hørselsskader!**

Ikke ta i lydporten når den er varm – **fare for forbrenning!**

Tilstanden på vibrasjonsdemperne påvirker vibrasjonsforholdene – kontroller vibrasjonsdemperne regelmessig.

Slå av motoren når feil skal rettes.

Komplettere maskinen

Det følger en skrutrekker med i den vedlagte tilbehørsposen.

Montere den korrugerte slangen på rørbenden

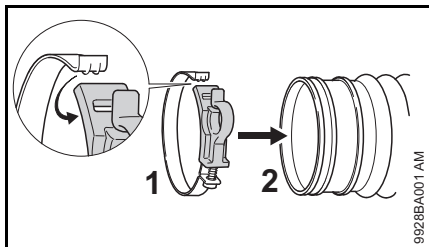

- Trekk slangeklemmen (1) fra hverandre og legg den rundt den korrugerte slangen (2)
- Hekt lasken inn i utsparingen

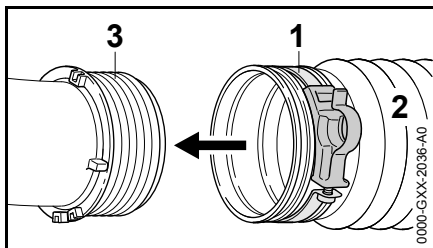

- Skyv den korrugerte slangen (2) helt over glideringen (3)
- Juster slangeklemmen (1) og glideringen (3) som vist på bildet

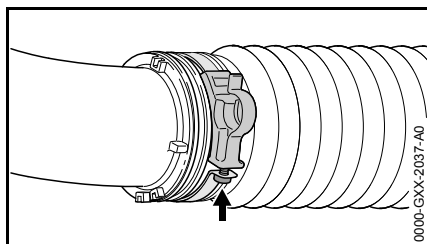

- Trekk til skruen (pil)

Montere blåserør og dyse

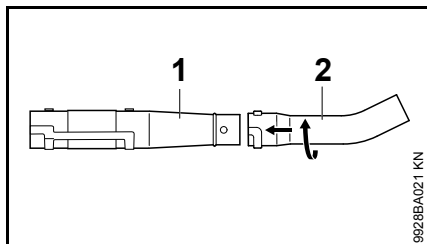

- Koble sammen blåserøret (1) og munnstykket (2)

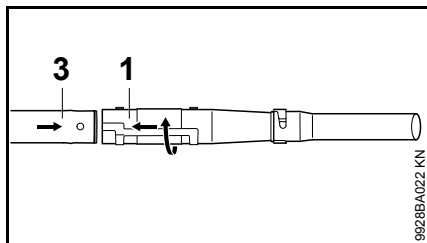

- Koble sammen blåserør (1) og blåserør (3)

Montere betjeningshåndtak

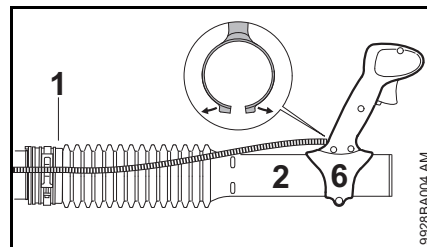

- Trekk betjeningshåndtaket (6) fra hverandre og skyv det over stussen på den korrugerte slangen (2)
- Hekt gasswiren inn i holderen til slangeklemmen (1)

Stille inn betjeningshåndtaket

- Ta maskinen på ryggen, og still inn bæreselen, se «Bruk av bæresele»

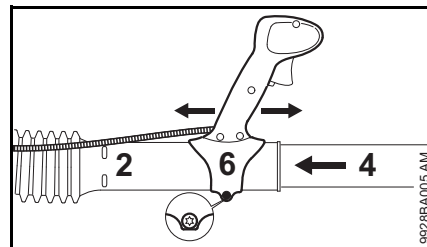

- Skyv blåserøret (4) helt inn i stussen på den korrugerte slagen (2)
- Flytt betjeningshåndtaket (6) på langs og still inn til armlengde
- Trekk til skruen på betjeningshåndtaket (6)

Stille inn gasswiren

Etter montering av maskinen, eller etter lengre tids bruk, kan det være nødvendig å justere gassvaierinnstillingen.

Gassvaieren skal bare stilles inn på komplett montert maskin.

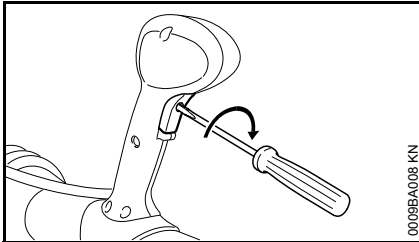

- Sett gasspaken i full gass-stilling – til den ligger an.
- Skru forsiktig inn skruen i gasspaken i pilens retning til første motstand. Deretter vrir du rundt én omdreining til.

Ta på bæreselen

Stille inn bæreselen

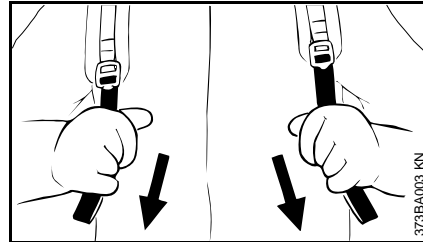

- Trekk i stroppen, bæreselen strammes.

Løsne bæreselen

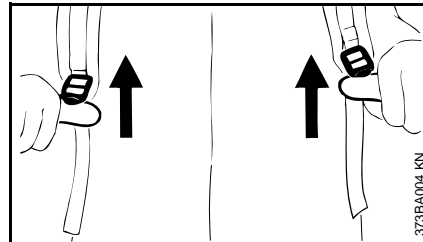

- Løft spennene.
- Still inn selene slik at ryggplata ligger fast og støtt mot ryggen.

Drivstoff

Motoren må kjøres med en drivstoffblanding av bensin og motorolje.

⚠ ADVARSEL

Unngå direkte hudkontakt med drivstoff og å puste inn drivstoffdamp.

STIHL MotoMix

STIHL anbefaler bruk av STIHL MotoMix. Denne ferdigblandede drivstoffet er uten benzol, utmerker seg med et høyt oktantall og gir alltid riktig blandingsforhold.

STIHL MotoMix er blandet med STIHL totakts motorolje HP Ultra for lengste motorlevetid.

MotoMix er ikke tilgjengelig i alle markeder.

Blande drivstoff

⚙ LES DETTE

Uegnede drivstoff eller blandingsforhold som avviker fra forskriften kan føre til alvorlige skader i drivverket. Bensin eller motorolje med dårligere kvalitet kan skade motoren, tetningsringer, ledninger og drivstofftanken.

Bensin

Bruk bare **bensin av kjente merker** med et oktantall på minst 90 ROZ – med eller uten tilsatt bly.

Bensin med en alkoholandel over 10 % kan gjøre at motoren med manuelt justerbare forgassere går ujevn, og bør derfor ikke brukes for å drive slike motorer.

Motorer med M-Tronic gir full effekt med en bensin med opptil 25 % alkoholandel (E25).

Motorolje

Hvis du blander drivstoff selv, skal kun en STIHL totakts motorolje eller en annen høytytelses motorolje i klassene JASO FB, JASO FC, JASO FD, ISO-L-EGB, ISO-L-EGC eller ISO-L-EGD brukes.

STIHL foreskriver STIHL HP Ultra totakts motorolje eller tilsvarende høytytelses motorolje for å kunne sikre utslippsgrensene over motorens levetid.

Blandingsforhold

med STIHL totakts motorolje 1:50;
1:50 = 1 del olje + 50 deler bensin

Eksempler

Bensinmengde- STIHL totaktsolje 1:50
der

Liter	Liter	(ml)
1	0,02	(20)
5	0,10	(100)
10	0,20	(200)
15	0,30	(300)
20	0,40	(400)
25	0,50	(500)

- Fyll først på motorolje i en kanne som er godkjent for drivstoff, og fyll deretter på bensin og bland godt

Oppbevare drivstoffblandingen

Må bare lagres i beholdere som er godkjent for drivstoff, på et sikkert, tørt og kjølig sted, beskyttet mot lys og sol.

Drivstoffblandingen foreldes – bland bare det som behøves for noen uker. Ikke lagre drivstoffblandingen lengre enn 30 dager. Påvirkning av lys, sol, lave eller høye temperaturer kan gjøre at drivstoffblandingen raskere blir ubrukelig.

STIHL MotoMix kan lagres opptil 2 år uten problemer.

- Rist kannen med drivstoffblanding kraftig før tankingen

⚠ ADVARSEL

Det kan bygge seg opp trykk i kannen – åpne forsiktig.

- Rengjør drivstofftanken og kannen grundig fra tid til annen

Gjenværende drivstoff og væsken som brukes til rengjøring må leveres til avfallshåndtering på en forskriftsmessig og miljøvennlig måte!

Fyll på drivstoff



Klargjøre maskinen

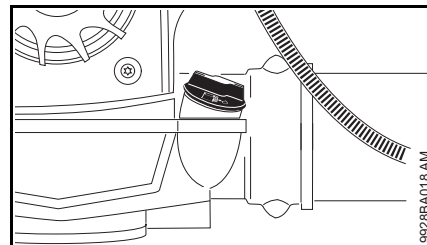

- Tanklokket og området rundt rengjøres før tanken fylles, slik at det ikke faller smuss i tanken

Åpne skrutanklokket.

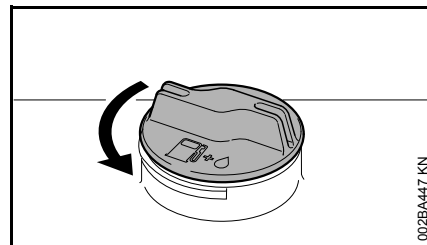

- Drei lokket mot klokka til det kan tas av tankåpningen.
- Ta av tanklokket.

Fylle drivstoff

Ikke søl drivstoff når tanken fylles, og ikke fyll helt til randen. STIHL anbefaler STIHLs påfyllingssystem (ekstrautstyr).

Lukk skrutanklokket.

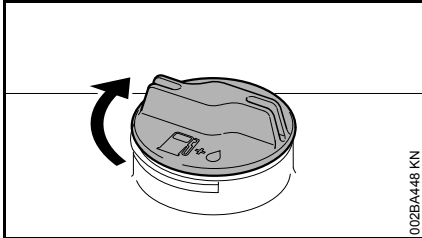

- Sett på lokket.
- Dreii lokket helt inn med klokka, og trekk til så mye som mulig for hånd.

Til informasjon før start

LES DETTE

Kontroller beskyttelsesgitteret på blåseluftinnsugingen mellom ryggplaten og motorenheten før start mens motoren står, og rengjør ved behov.

Kombibryterens funksjoner

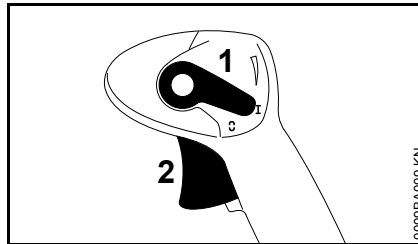

Driftstilling I

Motoren går eller er klar til drift. Trinnløs betjening av gassknapp (2) mulig.

Motor stopp

Tenningsanlegget avbrytes, motoren stopper. Kombibryteren (1) blir ikke stående i denne stillingen, den fjærer tilbake til driftsstillingen I. Teningen er automatisk slått på igjen.

Faststillingsgass

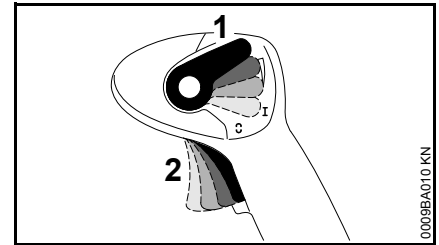

Gassknappen (2) kan sperras trinnløst ved hjelp av kombibryteren (1):

For å løsne sperren:

- Sett gasspaken (1) tilbake i driftsstilling I.

Starte / stoppe motoren

Starte motoren

- Følg sikkerhetsbestemmelsene



LES DETTE

Maskinen skal bare startes på rent og støvfritt underlag, slik at det ikke suges støv inn i maskinen.

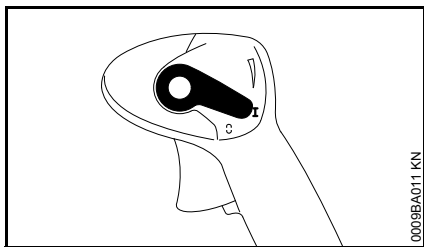

- Sett kombibryteren i driftsstilling I.

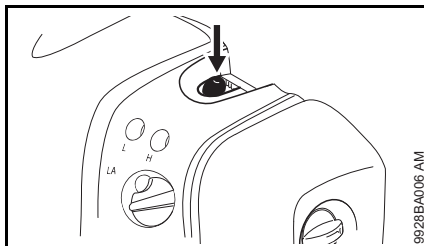

- Trykk inn belgen til drivstoffpumpa trykkes minst fem ganger, også når den er fylt med drivstoff.

Kald motor (kaldstart)

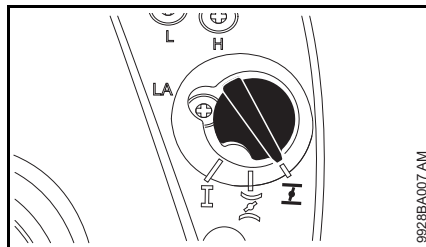

- Vri dreieknappen på startspjeldet til **I**.

Varm motor (varmstart)

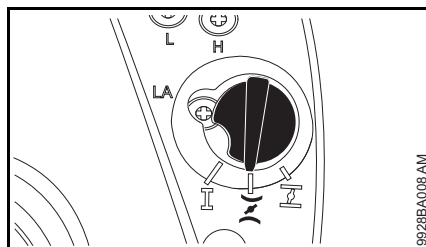

- Vri dreieknappen på startspjeldet til **I**.

Denne innstillingen gjelder også selv om motoren alt har gått litt, men fortsatt er kald.

Starte opp

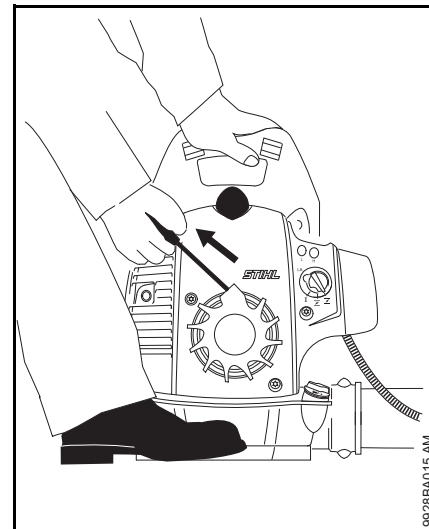

- Sett maskinen trygt på bakken – pass på at det ikke befinner seg andre personer i nærheten av utløpsåpningen.
- Innta en stødig stilling. Hold maskinen fast med venstre hånd på håndtaket, og støtt den med den ene foten for å unngå at den sklir.
- Med høyre hånd trekkes starthåndtaket langsomt ut til første merkbare motstand og så trekkes det raskt og kraftig ut – ikke trekk snoren helt ut til enden – **fare for at den sliter!**
- Pass på at starthåndtaket slippes tilbake – føres tilbake mot uttreksretningen, slik at startsnoren vikles på riktig.
- Fortsett å starte til motoren går.

Mer informasjon om oppstart

Dersom motorens topper mens dreieknappen står i **I**-stilling eller under akselerasjon.

- Sett dreieknappen på **3** – gjør ytterligere startforsøk til motoren går.

Når motoren ikke starter

- Kontroller at alle innstillinger (dreieknapp, kombibryter i driftsstilling **I**) er korrekte.
- Gjenta startprosedyren

Tanken ble kjørt fullstendig tom og så fylt igjen.

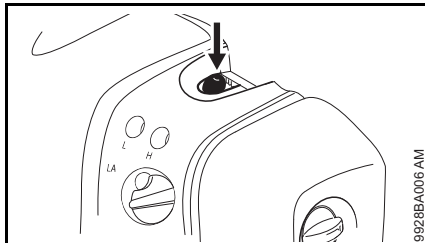

- Trykk inn belgen til drivstoffpumpa trykkes minst fem ganger, også når den er fylt med drivstoff.

Så snart motoren går

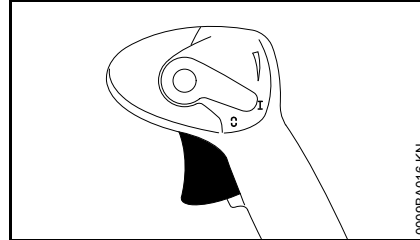

- Aktiver gassknappen.

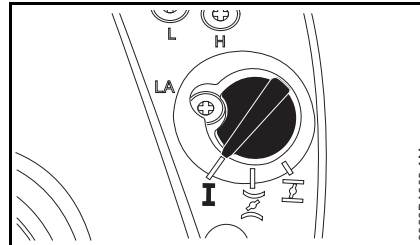

- Dreieknappen på startspjeldet går automatisk i driftsstillingen **I** når gassknappen trykkes inn.

Ved svært lav temperatur

- Gi lite gass – la motoren gå seg varm en kort stund.

Slå av motoren

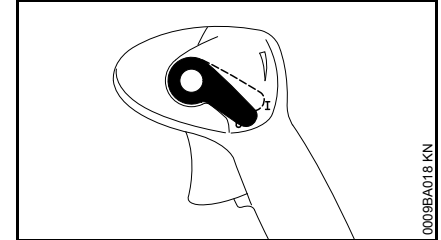

- Skyv kombibryteren i retning **0** – motoren stopper – kombibryteren fjærer deretter tilbake.

Bruksanvisning

Under arbeidet

Når motoren har gått på maksimal effekt over lengre tid, lar du motoren gå på tomgang en kort stund, slik at varmen kan føres bort med kjøleluftstrømmen og komponentene i drivverket (tenningsanlegg, forgasser) ikke blir ekstremt varmebelastet.

Etter arbeidet

Ved kortere pauser: La motoren avkjøles. Plasser maskinen på et tørt sted, ikke i nærheten av gnistkilder, til den skal brukes igjen. Ved lengre pauser, se «Oppbevare maskinen».

Rengjøre luftfilter

Når motorytelsen reduseres merkbart

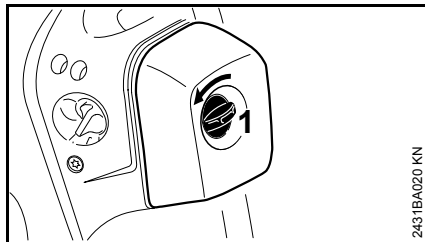

- Skru filterdekselskruen (1) mot venstre til loddrett stilling

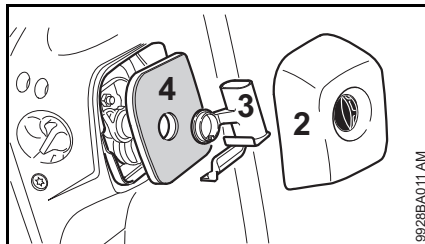

- Ta av filterdekslet (2)
- Gjør rent for grov skitt rundt filteret
- Trekk av innsatsen (3) og ta av filteret (4)
- Skift ut filteret eller eventuelt bank eller blås det rent. Filteret skal ikke skylles!

Skadde deler må byttes ut!

Sette inn filteret

- Sett filteret inn i filterhuset, og sett på innsatsen
- Sett på filterdekslet og skru filterdekselskruen mot høyre til vannrett stilling.

Innstille forgasseren

Forgasseren er fra fabrikk utstyrt med standardinnstillingen.

Denne innstillingen av forgasseren er kalibrert slik at motoren i alle driftstilstander tilføres en optimal drivstoff-luft-blanding.

Ved denne forgasseren kan korrekturer på hovedjusteringsskruen (H) og tomgangsjusteringsskruen (L) kun gjøres i begrensede områder!

Forberede apparatet

- Slå av motoren.
- Kontroller luftfilteret – rengjøre eller skift ut om nødvendig.
- Kontroller innstillingen til gasswren, still inn ved behov – se "Stille inn gasswire"

Standardinnstilling

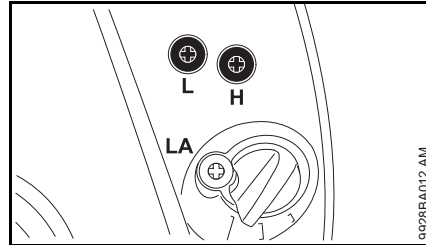

- Drei hovedjusteringsskruen (H) mot urviseren til anslaget – maks. 3/4 omdreining.
- Drei tomgangsjusteringsskruen (L) med urviseren til anslaget – så dreier du den 3/4 omdreining mot urviseren.

Stille inn tomgangen

- Foreta standardinnstillingen.
- Start motoren og la den gå varm.

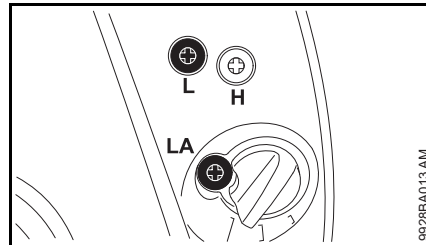

Motoren holder seg i tomgang

- Drei tomgangsstoppskruen (LA) med klokken helt til motoren går jevnt

Uregelmessig turtall i tomgang, motoren stopper til tross for korrekturen av LA-innstillingen, dårlig akselerasjon

Tomgangsinnstillingen er for liten.

- Drei tomgangsjusteringsskruen (L) forsiktig mot klokken, helt til motoren går jevnt og har god akselerasjon – maks. til anslaget

Uregelmessig turtall i tomgang, fallende turtall ved svingning

Tomgangsinnstillingen er for bred.

- Drei tomgangsjusteringsskruen (L) med klokken, helt til motoren går jevnt og fortsatt har god akselerasjon

Etter hver korrektur på tomgangsjusteringsskruen (L) er det i regel også nødvendig med en forandring på tomgangsstoppskruen (LA).

Korrektur av forgasserinnstillingen ved innsats i stor høyde.

Hvis motoren ikke går tilfredsstillende, kan det være nødvendig med en liten korrektur:

- Foreta standardinnstillingen.
- La motoren gå varm.
- Drei hovedjusteringsskruen (H) et lite stykke med klokken (smalere) – maks. til anslaget



LES DETTE

Etter at en kommer tilbake fra stor høyde må forgasserinnstillingen igjen tilbakestilles på standardinnstillingen.

Ved for smal innstilling er det fare for drivverksskader grunnet manglende smøremiddel og overoppheting.

Avgasskatalysator

Maskiner med eksoskatalysator (avhengig av utstyr) skal bare drives med **blyfritt drivstoff** og **STIHL totaktsmotorolje** eller tilsvarende totaktsmotorolje i blandingsforholdet 1 : 50 – se „Drivstoff“.

Eksoskatalysatoren er integrert i lydputta, og reduserer andelen av skadelige stoffer i avgassen.

Korrekt forgasserinnstilling (dersom den kan innstilles) og nøyaktig overholdelse av blandingsforholdet mellom bensin og totaktsmotorolje er av stor betydning for en lav andel skadelige stoffer i avgassen samt lang levetid for katalysatoren.

Tennplugg

- Ved utilstrekkelig motoreffekt, startvansker eller tomgangsforstyrrelser skal først tennpluggen kontrolleres
- Etter ca. 100 driftstimer må tennpluggene byttes – ved svært forbrente elektroder også tidligere – bruk kun STIHL-godkjente, feilfrie tennplugg – se „Tekniske data“

Demontere tennpluggen

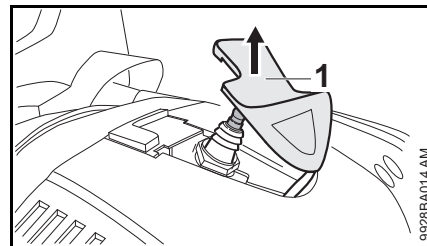

- Ta av tennplugghetten (1).
- Skru ut tennpluggen.

Kontroller tennpluggen

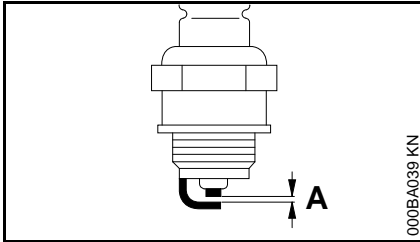

- rengjør den tilsmussede tennpluggen
- Kontroller elektrodeavstanden (A) og still inn om nødvendig, verdi for avstand – se "Tekniske data"
- Fjern årsakene for tilsmussing av tennpluggen

Mulige årsaker er:

- for mye motorolje i drivstoffet
- tilsmusset luftfilter
- ugunstige driftsforhold

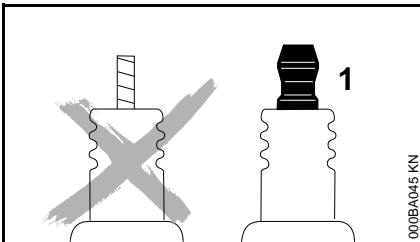

!ADVARSEL

Hvis koblingsmutteren (1) ikke er trukket fast eller mangler kan det oppstå gnister. Det kan føre til brann eller eksplosjoner i lett antennelige eller eksplosive

omgivelser. Personer kan bli alvorlig skadet eller materielle skader kan oppstå.

- bruk dempede glødeplugger med fast koblingsmutter

Montere tennpluggen

- Skru inn tennpluggen og trykk tennpluggghetten fast på.

Motorens gange

Hvis motordriften er utilfredsstillende selv om luftfilteret er rengjort og forgasserinnstillingene stemmer, kan årsaken være lydporten.

Få en autorisert forhandler til å kontrollere om lydporten er skitten (forkokset)!

STIHL anbefaler at vedlikeholdsarbeid og reparasjoner bare utføres hos STIHL-forhandlere.

Oppbevare maskinen

Ved driftspauser fom. ca. 3 måneder

- Tøm og rengjør drivstofftanken på et godt ventilert sted
- Drivstoff skal avfallsbehandles forskriftsmessig og miljøvennlig
- Kjør forgasseren tom, hvis ikke kan membranene i forgasseren klistres fast
- Rengjør maskinen grundig, særlig sylinderribbene og luftfilteret
- Oppbevar maskinen på et tørt og sikkert sted. Oppbevar maskinen utilgjengelig for uvedkommende (f.eks. barn)

Stell og vedlikehold

Opplysningene gjelder for normale bruksforhold. Under vanskelige forhold (mye støv osv.) og lengre daglige arbeidsøkter må de angitte intervallene forkortes tilsvarende.		Før arbeidet begynner	Etter arbeidsslutt hhv. daglig	etter hver tankfylling	Ukentlig	Månedlig	Årlig	ved feil	Ved skade	Ved behov
Hele apparatet	Visuell kontroll (tilstand, tetthet)	X		X						
	Rengjør		X							
Betjeningshåndtak	Funksjonskontroll	X		X						
Luftfilter	Rengjør							X		
	Skift ut								X	
Drivstoffhåndpumpe	kontrollere	X								
	må repareres av forhandler ¹⁾								X	
Sugesil i drivstofftank	må kontrolleres av forhandler ¹⁾							X		
	må skiftes ut av forhandler ¹⁾						X			X
Drivstofftank	Rengjør					X				
Forgasser	sjekke tomgang	X		X						
	justere tomgang									X
Tennplugg	justere elektrodeavstand							X		
	skifte hver 100. driftstime									
Innsugingsåpning for kjøleluft	Visuell kontroll		X							
	Rengjør									X
Tilgjengelige skruer og mutre (unntatt innstillingskruser)	trekke til									X
Antivibrasjonselementer	kontrollere	X						X		X
	må skiftes ut av forhandler ¹⁾								X	

Opplysningene gjelder for normale bruksforhold. Under vanskelige forhold (mye støv osv.) og lengre daglige arbeidsøkter må de angitte intervallene forkortes tilsvarende.		Før arbeidet begynner	Etter arbeidsslutt hnv. daglig	etter hver tankfylling	Ukentlig	Månedlig	Årlig	ved feil	Ved skade	Ved behov
Vernegitter i blåseluftinnsug	kontrollere	X		X						
	Rengjør									X
Gassvaier	.									X
Sikkerhetsetikett	Skift ut								X	
1) STIHL anbefaler STIHL-forhandleren										

Redusere slitasje og unngå skader

Ved å overholde instruksene i denne bruksanvisningen unngår man unødig slitasje og skader på apparatet.

Bruk, vedlikehold og oppbevaring av maskinen skal skje slik det er beskrevet i denne bruksanvisningen.

Alle skader som oppstår fordi sikkerhets-, betjenings- og vedlikeholdsanvisningene ikke følges, er brukerens eget ansvar. Dette gjelder særlig for:

- endringer av produktet som ikke er godkjent av STIHL,
- Bruk av verktøy eller tilbehør som ikke er godkjent til maskinen, ikke egner seg eller er kvalitativt mindreverdige,
- uriktig bruk av maskinen,
- bruk av maskinen ved idretts- eller konkurransearrangementer,
- skader som følge av at maskinen brukes videre med defekte deler.

Vedlikeholdsarbeid

Alle arbeider som er oppført i kapittelet „Stell og vedlikehold“ skal utføres regelmessig. Hvis vedlikeholdsarbeidet ikke utføres av brukeren, skal det utføres hos en faghandel.

STIHL anbefaler at vedlikeholdsarbeider og reparasjoner bare utføres hos STIHL-forhandlere. STIHL-forhandlere får regelmessig tilbud om kurs og har tilgang til teknisk dokumentasjon.

Hvis disse arbeidene forsømmes eller ikke utføres fagmessig korrekt, kan det oppstå skader som brukeren selv står ansvarlig for. Med til disse hører bl. a.:

- Skader på drivverket som følge av forsinket eller utilstrekkelig vedlikehold (f. eks. luft- og drivstoffilter), feil forgasserinnstilling eller utilstrekkelig rengjøring av kjølelufføringen (innsugingsåpninger, sylinderribber)
- korrosjons- og andre skader som følge av uriktig oppbevaring,
- skader på maskinen fordi det er brukt kvalitativt mindreverdige reservedeler

Slitasjedeler

Mange av delene i apparatet utsettes for normal slitasje, også ved riktig bruk, og må skiftes ut til rett tid avhengig av bruksmåte og -varighet. Dette gjelder blant annet:

- filter (til luft, drivstoff)
- startmekanisme
- tennplugg
- dempingselementer på antivibrasjonssystemet

Viktige komponenter

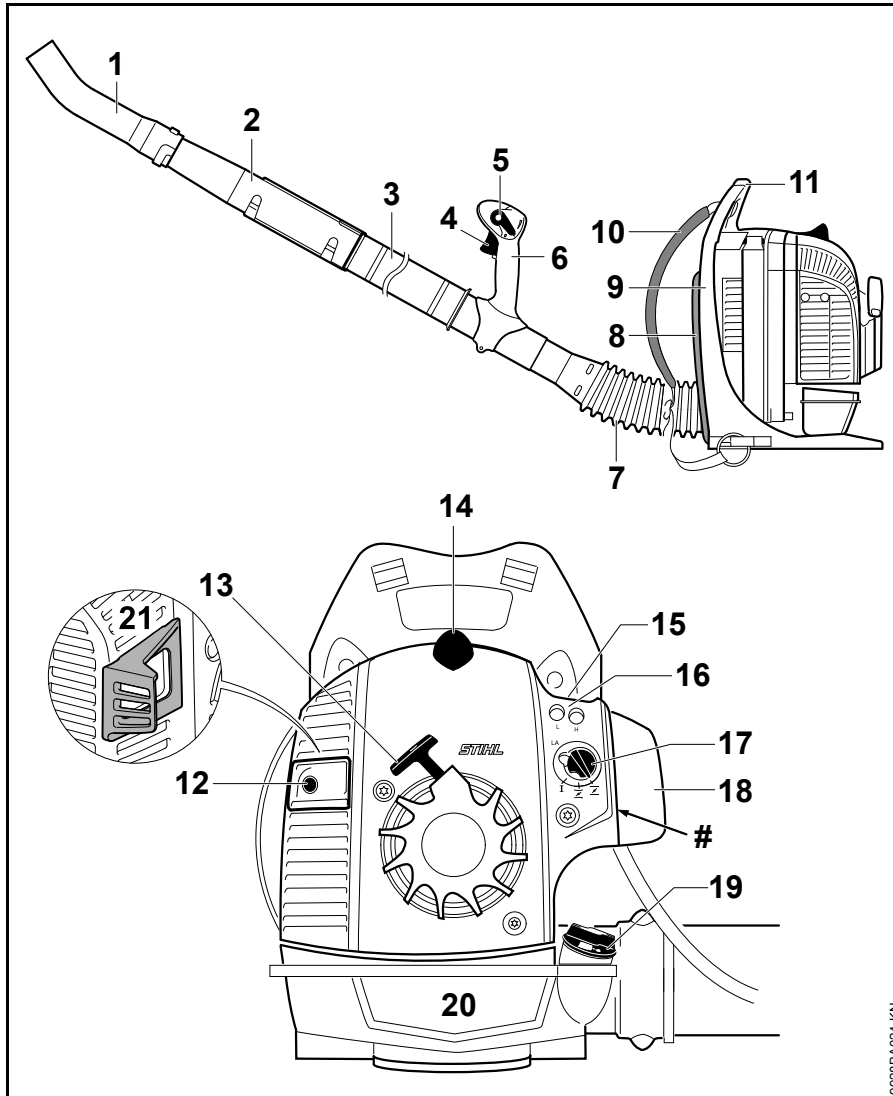

- 1 Munnstykke bøyd
- 2 Blåserør
- 3 Blåserør
- 4 Gassknapp
- 5 Kombibryter
- 6 Betjeningshåndtak
- 7 Korrugert slange
- 8 Ryggpolstring
- 9 Ryggplate
- 10 Bæresele
- 11 Bærehåndtak
- 12 Lyddemper
- 13 Starthåndtak
- 14 Tennledningsplugg
- 15 Drivstoffpumpe
- 16 Forgasseinnstillingsskruer
- 17 Dreieknapp på startspjeldet
- 18 Filterdeksel
- 19 Tanklokk
- 20 Drivstofftank
- 21 Avstandsstykke¹⁾
- # Maskinnummer

9928BA024 KN

Tekniske data

Drivverk

Ensyldret totaktsmotor	
Slagvolum:	27,2 cm ³
Sylinderboring:	34 mm
Slaglengde:	30 mm
Tomgangsturtall:	2500 1/min
Effekt iht. ISO 7293:	0,8 kW (1,1 PS)

Tenningsanlegg

Elektronisk styrt magnettenner	
Tennplugg (støydempet):	NGK CMR 6 H
Elektrodeavstand:	0,5 mm

Drivstoffsystem

Stillingsuavhengig membranforgasser med integret drivstoffpumpe	
Volum drivstofftank:	1050 cm ³ (1,05 l)

Blåseeffekt

Blåsekraft:	12 N
Lufthastighet:	56 m/s
Luftgjennomstrømning:	680 m ³ /t
Maksimal lufthastighet:	67 m/s
Maksimal luftgjennomstrømning (uten blåseanlegg):	800 m ³ /t

Vekt

uten tankfylling: 5,8 kg

Lyd- og vibrasjonsverdier

For å få fram lyd- og vibrasjonsverdiene tas det hensyn til tomgang og nominelt maksimumsturtall i forholdet 1:6.

For nærmere informasjon om samsvar med arbeidsgiverdirektivet om vibrasjon 2002/44/EF, se www.stihl.com/vib.

Lydtrykknivå L_{peq} iht. DIN EN 15503:2010

96 dB(A)

Lydtrykknivå L_{weq} iht. DIN EN 15503:2010

103 dB(A)

Vibrasjonsverdi $a_{hv,eq}$ iht. DIN EN 15503:2010

Håndtak: 3,0 m/sek²

For lydtrykknivået og lydeffektnivået er K-verdien iht. RL 2006/42/EG = 2,0 dB(A); for vibrasjonsverdien er K-verdien iht. RL 2006/42/EG = 2,0 m/s².

REACH

REACH betegner EF-kjemikalierereguleringen for felles registrering, vurdering og godkjenning av kjemikalier.

Les mer om kravene i kjemikalierereguleringen REACH (EF) nr. 1907/2006 på www.stihl.com/reach

Eksosutslipp nivå

CO₂-verdien målt i EU-typegodkjenningsprosessen er oppgitt i de produktspesifikke tekniske dataene på www.stihl.com/co2.

Den målte CO₂-verdien ble bestemt på en representativ motor under en standardisert testprosedyre under laboratorieforhold og utgjør ikke en uttrykkelig eller underforstått ytelsesgaranti for en bestemt motor.

Tiltenkt bruk og vedlikehold beskrevet i denne håndboken vil tilfredsstillende de gjeldende kravene for eksosutslipp. Endringer i motoren vil ugyldiggjøre driftstillatelsen.

Reparasjoner

Brukere av dette apparatet får bare utføre vedlikeholds- og servicearbeider som er beskrevet i denne bruksanvisningen. Reparasjoner utover dette må bare utføres av fagforhandler.

STIHL anbefaler at vedlikeholdsarbeid og reparasjoner bare utføres hos STIHL-forhandlere. STIHL-forhandlere får regelmessig tilbud om kurs og har tilgang til teknisk dokumentasjon.

Monter kun reservedeler som STIHL har godkjent til denne maskinen, eller teknisk likeverdige deler under reparasjoner. Bruk alltid reservedeler av høy kvalitet. Hvis ikke, kan det oppstå fare for ulykker eller skader på apparatet.

STIHL anbefaler å bruke originale STIHL-reservedeler.

Originale STIHL-reservedeler kan gjenkjennes på STIHL-reservedelsnummeret, på påskriften **STIHL** og eventuelt på STIHL-reservedelsmerket  (på små deler kan dette merket også stå alene).

Avfallshåndtering

Følg de nasjonale forskrifter om avfallshåndtering.

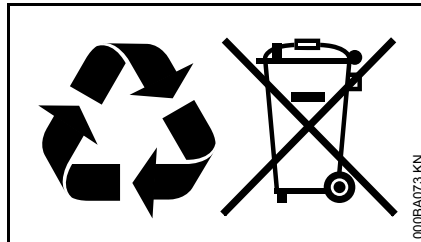

STIHL-produkter hører ikke til i husholdningsavfallet. STIHL produkt, akkumulator, tilbehør og emballasje skal leveres til godkjente avfallsstasjoner.

Aktuell informasjon om avfallshåndtering får du hos STIHL-forhandleren.

EU-samsvarserklæring

ANDREAS STIHL AG & Co. KG
Badstr. 115
D-71336 Waiblingen

Tyskland

tar alene ansvar for at

Modell:	Løvblåser
Varemerke:	STIHL
Type:	BR 200
Serieidentifikasjon:	4241
Slagvolum:	27,2 cm ³

oppfyller de gjeldende bestemmelsene til direktivene 2011/65/EU 2006/42/EF, 2014/30/EU og 2000/14/EF og er utviklet og produsert i henhold til følgende standarder, som gjaldt ved produksjonsdato:

EN ISO 12100, EN 15503, EN 55012, EN 61000-6-1

Det målte og garanterte lydeffektnivået ble beregnet i henhold til direktiv 2000/14/EF, vedlegg V, med anvendelse av standard ISO 11094.

Målt støyeffektnivå

103 dB(A)

Garantert lydeffektnivå

105 dB(A)

Oppbevaring av de tekniske dokumentene:

ANDREAS STIHL AG & Co. KG
Produktzulassung

Byggeår og maskinnummer står oppført på apparatet.

Waiblingen, 27.11.2018

ANDREAS STIHL AG & Co. KG

i. V.

A handwritten signature in black ink, reading "Thomas Elsner". The signature is written in a cursive, flowing style.

Thomas Elsner

Leder produktledelse og service

The CE mark, consisting of the letters "C" and "E" in a bold, sans-serif font, positioned side-by-side.

0458-455-9121-B

NEU



www.stihl.com



0458-455-9121-B