



Sno-Thro®

ARIENS
THE KING OF SNOW

Deluxe Series

- Ⓔ Operator's Manual
- Ⓒ Návod k obsluze
- Ⓓ Betriebsanleitung
- Ⓔ Lea el Manual del operador
- Ⓕ Käyttäjän käsikirja
- Ⓕ Manuel de l'opérateur
- Ⓕ Kezelési útmutató
- Ⓕ Manuale d'uso
- Ⓕ Gebruikershandleiding
- Ⓕ Brukerhåndbok
- Ⓕ Instrukcja obsługi
- Ⓕ Руководство оператора
- Ⓕ Priročnik za uporabo
- Ⓕ Návod na obsluhu
- Ⓕ Instruktionsbok
- Ⓕ Kullanıcı Kılavuzu

Models

921323 – Deluxe 24 CE
(SN 150000 +)

921324 – Deluxe 28 CE
(SN 150000 +)

921330 – Deluxe 28 RapidTrak
(SN 000101 +)

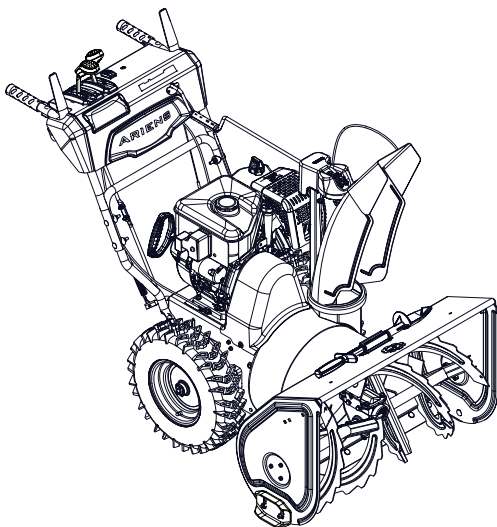

09183915A • 4/20
Printed in USA

| | |
|--|---|
| <p>Representative Measured Sound Power Level (L_{wa}) – Представительно измерено ниво на акустична мощност (L_{wa}) – Representativní hodnota změřené hladiny hluchnosti (L_{wa}) – Repräsentativer gemessener Geräuschpegel (L_{wa}) – Nivel de potencia acústica representativo medido (L_{wa}) – Tyypillinen mitattu ääniteho-taso (L_{wa}) – Niveau de puissance acoustique représentatif mesuré (L_{wa}) – Tipikus mért hangteljesít-mény (L_{wa}) – Livello di potenza sonora rappresentativo rilevato (L_{wa}) – Representatief gemeten geluidsniveau (L_{wa}) – Representativt målt lydeffektivité (L_{wa}) – Zmier-zony reprezentatywny poziom mocy akustycznej (L_{wa}) – Nivel reprezentativ măsurat putere acustică (L_{wa}) – Репрезентативный измеренный уровень звуковой мощности (L_{wa}) – Tipična izmerjena raven zvočne moči (L_{wa}) – Charakteristická zmeraná hladina akustického výkonu (L_{wa}) – Representativ uppmätt ljudnivå (L_{wa}) – Örnek Ölçülmüş Ses Güç Seviyesi (L_{wa})</p> | <p>Guaranteed Sound Power Level (L_{wa}) – Гарантировано ниво на акустична мощност (L_{wa}) – Zaručovaná hodnota hladiny hluchnosti (L_{wa}) – Garantierter Geräuschpegel (L_{wa}) – Nivel de potencia acústica garantizado (L_{wa}) – Taattu äänitesotaso (L_{wa}) – Niveau de puissance acoustique garanti (L_{wa}) – Garantált hangteljesít-mény (L_{wa}) – Livello di potenza sonora garantito (L_{wa}) – Gegar-randeerd geluidsniveau (L_{wa}) – Garantert lydeffektivité (L_{wa}) – Gwarantowany reprezentatywny poziom mocy akustycznej (L_{wa}) – Nivel garantat putere acustică (L_{wa}) – Гарантированный уровень звуковой мощности (L_{wa}) – Zajamčena raven zvočne moči (L_{wa}) – Zaručena hladina akustického výkonu (L_{wa}) – Garanterad uppmätt ljudnivå (L_{wa}) – Garanti Edilmiş Ses Güç Seviyesi (L_{wa})</p> |
| <p>921323: 102 dB_A 921324: 105 dB_A 921330: 105 dB_A</p> | <p>921323: 106 dB_A 921324: 109 dB_A 921330: 109 dB_A</p> |
| <p>Engine Power (Kw @ RPM): Мощност на двигателя (Kw @ RPM): Výkon motoru pri regulovaných otáčkách (Kw pri ot./min): Motorleistung (Kw bei U/Min): Potencia del motor (Kw a RPM): Enimmäisteho (Kw @ RPM): Puissance moteur (Kw au régime max.): Motor teljesítmény (Kw @ RPM): Potenza max. del motore (Kw a giri/min.): Motor Vermogen (Kw @ RPM): Motoreffekt (Kw @ RPM): Moc silnika (Kw przy obr./min): Putere motor (Kw la RPM): Мощность двигателя (кВт при об/мин): Моќ моторја (Kw pri vrt./min.): Výkon motora (Kw @ RPM) (kW / ot./min.): Motoreffekt (Kw @ varvtal): Motor Gücü (Kw @ RPM):</p> | <p>921323: 5.6 @ 3650 921324: 6.3 @ 3650 921330: 6.3 @ 3650</p> |
| <p>Chad C. Saubert: Director Product Liability and Conformance (Keeper of Technical File) / Ředitel pro odpovědnost za produkt a shodu (držitel technického archivu) / Directeur de la fiabilité et de la conformité des produits (détenteur du fichier technique) / Dyrektor ds. odpowiedzialności za produkt i zgodności (osoba odpowiedzialna za przechowywanie dokumentacji technicznej) / Direktor Produkthaftung und Konformität (Bevollmächtigte Person zum Zusammenstellen der technischen Unterlagen) / Toolija vastutuse ja vastavuskontrolli juht (tehnilise dokumentatsiooni pidaja) / Atbildīgais par izstrādājuma saistībām un atbildību (tehnikas lietas glabātājs) / Ürün Sorumluluğu ve Uyumluluğu Direktörü (Teknik Dosya Sorumlusu) / Director de responsabilidad civil y conformidad de productos (encargado del Archivo Técnico) / Chef för produktansvar och överensstämelse (innehavare av den tekniska dokumentationen) / Direktör för produktansvar och varekonformitet (vokter av teknisk fil) / Director de Responsabilidade Decorrente de Produtos e Conformidade (Responsável pelo Processo Técnico) / Direktor produktansvar og overensstemmelse (ansvarlig for teknisk dokumentation) / Direktor i odgovorna osoba za skladnost proizvoda (osoba zadužena za tehničku dokumentaciju) / Директор по вопросам качества и соответствия продукции (Хранитель технического файла) / Directeur Productaansprakelijkheid en -conformiteit (houder van het technische bestand) / Direttore Responsabilità e Conformità dei Prodotti (Conservatore della documentazione tecnica) / Direktor za skladnost in odgovornost glede izdelka (skrbnik tehničnega dokumenta) / Tuotevastuu- ja vaatimustenmukaisuusjohtaja (teknisen tiedoston pitäjä)</p> | <p>04/14/2020 Date – data – Datum – Datum – Fecha – Päivämäärä – Date – Datum – Data – Datum – Data – Datum – Datum – Datum – Datum – Datum – Datum – Tarihi</p> <p><i>Chad C. Saubert</i></p> <p>AriensCo Brillion, WI 54110-1072 USA Signature – Подпис – Podpis – Unterschrift – Firma – Allekirjoitus – Signature – Aláírás – Firma – Handtekening – Signatur – Podpis – Semnătură – Подпись – Podpis – Podpis – Namteekning – Imza</p> |
| <p>Darren Spencer: Authorized to Compile the Technical File / Упълномощен да състави Техническото досие / Oprávněný vytvořit technickou dokumentaci / Autorizado para compilar los archivos técnicos / ur Anlage der technischen Akte ermächtigt / Valtuutettu laatimaan teknisen tiedoston / Autorisé à remplir la fiche technique / A műszaki dokumentáció összeállítására jogosult / Autorizzato alla compilazione del fascicolo tecnico / Geautoriseerd om het technische bestand samen te stellen / Autorisert til å produsere den tekniske filen / Uprawniony do przygotowania dokumentacji technicznej / Autorizat pentru prelucrarea fişei tehnice / Уполномочен на составление технического файла / Pooblaščenec za pripravo tehnične dokumentacije / Oprávněný na zostavenie súboru technickej dokumentácie / Auktoriserad att kompilera den tekniska filen / Teknik Dosyayı Derlemeye Yetkili</p> | <p>04/14/2020 Date – data – Datum – Datum – Fecha – Päivämäärä – Date – Datum – Data – Datum – Data – Datum – Datum – Datum – Datum – Datum – Datum – Tarihi</p> <p><i>Darren Spencer</i></p> <p>AriensCo Great Haseley Oxford OX44 7PF UK Signature – Подпис – Podpis – Unterschrift – Firma – Allekirjoitus – Signature – Aláírás – Firma – Handtekening – Signatur – Podpis – Semnătură – Подпись – Podpis – Podpis – Namteekning – Imza</p> |

INNHOOLD

| | | | |
|---|----|---|----|
| VELKOMMEN | 1 | Bruk av maskinen | 13 |
| Du må registrere produktet ditt! | 1 | Stans motoren | 13 |
| SIKKERHET | 2 | Transport av maskinen | 14 |
| Lover & regler | 2 | VEDLIKEHOLD | 14 |
| Avgasskontrollsystemet | 2 | Servicestilling | 14 |
| Obligatorisk opplæring av føreren | 2 | Vedlikeholdsplan | 14 |
| Obligatorisk opplæring av føreren | 2 | Reservedeler | 15 |
| Sikkerhetssymboler | 2 | Tilsett drivstoffstabilisator | 15 |
| Varselord | 2 | Sjekk den doble håndtakssperren | 15 |
| Sikkerhetsmerker | 3 | Sjekk fester | 15 |
| Sikkerhetsregler | 4 | Kontroller kløtsjfunksjonen | 15 |
| KONTROLLER OG FUNKSJONER ... | 9 | Sjekk lufttrykket i dekkene | 15 |
| Kjør- /stopp-bryter for motoren | 10 | Sjekk motoroljen | 15 |
| Fyllepumpe | 10 | Skift motorolje | 15 |
| Drivstoffkran | 10 | Sjekk oljen i skovlenes girkasse | 15 |
| Elektrisk startknapp | 10 | Smør maskinen | 16 |
| Chokeknapp | 10 | JUSTERINGER | 18 |
| Gasskontrollknapp | 10 | Justering av skrapebladet | 18 |
| Hastighetsvelgerspak | 10 | Justering av glideskoene | 18 |
| Redskapskløtsjepak (høyre side) | 11 | Skift ut skjæreboltene | 18 |
| Fremdriftskløtsjepak (venstre side) | 11 | Justering av | |
| Dobbel håndtakssperre | 11 | utkastertutens deflektorspak | 19 |
| Rotasjonshåndtak for utkastertut | 11 | Justering av utkastertuten | 19 |
| Spak for utkastertutdeflektor | 11 | Justering av hastighetsvelgerspaken | 20 |
| Bryter for oppvarmet håndtak | 11 | Juster redskapskløtsj & brems | 20 |
| Skrapeblad | 11 | Justering av fremdriftskløtsjen | 22 |
| Glidesko | 11 | Justere høydejusteringskabelen | 23 |
| Skovl | 11 | FEILSØKING | 24 |
| Rotor | 12 | LAGRING | 26 |
| Skjærebolt | 12 | Korttidslagring | 26 |
| Auto-Turn™ Styring | 12 | Langtidslagring | 26 |
| Høydejusteringsspak (høyre side) | 12 | Klargjøring av | |
| BRUK | 12 | drivstoff ved sesongstart | 26 |
| Nødstopp | 12 | EKSTRAUTSTYR | 26 |
| Før maskinen brukes | 12 | SPESIFIKASJONER | 27 |
| Start av motoren | 12 | | |

Gratulerer med ditt kjøp og velkommen til Ariens-familien! Alle maskiner i Ariens-serien er konstruert for langvarig og uovertruffen ytelse. Vi er overbevist om at din maskin vil være en del av din familie i mange år fremover.

Har du spørsmål eller trenger du hjelp?

www.ariens.com

En delehåndbok til din maskin er tilgjengelig for gratis nedlasting eller kjøp på www.ariens.com.

DU MÅ REGISTRERE PRODUKTET DITT!

Det er meget viktig at du registrerer produktet ditt når kjøpet er gjennomført. Registrering av produktet aktiverer garantien og gir tilgang til kommunikasjon med AriensCo.

Finn merket med modell- og serienummer på maskinen din. Disse numrene registrerer du online ved å gå inn på www.ariens.com. Se Figur 1 for plassering av merke. Vær oppmerksom på at forhandleren som opprinnelig solgte produktet kan allerede ha registrert produktet på vegne av den opprinnelige kjøperen.

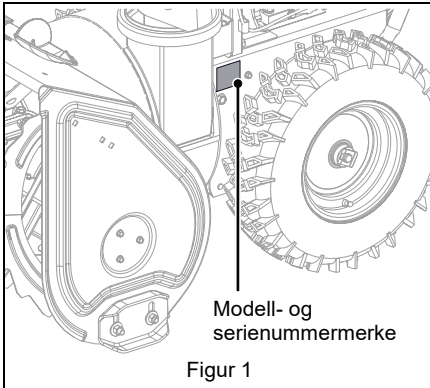

Modellnummeret noteres her.

Serienummeret noteres her.

HÅNDBØKER

Les alle håndbøker som følger med maskinen omhyggelig og fullstendig før du bruker maskinen eller utfører service på den. De inneholder sikkerhetsinstrukser og viktig informasjon om maskinens kontroller.

Motoren i denne maskinen har en egen håndbok. Se i motorhåndboken for anbefalinger angående service av motoren. Du kan henvende deg til motorprodusenten for å få en ny håndbok hvis det er nødvendig.

Forhandlere din må gjennomgå viktig informasjon i denne håndboken med deg før eller ved levering av enheten. Det er ditt ansvar å lese alle sikkerhetsregler og instruksjer i håndbøkene slik at du forstår dem. Hvis du ikke forstår eller har vanskeligheter med å følge instruksene, ta kontakt med Ariens-forhandleren for å få hjelp. Finn din nærmeste Ariens-forhandler ved å gå inn på www.ariens.com.

BORTFALL AV GARANTIANSVAR

Ariens forbeholder seg retten til når som helt å stanse produksjonen eller foreta forandringer eller forbedringer av sine produkter uten å måtte opplyse om det på forhånd og uten videre forpliktelse. Beskrivelsene og spesifikasjonene i denne håndboken var aktuelle da boken ble trykt. Utstyr som er beskrevet i denne håndboken kan være valgfritt. Det kan hende at noen illustrasjoner ikke gjelder for din maskin.

SIKKERHET

Les disse sikkerhetsreglene og følg dem nøye. Hvis du unnlater å følge disse reglene kan det resultere i at du mister kontrollen over maskinen og du kan risikere at du selv eller andre i nærheten kan bli alvorlig skadet eller drept, eller det kan resultere i skade på eiendom eller selve maskinen.

LOVER & REGLER

Følg de vanlige forholdsreglene for arbeidssikkerhet. Lær deg lover og regler som gjelder der du bor. Følg alltid fremgangsmåtene som er gitt i denne håndboken.

AVGASSKONTROLLSYSTEMET

Denne maskinen og/eller den tilhørende motoren kan ha spesielle komponenter i avgasskontrollsystemet som kreves av EPA (U.S. Environmental Protection Agency) og/eller CARB (California Air Resources Board). Hvis uautorisert personell endrer på avgasskontroller og komponenter, kan dette resultere i bøtelegging eller annen straff. Avgasskontroller og komponenter skal kun justeres av en Ariens forhandler eller et verksted som er autorisert av motorprodusenten. Ta kontakt med din Ariens forhandler angående spørsmål om avgasskontroller og komponenter.

OBLIGATORISK OPPLÆRING AV FØREREN



Les brukerhåndboken og merkene på maskinen slik at du forstår innholdet. Denne informasjonen er gitt for din egen sikkerhet og riktig bruk av maskinen. Hvis ikke disse instruksjonene og advarslene følges, kan det føre til at noen blir drept eller alvorlig skadet. Hvis du kjøpte dette produktet hos en Ariens forhandler, kan forhandleren gi deg opplæring.

Gjør deg selv og andre som skal bruke maskinen kjent med alle kontroller og sikker bruk av funksjonene på denne maskinen. Hvis du låner bort, leier ut eller selger produktet til andre, må du gi dem alle håndbøker.

Hvis det er noe du vil spørre om, kan du ringe vår kundestøtte på telefon 920-756-4688 (USA) eller kontakte oss på www.ariens.com. Du må ikke bruke dette utstyret hvis du har lest brukerhåndboken og merkene på maskinen og du fremdeles har spørsmål angående sikker bruk av dette produktet.

OBLIGATORISK OPPLÆRING AV FØREREN

Den opprinnelige kjøperen av dette produktet fikk informasjon av selgeren om sikker og riktig bruk. Hvis maskinen skal brukes av andre enn den opprinnelige kjøperen, lånes bort, leies ut eller selges, skal denne håndboken ALLTID følge med, og det må gis nødvendig opplæring i sikker bruk av maskinen.



ADVARSEL: UNNGÅ SKADER. Denne snøfreseren er i stand til å knuse eller amputere legededler. Hvis man ikke følger sikkerhetsinstruksene i håndbøkene og på skilter, kan det føre til alvorlige personskader eller dødsulykker. Før førerposisjonen forlates, skal du ALLTID koble ut skovlen, stanse maskinen og motoren, ta ut nøkkelen og vente til alle deler som beveger seg står stille.

SIKKERHETSSYMBOLER



Dette er sikkerhetssymbolet. Det betyr:

- **OBS!**
- **FARE FOR EGEN SIKKERHET!**

Gjør følgende når du ser dette symbolet:

- **VÆR OPPMERKSOM!**
- **FØLG INSTRUKSEN!**

VARSELORD

Sikkerhetssymbolet ovenfor og varselordene nedenfor brukes på merkene og i denne håndboken. Les og forstå alle sikkerhetsinstrukser.

1. Fare



FARE: Viser til en OVERHENGENDE FARLIG SITUASJON! VIL FØRE TIL at noen blir drept eller alvorlig skadet hvis ikke faren avverges.

2. Advarsel

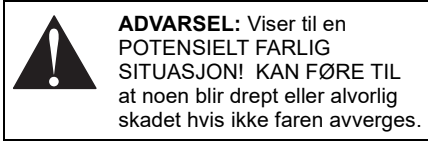

3. Forsiktig



4. Merk

MERKNAD: Viser til informasjon eller prosedyrer som betraktes som viktige, men som ikke er forbundet med fare. Kan føre til skade på eiendom hvis de ikke følges.

5. Viktig

VIKTIG: Viser til generell informasjon som er verdt å merke seg.

SIKKERHETSMERKER

Sikkerhetsmerkene på maskinen er en visuell påminnelse om den viktige sikkerhetsinformasjonen i denne håndboken. Du må ha en klar forståelse av alle instruksjoner på maskinen og følge dem nøye. Sikkerhetsmerkene på maskinen er forklart nedenfor.

Erstatt alltid manglende eller skadde sikkerhetsmerker. Informasjon om nye sikkerhetsmerker står i delehåndboken for din maskin. Sikkerhetsmerker kan bestilles fra forhandleren.

Se Figur 2 for plassering av sikkerhetsmerkene.

Plassering av sikkerhetsmerker

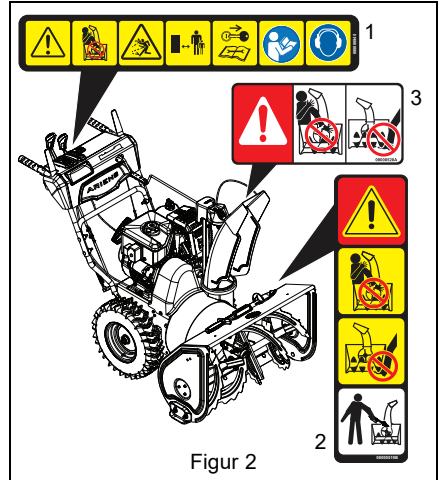

Beskrivelse av sikkerhetsmerker

1. FORSIKTIG!



Fare!



Bruk kun utrenskingsverktøyet til å fjerne blokkeringer. Bruk ALDRI hendene.



Rettt ALDRI snøutkastet direkte mot personer eller eiendom som kan bli skadet av gjenstander som slynges ut.



Hold uvedkommende unna maskinen når den er i bruk. Hold barn unna arbeidsområdet og under nøye oppsyn av en voksen.

| | |
|---|---|
|  | Stans motoren, ta ut nøkkelen og les i håndboken før du utfører reparasjoner eller justeringer. |
|  | Les brukerhåndboken. |
|  | Bruk egnet hørselsvern. |

2. FARE!

| | |
|--|--|
|  | Fare! |
|  | ROTTERENDE DELER! Bruk kun utrenskingsverktøyet til å fjerne blokkeringer. Bruk ALDRI hendene. |
|  | Skovl / rotor med høy hastighet roterer under utkaståpningen. Vent til alle deler som beveger seg står stille før du fjerner blokkeringer eller utfører servicearbeid. |
|  | |

3. FARE!

| | |
|---|--|
|  | Fare! |
| | ROTTERENDE DELER! Hold avstand til skovlen når motoren er i gang. <ul style="list-style-type: none"> • Les brukerhåndboken. • Maskinen skal kun betjenes av en voksen person som har fått tilstrekkelig opplæring, aldri av barn. • Stans motoren og ta ut tenningsnøkkelen hvis du må forlate førerposisjonen. • Sørg for at alle kontroller, vern og sikkerhetsanordninger fungerer og vedlikeholdes på riktig måte. • Rett ALDRI snøutkastet direkte mot personer eller eiendom som kan bli skadet av gjenstander som slynges ut. |
|  | |
|  | |

SIKKERHETSREGLER

De følgende sikkerhetsinstruksjonene er basert på B71.3 spesifikasjonene fra "the American National Standards Institute" og var gjeldende da maskinen ble produsert.

Opplæring

Du må lese, forstå og følge alle instruksjoner på maskinen og i håndboken/bøkene før du bruker denne maskinen. Gjør deg godt kjent med kontrollene og riktig bruk av utstyret. Du må vite hvordan du raskt kan stanse maskinen og koble ut kontrollene.

La aldri barn få bruke utstyret eller leke på eller i nærheten av det. La aldri voksne uten tilstrekkelig opplæring få bruke maskinen.

Hold arbeidsområdet fritt for folk, spesielt små barn. Vær på vakt og stans maskinen hvis det kommer barn inn på området.

Vær forsiktig slik at du ikke sklir og faller, spesielt når du bruker snøfreseren i revers.

| |
|---|
| Ta alltid ut nøkkelen og/eller ta ledningen av tennpluggen før montering, vedlikehold eller service. Utsiktet start av motoren kan føre til dødsulykker eller alvorlige personskader. |
| Gå rund snøfreseren for å gjøre deg kjent med både den, arbeidsområdet ditt og alle sikkerhetsmerker. |
| Du må vite hvordan alle kontrollene skal brukes, hvordan de fungerer og hvordan du skal STANSE i en nødsituasjon. |

Klargjøring

| |
|---|
| Sjekk alltid klaringen over og til siden nøye før bruk. |
| Vær alltid oppmerksom på trafikk når du bruker maskinen i nærheten av gater eller fortau. |
| Foreta en grundig inspeksjon av området der maskinen skal brukes og fjern alle dørmatter, kjelker, brett, leker, vaiere og andre gjenstander. |
| Koble ut alle kløtsjer og skift til nøytral før motoren startes. |
| Bruk skjøteledninger og uttak i henhold til produsentens spesifikasjoner til alle maskiner med strømdrevet motor eller elektriske startmotor. |

| |
|--|
| <p>Drivstoff må behandles forsiktig da det er meget brannfarlig.</p> <ul style="list-style-type: none"> • Bruk en godkjent drivstoffkanne. • Fyll aldri drivstoff på en motor som går eller på en varm motor. • Fyll drivstofftanken utendørs og vær meget forsiktig. Drivstofftanken må aldri fylles innendørs. • Fyll aldri kanner inne i et kjøretøy eller på et lasteplan eller en tilhenger med plastduk. Sett alltid kannen på bakken, unna kjøretøyet, før fylling. • Ta bensindrevet utstyr ut av lasteplanet eller tilhengeren hvis det lar seg gjøre, og fyll på drivstoff mens det står på bakken. Hvis ikke dette er mulig, skal slikt utstyr fylles med en bærbar kanne i stedet for fra en bensinpumpe mens det står på tilhengeren. • La fyllepistolen hele tiden være i kontakt med kanten på drivstofftanken eller åpningen på kannen til du er ferdig med å fylle. Bruk ikke en fyllepistol med sperreanordning. • Skru tanklokket godt på og tørk opp søt drivstoff. • Hvis du søler drivstoff på klærne, må du straks skifte klær. |
| Skovl / rotorhusets høyde skal justeres slik at det går klar av grus- eller singelflater. |
| Forsøk aldri å utføre justeringer mens motoren er i gang (unntatt når det anbefales spesielt av produsenten). |
| La maskinen og motoren venne seg til utetemperaturen før snøryddingen begynnes. |

Bruk

| |
|---|
| Koble ut alle kontroller før du starter motoren. |
| Forlat aldri maskinen uten tilsyn dersom den er i gang. Stans alltid motoren og ta ut nøkkelen før du forlater maskinen for å unngå at andre kan bruke den uten tillatelse. |
| Hender og føtter må aldri være i nærheten av eller under deler som roterer. Hold deg unna utkasterutens åpning til enhver tid. |
| Deler som beveger seg og/eller roterer, kan kutte av lemedeler slik som fingre eller en hånd. Ha ALDRI hendene, andre kroppsdelene eller klesplagg i nærheten av deler som beveger seg mens maskinen er i gang. |
| Hold alltid hendene unna klemmepunkter. |

| | |
|---|--|
| <p>Ta aldri på deler som kan være varme etter bruk. La delene avkjøles før du forsøker å utføre vedlikehold, justeringer eller service.</p> | <p>Ikke rygg maskinen med mindre det er absolutt nødvendig. Rygg alltid sakte og se ned og bakover før og under rygging.</p> |
| <p>Gjenstander som slynges ut kan forårsake personskade. Sjekk om det finnes svake punkter på brygger, ramper eller gulv. Unngå ujevne arbeidsområder og kupert terreng og vær hele tiden oppmerksom på skjulte farer.</p> | <p>Ta aldri med passasjerer.</p> |
| <p>Vær ytterst forsiktig når du arbeider på eller krysser grusbelagte oppkjørsler, fortau eller gater. Vær hele tiden oppmerksom på skjulte farer eller trafikk.</p> | <p>Koble ut redskapen når det ikke er i bruk, og når maskinen kjøres fra et arbeidsområde til et annet.</p> |
| <p>Hvis maskinen støter mot en gjenstand, stans motoren, ta kabelaen av tennpluggen, ta strømkabelaen ut av uttaket hvis motoren er elektrisk og foreta en grundig inspeksjon av snøfreseren for å se om den er skadet. Reparere eventuelle skader før snøfreseren startes og brukes igjen.</p> | <p>Koble ut krafttilførselen til skovl / rotoren når snøfreseren skal transporteres eller stå ubrukt.</p> |
| <p>Hvis maskinen begynner å vibrere unormalt, stans motoren og sjekk øyeblikkelig hva årsaken kan være. Vibrasjon er som regel en advarsel om at noe er galt.</p> | <p>Bruk kun redskap og ekstrautstyr som er godkjent av snøfreserens produsent (slik som hjulvekter, motvekter eller førerhus).</p> |
| <p>Stans motoren hver gang du forlater førerstillingen, før du renser ut skovl / rotorhuset eller utkasterutten, og før du utfører reparasjoner, justeringer eller inspeksjoner.</p> | <p>Dette produktet har en motor med intern forbrenning. Maskinen må ikke brukes på eller i nærheten av områder som er dekt av trær eller kratt hvis ikke eksossystemet er utstyrt med gnistfanger som oppfyller lokale eller nasjonale lover og forskrifter. Ved bruk av gnistfanger, har føreren ansvaret for vedlikehold slik at den er i orden.</p> |
| <p>Stans motoren og sjekk at skovlen / rotoren og alle deler som beveger seg står helt stille før du utfører rengjøring, reparasjon eller inspeksjon av snøfreseren. Ta av tennpluggkabelaen og hold kabelaen borte fra pluggen for å unngå at noen kan starte motoren ved et uhell.</p> | <p>Snøfreseren må aldri brukes uten at det er god sikt eller god belysning. Sørg alltid for at du står støtt og har et godt tak i håndtakene. Gå. Du må aldri løpe.</p> |
| <p>Motoren må ikke kjøres innendørs, unntatt når den startes og ved transport av snøfreseren inn og ut av bygningen. Åpne ytterdørene da eksosgasser er farlige.</p> | <p>Maskinen må aldri brukes under påvirkning av medisiner, rusmidler eller alkohol. Trygg bruk krever din hele og fulle oppmerksomhet til enhver tid.</p> |
| <p>Snøfresere må aldri brukes uten at de riktige sikkerhetsanordningene sitter på plass og fungerer slik de skal.</p> | <p>La aldri noen bruke denne maskinen dersom de virker sløvete eller har svekket koordinasjonsevne.</p> |
| <p>Hold deg på god avstand fra utkastområdet når maskinen er i gang.</p> | <p>Ta aldri på en varm motor eller eksospotte.</p> |
| <p>Snøutkastet må aldri rettes mot mennesker eller områder der personer eller eiendom kan skades som resultat av at gjenstander slynges ut. Hold barn og uvedkommende unna maskinen.</p> | <p>Unngå kontakt med skarpe kanter. Skarpe kanter kan skjære.</p> |
| <p>Maskinens kapasitet må ikke overbelastes ved å rydde snø med for stor hastighet.</p> | <p>Kast ikke snøen høyere enn nødvendig.</p> |
| <p>Maskinen må aldri kjøres for fort på harde eller glatte underlag. Se bak deg og vær forsiktig når du rygger.</p> | <p>Rensking av en blokkert utkasterut</p> |
| | <p>At hånden kommer i kontakt med den roterende skovl / rotoren inne i utkasterutten, er den vanligste årsaken til skader knyttet til snøfresere. Bruk aldri hendene til å rense utkasterutten.</p> |
| | <p>Slik renses utkasterutten:</p> <ol style="list-style-type: none"> 1. STANS MOTOREN! 2. Vent i 10 sekunder for å forsikre deg om at skovl / rotorbladene har sluttet å rotere. 3. Bruk alltid et utrenskingsverktøy og ikke hendene. |
| | <p>Vedlikehold og lagring</p> |
| | <p>Fest maskinen slik at den ikke kan velte under vedlikeholdsarbeidet.</p> |

| |
|--|
| Koble ut kløtsjen(e), stans motoren, vent til deler som beveger seg står helt stille og varme deler er avkjølt før rengjøring, før fjerning av tilstoppinger eller før inspeksjoner, reparasjoner, osv. |
| Sjekk skjæreboltene og andre bolter med regelmessige mellomrom for å se om de er strammet skikkelig, slik at du er sikker på at utstyret er i god driftsmessig stand. |
| Sjekk kløtsj og bremser regelmessig. |
| Motorregulatorens innstilling må ikke endres og motoren må ikke ruses. |
| Foreta justeringer og service som nødvendig. Bevegelsen av drivhjul og skovl / rotor må stoppe raskt når kløtsjapakene frigjøres. |
| Maskinen må alltid holdes i sikker driftsmessig stand. En skadet eller slitt eksospotte kan forårsake brann eller eksplosjon. |
| Pass på at det ikke er is eller avfall på maskinen. Tørk opp sølt olje eller drivstoff. |
| Sørg alltid for at sikkerhetsinnretninger, beskyttelsesplater og paneler er i god stand, sitter på plass og er godt festet. Sikkerhetsanordningene må aldri endres eller fjernes. |
| Maskinen må aldri lagres med drivstoff på tanken inne i en bygning der det finnes antenneskilder som f.eks. varmtvannsberedere, varmeovner eller klestørkere. Steng drivstoffkranen og la motoren avkjøles fullstendig før maskinen lagres på et innelukket område eller dekkes til. |
| Les alltid de viktige detaljene i brukerhåndboken hvis snøfreseren skal lagres i lange perioder. |
| Sørg for at sikkerhets- og anvisningsmerkene er i god stand, og skift dem ut om nødvendig. |
| La maskinen gå i noen få minutter etter snørydding for å unngå at skovl / rotoren fryser fast. |

Personlig beskyttelse

| |
|--|
| Utstyret må ikke brukes hvis du ikke har på deg skikkelige vinterklær. Unngå løstsittende klær som kan vikles inn i deler som beveger seg. Bruk fotteøy som vil gi deg godt fotfeste på glatte underlag. |
| Bruk egnet sikkerhetsutstyr, inkludert vernebriller med sideplater og vernehansker. |

| |
|--|
| Unngå løstsittende klær, smykker og bind opp hår som kan vikles inn i roterende deler. |
| Du må ALDRI forsøke å fjerne tilstoppinger eller gjøre maskinen ren mens motoren er i gang. Den roterende skovl / rotoren kan forårsake alvorlige skader |
| Beskytt øyne, ansikt og hode mot gjenstander som kan bli kastet ut av maskinen. Bruk egnet hørselsvern. |
| Bruk alltid vernebriller eller øyebeskyttelse under drift eller når du utfører en justering eller reparasjon for å beskytte øynene mot gjenstander som eventuelt slynges ut av maskinen. |

Arbeid i skråninger

| |
|---|
| Vær meget forsiktig når du arbeider i skråninger. Må IKKE brukes i bratte skråninger. Snøen må IKKE ryddes på tvers av skråninger. Gå oppover og nedover. All bevegelse i skråninger skal være sakte og gradvise. |
| Bruk sakte fart for å unngå stans eller girskift i skråninger. Unngå å starte eller stoppe i en skråning. Du må ikke parkere i en skråning med mindre det er absolutt nødvendig. Hjulene må alltid blokkeres når du parkerer i en skråning. |
| Må ikke brukes i nærheten av skrenter, grøfter eller kanter. Maskinen kan plutselig velte hvis et hjul kommer over kanten på en skrent eller grøft, eller hvis en kant raser ut. |

Drivstoff

| |
|---|
| Motoren må IKKE være i gang på et innelukket område. Sørg alltid for at det er god ventilasjon. Røyk fra motoreksos kan forårsake at noen blir skadet eller drept. |
| Drivstoff er meget brannfarlig og dampen er eksplosiv. Må behandles med forsiktighet. Det må kun brukes en godkjent bensinkanne med riktig dimensjon på fylletuten. |
| Røyking, gnister og åpen flamme er forbudt. La motoren avkjøles før du utfører service. |
| Drivstofftanken må aldri fylles mens motoren går eller mens den enda er varm. |
| Drivstofftanken må aldri fylles innendørs. |
| Skrulokket godt fast på tanken og tørk opp sølt drivstoff. |
| Fyll aldri kannen inne i et kjøretøy eller på et lasteplan eller en tilhenger med plastduk. Sett alltid kannen på bakken, unna kjøretøyet, før fylling. |

Ta bensindrevet utstyr ut av lasteplanet eller tilhengeren hvis det lar seg gjøre, og fyll på drivstoff mens det står på bakken. Hvis ikke dette er mulig, skal slikt utstyr fylles med en bærbar kanne i stedet for fra en bensinpumpe mens det står på tilhengeren.

La fyllepistolen hele tiden være i kontakt med kanten på drivstofftanken eller åpningen på kannen til du er ferdig med å fylle. Bruk ikke en fyllepistol med sperreanordning.

Hvis du søler drivstoff på klærne, må du straks skifte klær.

Før maskinen veltes over på huset må alt drivstoff tømmes ut for å unngå søl.

Tauing/transport

Stans alltid motoren, ta ut nøkkelen og steng drivstoffkranen eller tapp ut drivstoffet når maskinen skal transporteres på en lastebil eller en tilhenger.

Vær ekstra forsiktig når du laster maskinen på eller av en tilhenger eller en lastebil. Fest maskinens chassis til transportkjøretøyet. Fest aldri etter stenger eller ledd som kan bli skadet. Maskinen må ikke transporteres med motoren i gang.

Ekstra utstyr

Bruk kun redskap som er anbefalt av AriensCo som passer til ditt bruk og som trygt kan anvendes til dine arbeidsoppgaver.

KONTROLLER OG FUNKSJONER

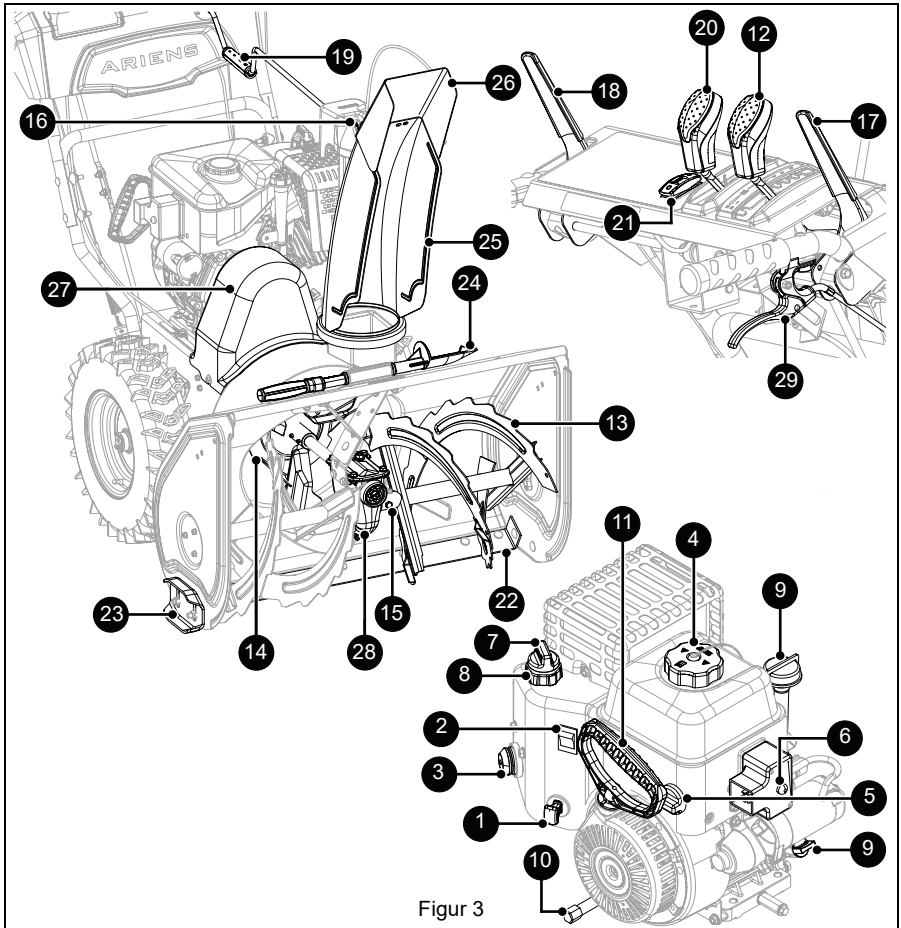

Figur 3

- | | |
|------------------------------------|---|
| 1. Motornøkkel | 16. Nye skjærebolter (2) |
| 2. Kjør- /stopp-bryter for motoren | 17. Spak for redskapskløtsj |
| 3. Fyllepumpe | 18. Spak for fremdriftskløtsj |
| 4. Drivstofftank og lokk | 19. Rotasjonshåndtak for utkastertut |
| 5. Drivstoffkran | 20. Spak for utkastertutdeflektor |
| 6. Elektrisk startknapp | 21. Bryter for oppvarmet håndtak |
| 7. Chokeyknapp | 22. Skrapeblad |
| 8. Gasskontrollknapp | 23. Glidesko (2) |
| 9. Oljepåfylling / peilepinne | 24. Verktøy for å rense ut snø |
| 10. Oljedrens | 25. Utkastertut |
| 11. Håndtak for snorstart | 26. Utkastertutdeflektor |
| 12. Hastighetsvelgerspak | 27. Remdeksel |
| 13. Skovl | 28. Girkasse |
| 14. Rotor | 29. Høydejusteringsspak (Modell 921330) |
| 15. Skjærebolt (2) | |



ADVARSEL: Les alle
Sikkerhetsregler slik at du forstår
dem før du setter i gang.

Se Figur 3 for plassering av alle kontroller
og funksjoner.

KJØR- /STOPP-BRYTER FOR MOTOREN

Se Figur 4.

Den uttakbare motornøkkelen og kjø- /stopp-
bryteren brukes sammen for å starte
motoren. Motornøkkelen må settes inn og i
stå kjørestilling for å starte motoren.

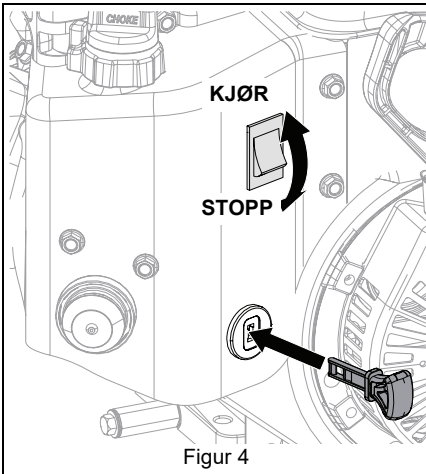

Figur 4

FYLLEPUMPE

Tilfører drivstoff til motoren for lettere start
av kalde motorer.

DRIVSTOFFKRAN

Se Figur 5.

Styrer drivstofftilførselen til motoren.

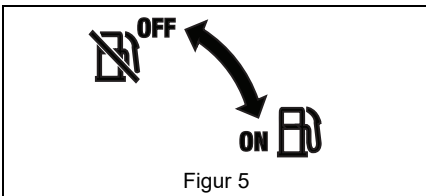

Figur 5

ELEKTRISK STARTKNAPP

Starter en motor ved riktig bruk av choke.

CHOKEKNAPP

Se Figur 6.

Styrer lufttilførselen til motoren.

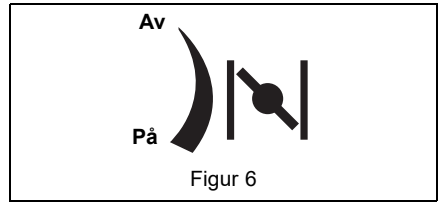

Figur 6

GASSKONTROLLKNAPP

Se Figur 7.

Styrer motorhastigheten.

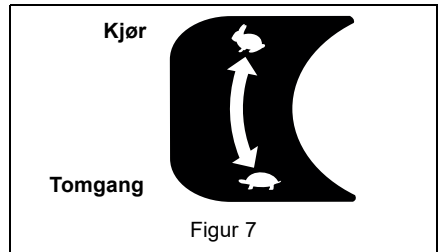

Figur 7

HASTIGHETSVELGERSPAK

Se Figur 8.

Styrer bevegelseshastigheten forover
og i revers.

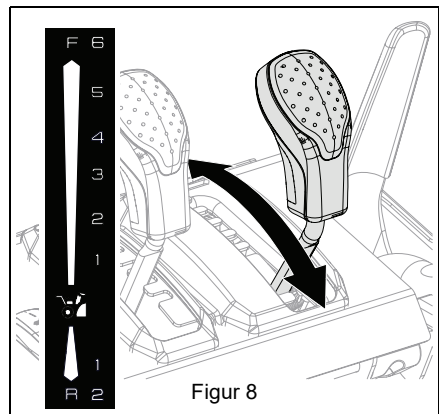

Figur 8

REDSKAPSKLØTSJSPAK (HØYRE SIDE)

Se Figur 9.

Styrer bevegelsen av skovl / rotor.

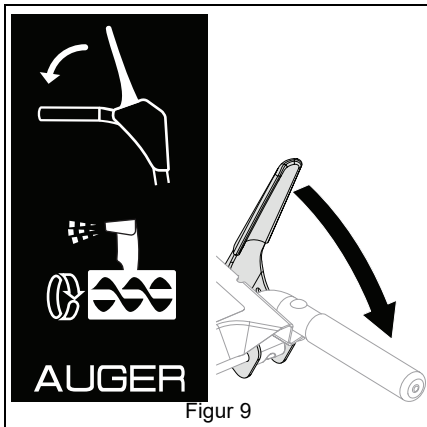

FREMDRIFTSKLØTSJSPAK (VENSTRE SIDE)

Se Figur 10.

Gjør at maskinen kan bevege seg forover og i revers.

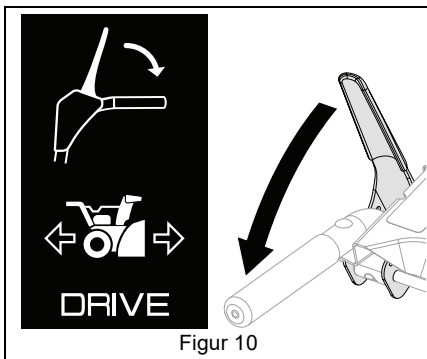

DOBBEL HÅNDTAKSSPERRE

Gjør at skovl / rotor kan rotere uten at det er nødvendig å holde redskapskløtsjspaken hele tiden. Skovlen fortsetter å dreie rundt helt til begge kløtsjspakene frigjøres.

ROTASJONSHÅNDTAK FOR UTKASTERTUT

Se Figur 11.

Roterer utkastertuten mot venstre eller høyre for å styre snøutkastet.

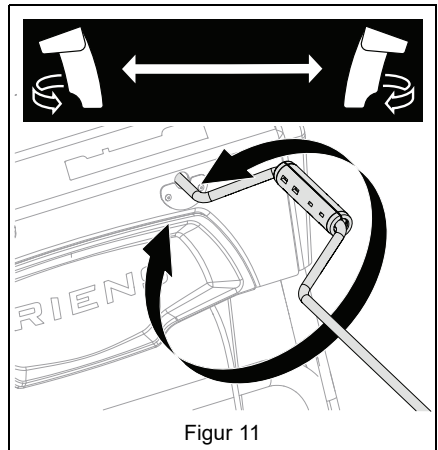

SPAK FOR UTKASTERTUTDEFLEKTOR

Se Figur 12.

Beveger utkastertutdeflektoren opp eller ned for å styre høyden av snøutkastet.

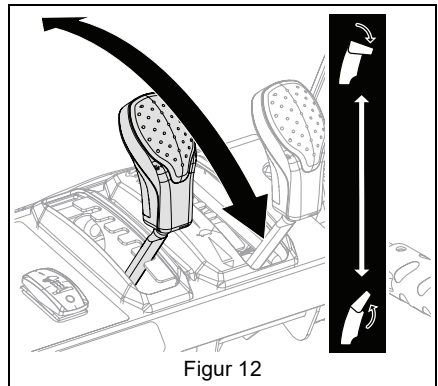

BRYTER FOR OPPVARMET HÅNDTAK

Slår varmen i håndtakene på og av.

SKRAPEBLAD

Har kontakt med flaten som skal ryddes og beskytter huset mot skade under normal bruk.

GLIDESKO

Regulerer avstanden mellom skrapebladet og flaten.

SKOVL

Roterer for å sende snøen inn på rotoren.

ROTOR

Kaster snøen ut av utkastertuten.

SKJÆREBOLT

Fester skovlen på akselen og bidrar til å beskytte mot skade på girkasse og girkassekomponenter.

AUTO-TURN™ STYRING

Låser eller låser opp hjulene automatisk slik at maskinen kan svinge mer presis.

HØYDEJUSTERINGSSPAK (HØYRE SIDE)

Modell 921330

Se Figur 13.

Løfter eller senker skovlhuset for diverse snøryddingssituasjoner.

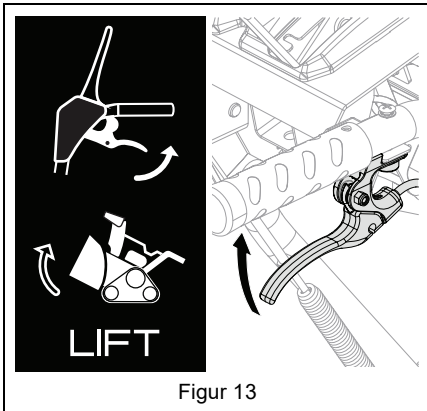

BRUK



ADVARSEL: UNNGÅ SKADER.
Les alle *Sikkerhetsregler* slik at du forstår dem før du setter i gang.

VIKTIG: Alle henvisninger til høyre, venstre, foran eller bak tar utgangspunkt i at føreren står i kjørestilling med ansiktet vendt mot kjøreretningen forover.

NØDSTOPP

1. Slipp begge kløtsspakene.
2. Ta ut nøkkelen og sett motorbryteren i stoppestilling.
3. Vent til alle deler som beveger seg står stille før du forlater førerplassen.

FØR MASKINEN BRUKES

VIKTIG: Du må registrere produktet ditt! Se *Du må registrere produktet ditt!* på side 1.

1. Sjekk om rotoren er frosset fast.
 - a. Ta ut nøkkelen og sett motorbryteren i stoppestilling.
 - b. Koble inn redskapskløtssjapen og trekk i startsnørhåndtaket.
 - c. Hvis håndtaket ikke kan trekkes ut, flytt maskinen til et varmt sted for å tine den.
2. Sjekk drivstoffnivået og fyll hvis det er nødvendig.

VIKTIG: Bruk nytt, blyfritt drivstoff med et oktantal på minst 87. E85 blandet drivstoff MÅ IKKE brukes. Motoren er ikke kompatibel med E20 / E30 / E85. Maksimalt anbefalt innhold av etanol er 10%. Ariens anbefaler at det brukes en drivstoffstabilisator med god kvalitet i alt drivstoff. Se *Korttidslagring* på side 26.

3. Sjekk oljenivået i motoren og fyll hvis det er nødvendig. Se i motorhåndboken.
4. Sjekk at kontrollene fungerer som de skal.
 - Spak for redskapskløtssj
 - Spak for fremdriftskløtssj
 - Dobbel håndtakssperre
5. Du må vite hvordan du skal stanse i en nødssituasjon. Se *Nødstop* på side 12.

START AV MOTOREN

1. *Elektrisk start:* Koble strømkabelen til starteren og deretter til et 230v 3-tråders jordet uttak.

VIKTIG: Bruk en skjøteledning er UL-godkjent eller CSA-sertifisert, klassifisert for minimum 13 ampere, jordet og merket som egnet til utendørs bruk.

Alle modeller

2. Drei drivstoffkranen i stillingen "on" (på).
3. Sett inn motornøkkelen og sett motorbryteren i stillingen "run" (kjør).
4. *Kun hvis motoren er kald:* Press fyllpumpen 3 ganger.
5. Drei chokeknappen i stillingen "on" (på).
6. Drei gasskontrollknappen i stillingen "run" (kjør).
7. *Elektrisk start:* Press knappen for elektrisk start.

MERKNAD: Startermotoren må IKKE brukes mer enn 10 ganger i intervaller av 5 sekunder på / 5 sekunder av, da den kan overopphetes og skades.

8. **Snorstart:** Trekk i snorstarthåndtaket.
 - a. Ta tak i håndtaket og trekk snoren sakte ut helt til du kjenner motstand.
 - b. Trekk hardt og raskt i håndtaket med en hurtig og sammenhengende full armbevegelse. Gjenta helt til motoren starter. Hvis ikke motoren starter, se *Feilsøking* på side 24.
 - c. La håndtaket spoles sakte tilbake etter motoren har startet. Håndtaket må IKKE smelle mot motoren.
9. Steng choken gradvis ettersom motoren varmes opp.
10. **Elektrisk start:** Fjern strømledningen fra uttaket og deretter fra starteren.

BRUK AV MASKINEN

1. Drei utkastertuten og sett deflektoren i de ønskede stillingene.
2. Velg ønsket hastighet.
3. Koble inn redskapskløtsjen.

MERKNAD: Stans skovlen når du forflytter deg mellom arbeidsområder.

4. Koble inn fremdriftskløtsjen.

MERKNAD: Slipp spaken før du endrer hastighet.

VIKTIG: Når maskinen svinges til venstre eller høyre, vil Auto-Turn™ differensialen låse opp hjulene automatisk slik at det blir lettere å svinge. Når maskinen går i en rett linje, vil differensialen låse begge hjulene på plass for å få best mulig fremdrift.

Justering av fremdriftsvinkel

Modell 921330

Se Figur 14.

- **Hjuldrift:** Gir maksimal manøvreringsevne og gjør det lett å vende på steder der det ikke er nødvendig med høy trekraft. Klem høydejusteringsspaken og press ned håndtaket. Frigjør spaken for å sette de bakre løpehjulene for beltet i hevet stilling.
- **Beltedrift:** Gir maksimal trekraft og holder skovlehuset rett under rydding av dyp eller våt snø. Klem og frigjør høydejusteringsspaken.
- **Graverfunksjon:** Rydder hardpakket snø. Klem høydejusteringsspaken og løft opp håndtaket. Frigjør spaken for å sette de bakre løpehjulene for beltet i senket stilling.

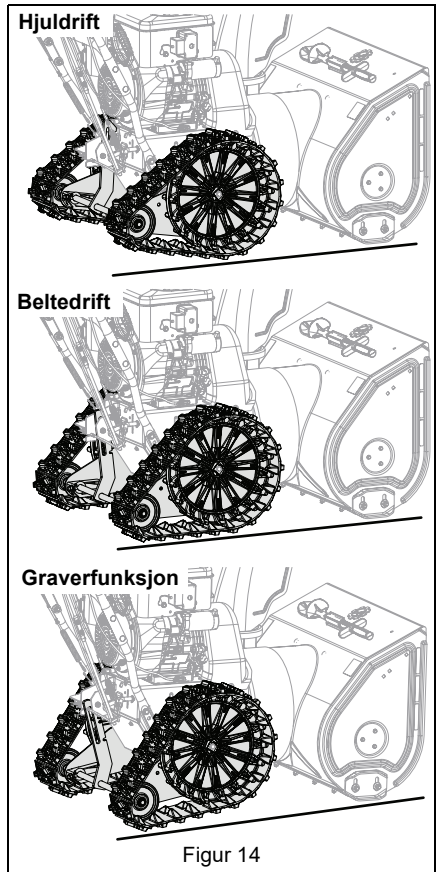

Figur 14

Rensking av en tett utkastertut



ADVARSEL: Bruk ALDRI hånden til å renske utkastertuten.

1. Stans motoren, ta ut nøkkelen, vent til alle deler som beveger seg står stille og varme deler er avkjølt.
2. Bruk snøfjerningsverktøyet til å renske utkastertuten.
3. Sett verktøyet tilbake på oppbevaringsplassen på skovlehuset.

STANS MOTOREN

1. Frigjør fremdriftskløtsjospaken.
2. Kjør skovlen / rotoren i noen få minutter for å fjerne løs eller våt snø for å unngå at rotoren fryser fast.
3. Frigjør redskapskløtsjospaken.

4. Drei gasskontrollknappen i saktestillingen.
5. Ta ut nøkkelen og sett motorbryteren i stoppestilling.
6. Drei drivstoffkranen stillingen "off" (av).

TRANSPORT AV MASKINEN

1. Stans motoren, ta ut nøkkelen og steng drivstoffkranen.
2. Fest maskinens chassis til transportkjøretøyet.

MERKNAD: Fest ALDRI etter stenger eller ledd som kan bli skadet.

VEDLIKEHOLD



ADVARSEL: Les alle *Sikkerhetsregler* slik at du forstår dem før du setter i gang.

Din Ariens-forhandler vil være behjelpelig når det gjelder service og justeringer for å sikre at maskinen alltid er i optimal stand. Ta kontakt med et verksted som er autorisert av motorprodusenten for å få utført service på motoren.

SERVICESTILLING

Se Figur 15.



ADVARSEL: UNNGÅ SKADER. Steng drivstoffkranen og tøm drivstoffet ut av tanken og drivstoffsystemet før maskinen veltes. (Se instruksjonene i motorhåndboken.) Sjekk at maskinen står støtt slik at den ikke kan velte.

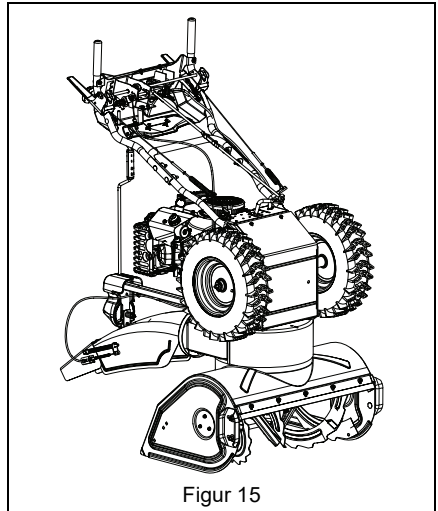

Figur 15

VEDLIKEHOLDSPLAN

| Service utført | Hver gangs bruk | Hver 5. time | Hver 25. time | En gang i året | Etter behov |
|---|-----------------|--------------|---------------|----------------|-------------|
| Tilsett drivstoffstabilisator * | | | | | |
| Sjekk redskapskløtsjens funksjon. | • | | | | |
| Sjekk fremdriftskløtsjens funksjon. | • | | | | |
| Sjekk den doble håndtakssperren | • | | | | |
| Sjekk fester | • | | | | |
| Sjekk lufttrykket i dekkene (Modeller 921323, 921324) | | | • | • | |
| Sjekk motoroljen ** | • | | | | |
| Skift motorolje ** | | | | • | • |
| Bytt tennplugg ** | | | | | • |
| Generell smøring | | | • | • | |
| Sjekk oljen i skovlenes girkasse | | | • | • | |

* Se *Tilsett drivstoffstabilisator* på side 15.
 ** Se instruksjonene i motorhåndboken.

RESERVEDELER

Ta kontakt med din Ariens-forhandler for å kjøpe reservedeler til maskinen.

| Beskrivelse | Del nr. |
|---------------------------------------|----------|
| Ariens Hi-Temp smørefett | |
| • 97 ml (3 oz) patroner (3) | 00036800 |
| • 414 ml (14 oz) patron (1) | 00036700 |
| Ariens L3 Lube – 237 ml (8 oz) | 00068800 |
| Skjærebolt og mutter | 52100100 |
| Drivstoffstabilisator – 118 ml (4 oz) | 04730400 |
| Tetningsskive for girkasse | 06400920 |
| 20 watt pære for frontlys | 00432600 |
| Ariens 5W-30 motorolje | |
| • 473 ml (16 oz) | 00091000 |
| • 946 ml (32 oz) | 00067600 |

TILSETT DRIVSTOFFSTABILISATOR

Tilsett drivstoffstabilisator i bensinen når den kjøpes for forlengte levetiden til drivstoffet. Se *Korttidslagring* på side 26 for instruksjoner.

SJEKK DEN DOBLE HÅNDTAKSPERREN

1. Stans motoren.
2. Koble inn redskapskløtsjen og deretter fremdriftskløtsjen.
3. Frigjør redskapskløtsjspaken.
Redskapskløtsjen skal være innkoblet helt til fremdriftskløtsjspaken frigjøres.

VIKTIG: Hvis den doble håndtakssperren ikke fungerer som den skal, må den repareres i henhold til anvisningene i servicehåndboken som tilhører maskinen.

SJEKK FESTER

Sjekk om festeanordningene er løse.

KONTROLLER KLØTSJFUNKSJONEN

- Skovl / rotor må stanse innen 5 sekunder når redskapskløtsjspaken frigjøres.
- Hjulene skal stanse raskt når fremdriftskløtsjspaken frigjøres.

VIKTIG: Hvis ikke kløtsjene kobles inn eller ut slik de skal, se *Juster redskapskløtsj & brems* på side 20 eller *Justering av fremdriftskløtsjen* på side 22. Se servicehåndboken som tilhører maskinen for mer informasjon om reparasjon av kløtsjer.

SJEKK LUFTRYKKET I DEKKENE

Modeller 921323, 921324

Luftrykket i dekkene skal tilsvare trykket som står oppgitt på dekkets sidevegg.



ADVARSEL: UNNGÅ SKADER.
Et dekk kan sprenge av felgen.

- Dekkene må IKKE pumpes opp over anbefalt luftrykk.
- Dekkene må IKKE pumpes opp med en kompressor. Bruk en håndpumpe.
- IKKE stå foran dekkene mens de pumpes opp. Bruk en klemme og en skjøteslange som er lang nok til at du kan stå ved siden av dekket.
- Dekkene må IKKE monteres uten riktig utstyr og erfaring i å utføre arbeidet.

SJEKK MOTOROLJEN

MERKNAD: Motoroljen må holdes på riktig nivå, ellers kan motoren skades. Se i motorhåndboken.

SKIFT MOTOROLJE

Se i motorhåndboken.

SJEKK OLJEN I SKOVLENES GIRKASSE

1. Sett maskinen på et flatt og jevnt underlag.
2. Fjern oljepåfyllingspluggen og tetningsskiven. Se Figur 16.

VIKTIG: Dekslet på girkassen skal IKKE fjernes.

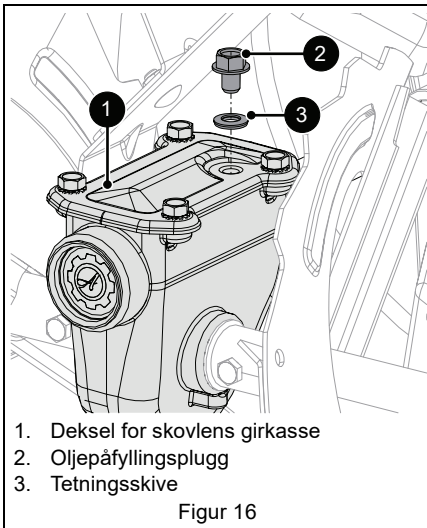

1. Deksel for skovlens girkasse
2. Oljepåfyllingsplugg
3. Tetningsskive

Figur 16

3. Sjekk oljenivået med en egnet måleanordning, som for eksempel en ren skrutrekker, og fyll på olje om nødvendig. Oljenivået må være 6.1 cm – 6.7 cm (2.4" – 2.6") fra den flate delen av girkassedeksløt.

VIKTIG: Ariens anbefaler at det kun brukes Ariens L3 syntetisk smøremiddel for tung bruk (se *Reservedeler* på side 15). Bruk av andre smøremidler vil ikke automatisk oppheve maskinens garanti, men garantien vil ikke dekke skader som er forårsaket av smøremidler som ikke er godkjent.

4. Sjekk tetningsskiven for slitasje eller forringelse av gummi og skift den ut som nødvendig.
5. Sett inn tetningsskiven (gummisiden vendt ned) og oljepåfyllingspluggen. Stram med et moment på 9 N•m (80 lb-in).

VIKTIG: IKKE stram for hardt. Verdiene er gitt i pund belastning for tommer (lb-in) og ikke i pund belastning for fot (lb-ft). Bruk av feil strammemoment og fravær av tetningsskiven eller feil strammemoment på tetningsskiven kan oppheve girkassens garanti.

SMØR MASKINEN

Ariens anbefaler bruk av Ariens Hi-Temp smørefett eller tilsvarende (se *Reservedeler* på side 15) for å smøre armaturen. Smør hver sesong eller etter hver 25. driftstime.

VIKTIG: Rengjør hver smørenippel før og etter smøring.

Ta av bunndeksløt

Modeller 921323, 921324

1. Sett maskinen i servicestilling. Se Figur 15.
2. Fjern de seks sekskantboltene som fester deksløt og ta det av. Ta vare på boltene for tilbakemontering.

Ta av bunndeksløt

Modell 921330

Se Figur 17.

1. Sett maskinen i servicestilling. Se Figur 15.
2. Fjern de tre flensmutrene med topplås som fester høydejusteringsplaten til høydejusteringsbraketten.
3. Fjern høydejusteringsplaten og de tre avstandsstykkene på boltene med rundt hode og firkantet hals. Høydejusteringssperren vil være festet til bakakselen.
4. Skyv høydejusteringssperren mot høyre og dreii den bort fra rammen.



FORSIKTIG: UNGÅ SKADER.
Fremdriftsenheten vil rotere fritt uten høydejusteringsbraketten. Hold fingre og hender unna klemmepunkter.

5. Fjern de seks skruene som fester bunndeksløt og ta det av. Dreii fremdriftsenheten etter behov slik at deksløt kan fjernes.

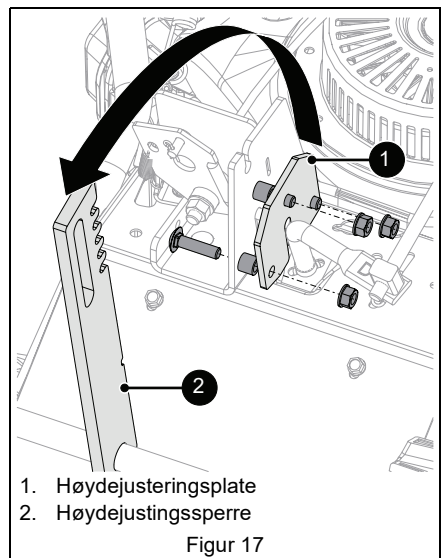

1. Høydejusteringsplate
2. Høydejustingsperre

Figur 17

Smør maskinen

Bruk koden som følger for alle smøringsprosedyrer.

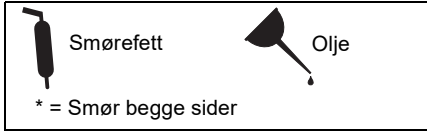

Fremdrift

1. Ta av bunndekselet.
2. Smør slik som vist i Figurene 18, 19 og 20.

VIKTIG: Pass på at det IKKE kommer fett eller olje på friksjonsskiven, friksjonsplaten eller remmene.

3. Montere bunndekselet og sett maskinen tilbake i driftsstilling.

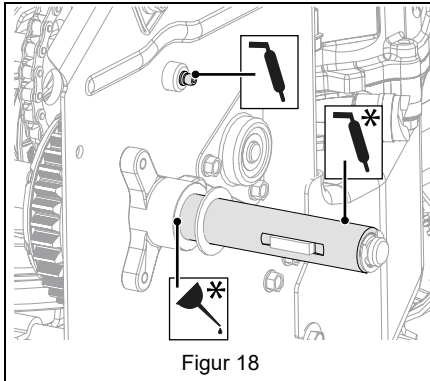

Figur 18

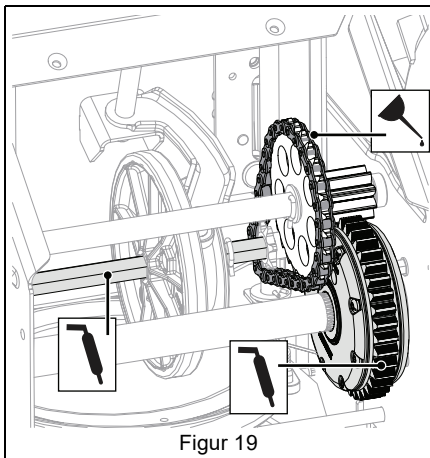

Figur 19

Skovlaksel

1. Fjern skjæreboltmutrene og boltene. Se Figur 20.

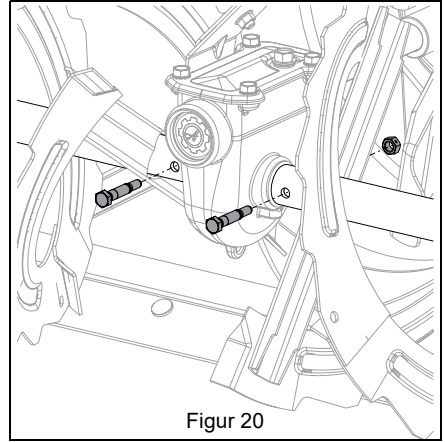

Figur 20

2. Ha fett på smørepunktene. Se Figur 21.

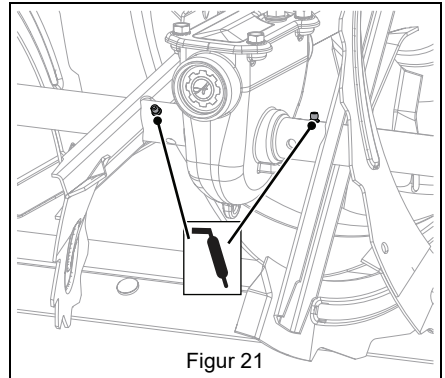

Figur 21

3. Bruk hånden til å rotere skovlen på skovlakselen.
4. Rett opp skjærebolthullene i skovlen med skjærebolthullene i akselen.
5. Stikk boltene gjennom hullene.
6. Fest boltene med mutrene.
7. Stram boltene med et moment på $7.9 \text{ N}\cdot\text{m} - 16.5 \text{ N}\cdot\text{m}$ ($5.8 \text{ lb}\cdot\text{ft} - 12.2 \text{ lb}\cdot\text{ft}$). Hvis du ikke har tilgang til en momentnøkkel, stram boltene helt til de ikke kan dreie fritt rundt. Må IKKE strammes for hardt.

JUSTERINGER



ADVARSEL: UNNGÅ SKADER.
Les alle *Sikkerhetsregler* slik at du forstår dem før du setter i gang.

JUSTERING AV SKRAPEBLADET

Skovlhuset kan skades hvis bladet blir for nedslitt.

1. Velt maskinen tilbake på styringshåndtaket, støtt opp skovlhuset og løsne mutrene som fester bladet.
2. Senk bladet og stram mutrene.
3. Juster glideskoene. Se *Justering av glideskoene* på side 18.

MERKNAD: Glideskoene skal ALLTID justeres etter at skrapebladet er justert for å forhindre tidlig slitasje på bladet eller skade på skovlhuset.

JUSTERING AV GLIDESKOENE

Se Figur 22.

1. Sett maskinen på et hardt og flatt underlag.
2. Legg et avstandsstykke under enden på hvert skrapeblad.
 - Bruk to 3 mm (1/8") tykke avstandsstykker for harde og jevne flater.
 - Bruk et 22 mm (7/8") avstandsstykke for ujevne eller grusbelagte flater.
3. Løsne glideskoenes fester og senk glideskoene ned slik at de kommer i kontakt med flaten. Juster begge skoene likt.
4. Stramme glideskoenes fester.

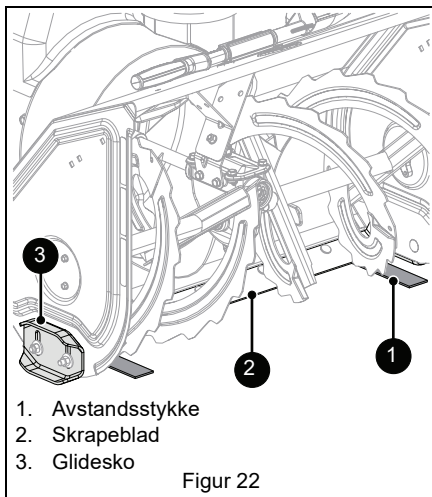

Figur 22

SKIFT UT SKJÆREBOLTENE

Skjæreboltene skal skiftes ut hvis skovlens bevegelse blokkeres og skjæreboltene brytter. Se Figur 23.

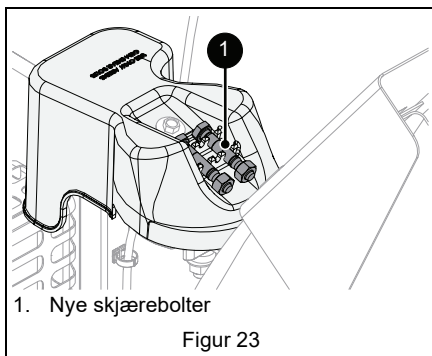

Figur 23

VIKTIG: Ariens anbefaler at det kun brukes Ariens OEM (fra den originale motorprodusenten) skjærebolter ved utskifting. Se *Reservedeler* på side 15.

Se Figur 20.

1. Rett opp skjærebolthullene i skovlen med skjærebolthullene i akselen.
2. Stikk boltene gjennom hullene.
3. Fest boltene med mutrene.
4. Stram boltene med et moment på 7.9 N•m – 16.5 N•m (5.8 lb-ft – 12.2 lb-ft). Hvis du ikke har tilgang til en momentnøkkel, stram boltene helt til de ikke kan dreie fritt rundt. MÅ IKKE strammes for hardt.

JUSTERING AV UTKASTERTUTENS DEFLEKTORSPAK

Se Figur 24.

Hvis deflektoren ikke holder seg i den valgte stillingen, stram mutteren under kontrollpanelet.

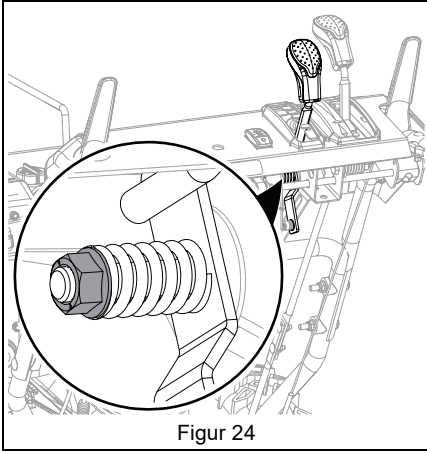

Figur 24

Hvis deflektoren ikke utnytter hele vandringsområdet:

1. Flytt deflektorkontrollen til den bakerste stillingen.
2. Juster mutrene på utkastertutens kabel.
Se Figur 25.
 - For å justere deflektoren lavere, løsne den nedre mutteren og stram den øvre mutteren.
 - For å justere deflektoren høyere, løsne den øvre mutteren og stram den nedre mutteren.

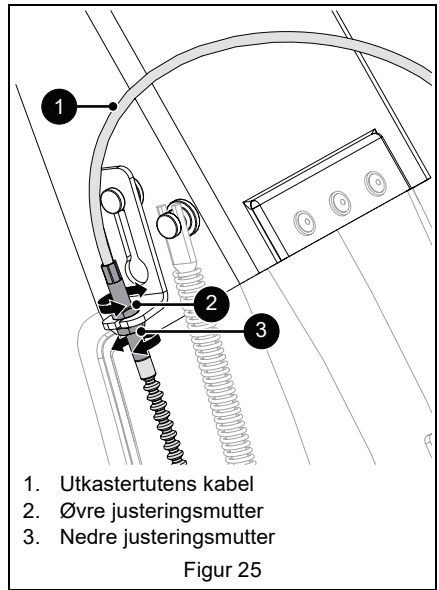

Figur 25

JUSTERING AV UTKASTERTUTEN

Se Figur 26.

Hvis utkastertuten endrer stilling under bruk, stram mutteren på låsebolten.

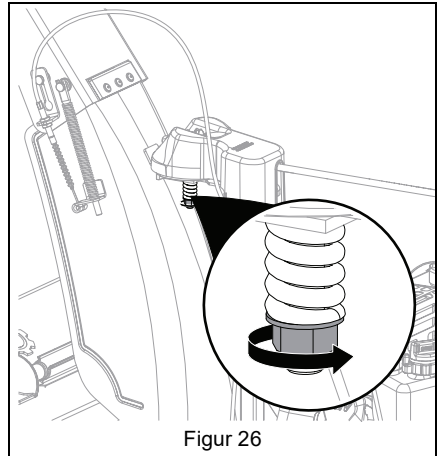

Figur 26

JUSTERING AV HASTIGHETSVELGERSPAKEN

Se Figur 27.

1. Fjern justeringssvingbolten fra hastighetsvelgerens arm. Ta vare på festene da de skal brukes til monteringen.
2. Sett hastighetsvelgerspaken i stillingen for høyeste hastighet forover.
3. Drei hastighetsvelgerarmen ned så langt det går an.
4. Tre justeringssvingbolten langs girstaget til den er på linje med det tilsvarende hullet i hastighetsvelgerspaken og sett svingbolten inn i hullet.
5. Koble svingbolten til hastighetsvelgerarmen med festene som ble fjernet i trinn 1 og sjekk hastighetene i forover og i revers.
 - a. Start maskinen, sett hastighetsvelgerspaken i den første stillingen forover og koble inn fremdriftskløtsjen. Maskinen skal bevege seg forover.
 - b. Stans maskinen, sett hastighetsvelgerspaken i den første stillingen i revers og koble inn fremdriftskløtsjen. Maskinen skal bevege seg bakover.
 - c. Stans maskinen. Hvis ikke maskinen beveger seg slik den skal, gjenta justeringene.

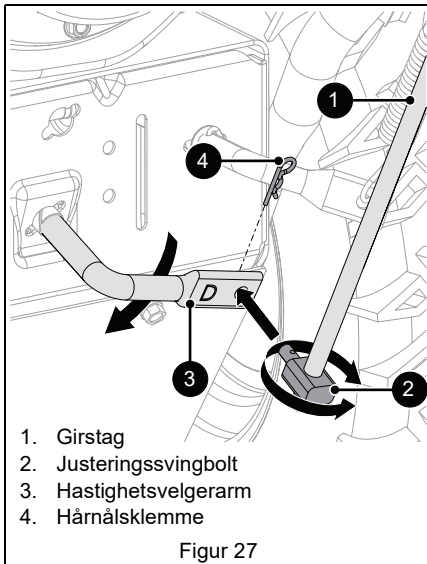

JUSTER REDSKAPSKLØTSJ & BREMS



ADVARSEL: UNNGÅ SKADER.
Feil justering kan føre til uventet bevegelse av skovl og rotor som kan forårsake at noen blir drept eller alvorlig skadet. SKOVL / ROTOR MÅ STANSE innen 5 sekunder når redskapskløtsjspaken frigjøres.

Fjern slakk fra redskapskabelen

1. Stans motoren, ta ut nøkkelen, vent til alle deler som beveger seg står stille og varme deler er avkjølt.
2. Koble fra tennpluggkabelen.
3. Løsne festene som holder remdekslet på maskinen, og ta av remdekslet.

VIKTIG: Festene skal IKKE fjernes helt fra maskinen.

4. Løsne sikringsmutteren på kabeljusteringssylinderen og drei deretter justeringssylinderen ned for å forkorte kabelen og fjerne all slakk i den. Se Figur 28.

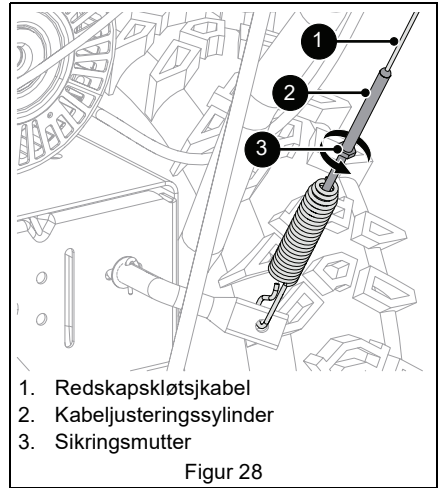

- La redskapskløtsjen være frakoblet og sjekk at skovlens spennrullearm så vidt berører rammen. Se Figur 29.

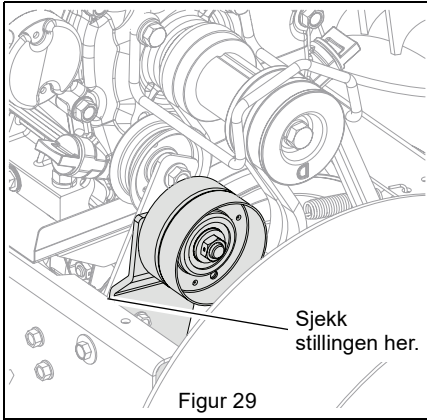

Figur 29

- Stram sikringsmutteren på kabelens justeringssylinder. Se Figur 28.
- Sett på remdekslet og stram festene.
- Koble til tennpluggkabelen igjen.

Sjekk klaringen i redskapsspennrullens arm

- Sett maskinen i servicestilling (se Figur 15) og fjern bunndekslet.
- Koble inn redskapskløtsjen og sjekk klaringen mellom rammen og plastrullen nederst på redskapsspennrullens arm. Rullen skal sitte 12.7 mm – 22.2 mm (1/2" – 7/8") fra rammen. Se Figur 30.

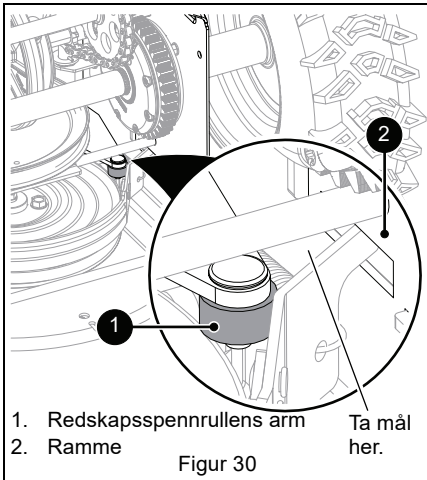

- Redskapsspennrullens arm
 - Ramme
- Ta mål her.

Figur 30

- Hvis rullen sitter 12.7 mm – 22.2 mm (1/2" – 7/8") fra rammen, er ingen videre justering nødvendig.

Se Figur 31.

- Hvis avstanden mellom rullen og rammen er mindre enn 12.7 mm (1/2"), løsne spennrullens justeringsmutter og flytt spennrullen nærmere remmen. Stram justeringsmutteren og sjekk rullens klaring på nytt.
- Hvis avstanden mellom rullen og rammen er større enn 22.2 mm (7/8"), løsne spennrullens justeringsmutter og flytt spennrullen bort fra remmen. Stram justeringsmutteren og sjekk rullens klaring på nytt.

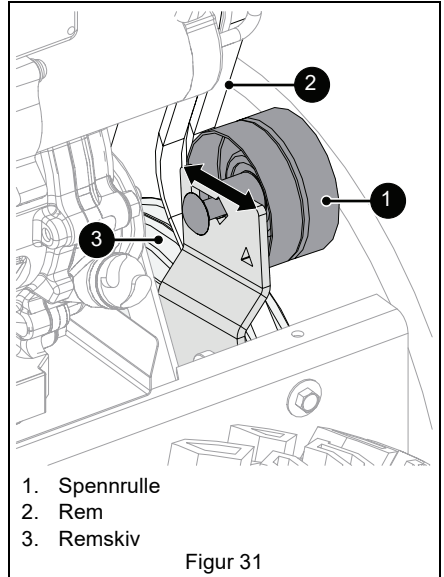

- Spennrulle
- Rem
- Remskiv

Figur 31

Sjekk redskapsbremsen

Når redskapskløtsjen er koblet ut, må bremseklossen være i kontakt med redskapsremmen eller remskiven, avhengig av hva som er nærmest. Når redskapskløtsjen er koblet inn, må bremseklossen sitte minst 1.6 mm (1/16") fra remmen eller remskiven. Se Figur 32.

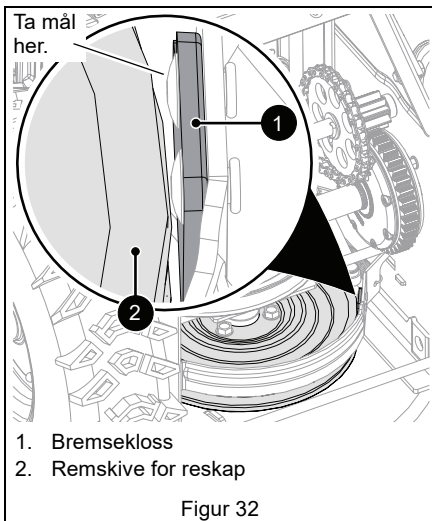

- Hvis mellomrommet er mindre enn 1.6 mm (1/16"), løsne spennrullens justeringsmutter og flytt spennrullen bort fra remmen eller remskiven. Spennrullen skal plasseres slik at det blir en avstand til bremsklossen på minst 1.6 mm (1/16") og en 12.7 mm – 22.2 mm (1/2" – 7/8") avstand mellom plastrullen og rammen. Se Figur 31.

VIKTIG: Hvis justeringene ikke kan bringes innenfor de angitte områdene, må du kontakte forhandleren for å få dette reparert.

Sjekk rembøylens klaring

Se Figur 33.

Når redskapskløttsjepsaken er koblet inn, skal rembøylen som sitter på motsatt side av remmens spennrulle, sitte mindre enn 3.2 mm (1/8") mm fra remmene men ikke berøre dem.

Justering av rembøylen:

1. Fjern remdekslet.
2. Løsne boltene og flytt rembøylen i riktig stilling.
3. Stram boltene og sjekk rembøylens klaring på nytt.
4. Sett på remdekslet og stram festene.

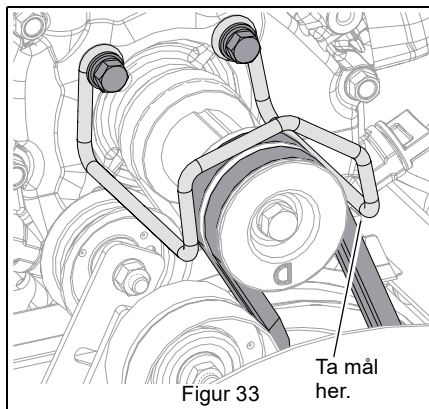

JUSTERING AV FREMDRIFTSKLØTSJEN

Se Figur 34.

Hvis maskinen ikke beveger seg riktig, justeres fremdriftskløtsjen for å kompensere for slitasje på friksjonsskiven.

1. Stans motoren, ta ut nøkkelen, vent til alle deler som beveger seg står stille og varme deler er avkjølt.
2. Koble fra tennpluggkabelen.
3. Løsne sikringsmutteren på fremdriftskabelens justeringssylinder og drei deretter justeringssylinderen ned for å forkorte kabelen og fjerne all slakk i den.

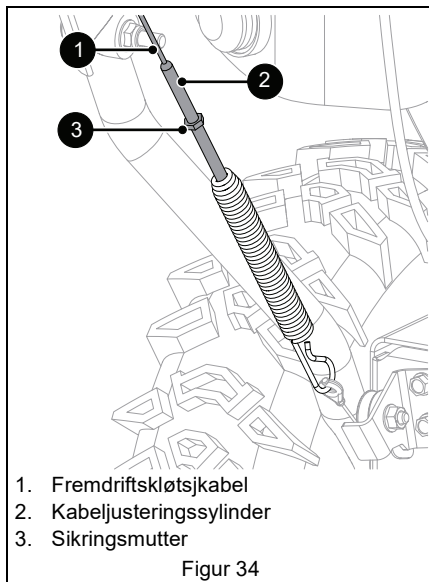

4. Sjekk at drivplaten har kontakt med sperrebolten når fremdriftskløtsjen er koblet ut. Se Figur 35.

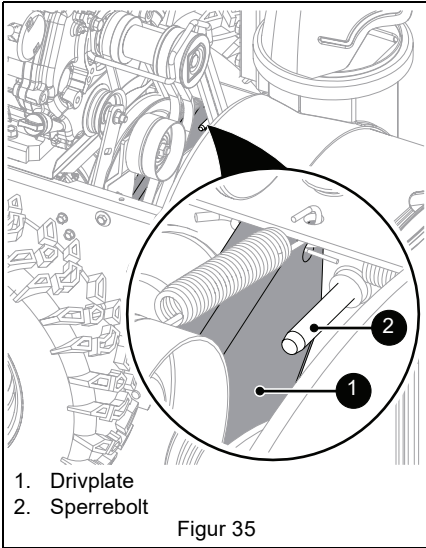

3. Koble til tennpluggkabelen igjen.

JUSTERE HØYDEJUSTERINGSKABELEN

Modell 921330

Se Figur 36.

MERKNAD: Sjekk at høydejusteringens låsebøyle er helt koblet inn før justeringene utføres.

1. Løsne låsemutrene på kabelens justeringssylinder.
2. Stram deretter sikringsmutteren for å fjerne slakk mellom justeringssylinderen og løkken i kabelen.
3. Stram venstre låsemutter.

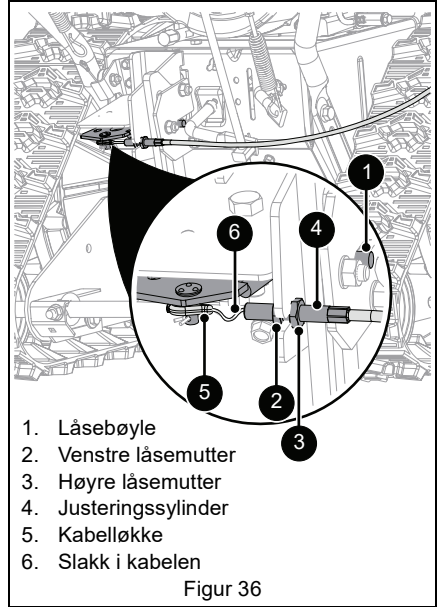

FEILSØKING

| Problem | Mulig årsak | Løsning |
|--|---|--|
| Motoren vil ikke starte. | Motorbryteren står i stillingen "off" (av). | Sett bryteren i stillingen "on" (på). Se <i>Kjør-/stopp-bryter for motoren</i> på side 10. |
| | Nøkkelen sitter ikke i maskinen. | Sett inn nøkkelen. Se <i>Kjør-/stopp-bryter for motoren</i> på side 10. |
| | Choken er stengt. | Drei chokeknappen i stillingen "on" (på). Se <i>Chokeknapp</i> på side 10. |
| | Drivstoffkranen er stengt. | Åpne kranen. Se <i>Drivstoffkran</i> på side 10. |
| | Drivstofftanken er tom. | Fyll tanken med drivstoff. Se <i>Før maskinen brukes</i> på side 12. Se maskinens servicehåndbok. |
| | Forurenset drivstoff. | Fyll på rent drivstoff. |
| | Motoren er ikke tilført drivstoff av fyllepumpen. | Hvis motoren er kald, press fyllepumpen tre ganger og start motoren. Fyllepumpen skal ikke brukes på en varm motor. Se <i>Fyllepumpe</i> på side 10. |
| | Tenningsbryterens startkrets fungerer ikke. (<i>Elektrisk start</i>) | Ta kontakt med din forhandler for å få utført reparasjoner. |
| | Tennpluggkabelen er frakoblet. | Koble til tennpluggen. Se i motorhåndboken. |
| | Defekt tennplugg. | Bytt tennplugg. Se i motorhåndboken. |
| | For mye drivstoff i motoren (druknet). | Drei chokeknotten i stillingen "off" (av) og forsøk å starte motoren igjen. Se <i>Start av motoren</i> på side 12. |
| Defekt motor. | Ta kontakt med din Ariens forhandler eller et verksted som er autorisert av motorprodusenten. | |
| Motoren er vanskelig å starte eller den går dårlig. | Drivstoffblandingen er for fet. | Drei chokeknappen i stillingen "off" (av). Se <i>Chokeknapp</i> på side 10. |
| | Tennpluggen er defekt, skitten eller den har feil gnistgap. | Rens tennpluggen og rett opp gnistgapet slik at det er korrekt (se i motorhåndboken) eller ta kontakt med din Ariens forhandler. |
| | Luftehullet i tanklokket er tett. | Montere nytt tanklokk. |
| Motoren stanser. | Drivstofftanken er tom. | Fyll tanken med drivstoff. Se <i>Før maskinen brukes</i> på side 12. Se maskinens servicehåndbok. |
| | Drivstoffkranen er stengt. | Åpne kranen. Se <i>Drivstoffkran</i> på side 10. |
| | Blokkering i skovl eller rotor. | Stans motoren, ta ut nøkkelen og vent til alle deler som beveger seg står stille. Sjekk og fjern eventuell blokkering før maskinen startes igjen. |
| | Forurenset drivstoff. | Fyll på rent drivstoff. |
| | Defekt tennplugg. | Bytt eller rens tennpluggen. Se i motorhåndboken. |
| | Luftehullet i tanklokket er tett. | Montere nytt tanklokk. |
| | Defekt motor. | Ta kontakt med din Ariens forhandler eller et verksted som er autorisert av motorprodusenten. |
| Maskinen går en kort stund før den stanser. | En oppsamling av damp i drivstofftanken danner for høyt trykk i tanken. | Løsne tanklokket sakte. |

FEILSØKING

| Problem | Mulig årsak | Løsning |
|--|--|--|
| Maskinen vil ikke gå i forover eller i revers. | Slitasje på friksjonsskiven. | Skift ut friksjonsskiven. Se maskinens servicehåndbok. |
| | Fremdriftskabelen er justert feil. | Fjern slakk fra kabelen. Se <i>Justering av fremdriftskløtsjen</i> på side 22. |
| | Fremdriftsremmen fungerer ikke. | Reparer eller skift ut fremdriftsremmen. Se maskinens servicehåndbok. |
| | Hastighetsvelgeren er justert feil. | Justere hastighetsvelgeren. Se <i>Justering av hastighetsvelgerspaken</i> på side 20. |
| Maskinen kaster ikke ut snø eller utkastet er dårlig. | Skjæreboltene er ødelagte. | Se <i>Skift ut skjæreboltene</i> på side 18. |
| | Redskapskløtsjen / bremsen er justert feil. | Se <i>Juster redskapskløtsj & brems</i> på side feil. |
| | Rotoren er frosset fast. | Flytt maskinen til et varmt sted for å tines. |
| | Is eller avfall blokkerer skovlen. | Stans motoren, ta ut nøkkelen og vent til alle deler som beveger seg står stille. Sjekk og fjern eventuell blokkering før maskinen startes igjen. |
| | Snøen blokkerer utkastertuten. | Stans motoren, ta ut nøkkelen, vent til alle deler som beveger seg står stille og varme deler er avkjølt. Rens utkastertuten og skovlhuset med snøfjerningsverktøyet. IKKE bruk hendene. |
| Skovlens drivrem slurer, er slitt eller skadet. | Juster eller skift ut skovlens drivrem. Se maskinens servicehåndbok. | |
| Store mengder snø blir liggende igjen. | Slitasje eller skade på skrapebladet. | Justeres hvis det er slitt, og skiftes ut hvis det er skadet, eller når bladet er justert så langt ned som det går an og det ikke har bakkekontakt eller skraper slik det skal. Se <i>Justering av skrapebladet</i> på side 18. |
| Maskinen trekker mot venstre eller høyre. | Glideskoene og skrapebladet må justeres. | Juster glideskoene og skrapebladet. Se <i>Justering av glideskoene</i> og <i>Justering av skrapebladet</i> på side 18. |
| Remmen skriker kontinuerlig. | Skovlen kan ha frosset fast. | Flytt maskinen til et varmt sted for å tines. |
| | Redskapskløtsjen må justeres. | Se <i>Juster redskapskløtsj & brems</i> på side 20. |
| Små gummibiter samler seg i rammen. | Slitasje på friksjonsskiven. | Dette er normal slitasje på friksjonsskiven og det er ikke nødvendig å gjøre noe bortsett fra hvis det er klumper eller store stykker med gummi som samler seg i rammen. Se i servicehåndboken som tilhører maskinen hvis det er nødvendig med reparasjon. |
| Håndvarmere og frontlys fungerer ikke. | Utbrent sikring. | Sikringer vil vanligvis gå som resultat av kortslutning. Ta kontakt med forhandleren for å få utført reparasjoner. |

LAGRING



ADVARSEL: UNNGÅ SKADER.
Les alle *Sikkerhetsregler* slik
at du forstår dem før du setter
i gang.

KORTTIDSLAGRING

1. Kjør skovlen / rotoren i noen få minutter for å fjerne løs eller våt snø for å unngå at rotoren fryser fast.
2. Stram alle fester i henhold til riktige spesifikasjoner.
3. Se etter synlige tegn på slitasje eller skade på maskinen. Reparerer som nødvendig.
4. Smør et tynt lag med olje eller rustbeskytter på områder med ubehandlet metall.
5. Gjør drivstoffsystemet klart til lagring.

MERKNAD: Ariens anbefaler at det brukes en drivstoffstabilisator med god kvalitet i alt drivstoff. Bensin som blir liggende igjen i systemet uten stabilisator, selv i korte perioder, vil forringes og danne et klebrig belegg i systemet som kan skade forgasseren og drivstoffslangene, filteret og tanken. Den mest effektive metoden er å tilsette en stabilisator i alle drivstoffkanner hver gang du kjøper drivstoff. Ha stabilisatoren i kannen før den fylles med drivstoff.

- a. Tilsett Ariens drivstoffstabilisator (se *Reservedeler* på side 15) eller et tilsvarende produkt i henhold til produsentens anvisninger, i drivstofftanken og alle kanner med drivstoff.
 - b. La motoren gå utendørs i minst 5 minutter slik at stabilisatoren kommer inn i forgasseren.
6. Steng drivstoffkranen og la motoren stanse av seg selv.
 7. Ta ut nøkkelen og sett motorbryteren i stoppestilling.
 8. Lagre snøfreseren på et kjølig, tørt og beskyttet sted. Maskinen må ikke lagres utendørs.

LANGTIDSLAGRING

1. Utfør alle punktene under korttidslagring.
2. Vask maskinen med mild såpe og vann med lavt trykk for å fjerne rester av salt og andre tærende stoffer som smelter is.
- VIKTIG:** Bruk aldri høytrykksspyler på maskinen.
3. Smøres som anvist under *Vedlikehold* på side 14.
4. Gå over med lakk på alle lakkerte overflater der det er riper.
5. Fjern belastningen på hjulene ved å legge blokker under rammen eller akslingen.
6. Lagre snøfreseren på et kjølig, tørt og beskyttet sted. Maskinen må ikke lagres utendørs.

KLARGJØRING AV DRIVSTOFF VED SESONGSTART

Før drivstoffkranen åpnes for første gang etter langtidslagring, fyll nytt drivstoff som er tilsatt en stabilisator på drivstofftanken og på alle kanner med gjenværende drivstoff.

EKSTRAUTSTYR

Ta kontakt med din Ariens-forhandler for å få en fullstendig liste over kompatibelt ekstrautstyr og redskaper til din maskin.

| Beskrivelse | Del nr. |
|--------------------------------------|----------|
| Førerhus | 72103300 |
| Frontvektor | 72406500 |
| Snøhakkere | 72406900 |
| Deksel | 72601500 |
| Kompositt glidesko-sett (Sett med 2) | 72603100 |

SPESIFIKASJONER

| Modellnummer | 921323 | 921324 | 921330 |
|--|----------------------------|---------------|------------------------|
| Beskrivelse | Deluxe 24 | Deluxe 28 | Deluxe 28 RapidTrak |
| Motor | Ariens AX | | |
| Brutto dreiemoment* – N•m (lb-ft) | 17.3 (12.8) | 19.5 (14.4) | |
| Slagvolum – cm ³ (in ³) | 254.0 (15.5) | 291.0 (17.8) | |
| Maksimal o/min – Uten belastning | 3600 ± 50 | | |
| Elektrisk start | 230V | | |
| Drivstofftankens kapasitet – liter (qt) | 1.4 (1.5) | 2.7 (2.9) | |
| Frontlykt | 20 watt | | |
| Utkastertut | | | |
| Utkastertut - Rotasjonsvinkel | 200° | | |
| Rotasjonskontroll | 2.5X Ice Drill | | |
| Deflektorkontroll | Spak i dashbordet | | |
| Skovl | | | |
| Snørøddingsbredde – cm (in) | 61.0 (24.0) | 71.1 (28.0) | |
| Girkasse | Støpejern | | |
| Skovlens diameter – cm (in) | 35.6 (14.0) | | |
| Rotor | | | |
| Rotorens diameter – cm (in) | 35.6 (14.0) | | |
| Rotorens hastighet (RPM) | 1010 | | |
| Rotortupp hastighet – m/sek (ft/sek) | 18.8 (61.7) | | |
| Drev | | | |
| Skovl | Dobbel HA-rem | | |
| Fremdrift | Disc-O-Matic® | | |
| Hastigheter | 6 forover og 2 revers | | |
| Akslingskontroll | Auto-Turn™ | | |
| Dekk | | | |
| Størrelse – in | 16 x 4.8-8 retningsmønster | | N/A |
| Trykk | Se dekkets sidevegg. | | N/A |
| Størrelse og vekt | | | |
| Lengde – cm (in) | 148.1 (58.3) | | 148.6 (58.5) |
| Høyde – cm (in) | 116.6 (45.9) | | 115.1 (45.3) |
| Bredde – cm (in) | 67.1 (26.4) | 75.9 (29.9) | |
| Vekt – kg (lb) | 108.0 (238.0) | 117.5 (259.0) | 128.4 (283.0) |

| CE lyd (Ref. ISO 11201:2010) og vibrasjon (Ref. ISO 8437:2019) | | | |
|---|------|------|-----|
| Lydtrykk ved førerstillingen (Lpa) i db(A) | 90.0 | 93.0 | |
| Usikkerhet i db(A) | 2.5 | | |
| Representativt målt lydeffektnivå (Lwa) i db(A) | 102 | 105 | |
| Garantert lydeffektnivå (Lwa) i db(A) | 106 | 109 | |
| Vibrasjonsmåling (m/sec ²) ved førerens hender | 6.7 | 8.2 | 7.7 |
| Usikkerhet i m/s ² | 3.4 | 4.1 | 3.9 |

*Motoreffekten er gitt i brutto dreiemoment i henhold til SAE J1940 og beregnet av motorprodusenten.



ARIENS
THE KING OF SNOW

655 West Ryan Street
Brillion, WI 54110

www.ariens.com

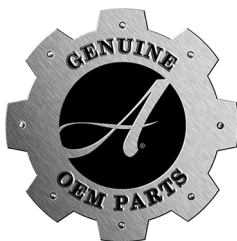

parts.ariens.com

WARNING

The engine exhaust from this product contains chemicals known to the State of California to cause cancer, birth defects and other reproductive harm.

ARIENS | CO

